



**Prefeitura do Município de Angatuba**  
**Estado de São Paulo**

# CONCORRÊNCIA ELETRÔNICA

001/2024

## CONTRATANTE

Secretaria Municipal de Habitação, Obras e Serviços Públicos – Prefeitura Municipal de Angatuba

## OBJETO

Contratação de empresa para execução de obras de drenagem, recuperação de base, recapeamento e sinalização viária em diversas vias do município de Angatuba/SP, com fornecimento de toda mão de obra, materiais, equipamentos, maquinários e ferramentas necessárias para execução, através dos Contratos de Repasse nº 945776/2023 (Lote 01) e 954936/2023 (Lote 02) junto ao Ministério das Cidades (Federal), conforme condições e exigências estabelecidas de Termo de Referência

## VALOR TOTAL DA CONTRATAÇÃO

LOTE 01: R\$ 534.832,96

LOTE 02: R\$ 582.450,32

## DATA DA SESSÃO PÚBLICA

Dia 21/05/2024, às 09h00 (horário de Brasília/DF)

## CRITÉRIO DE JULGAMENTO

Menor preço global, por lote

## MODO DE DISPUTA

Aberto

## PREFERÊNCIA ME/EPP

Sim



# Prefeitura do Município de Angatuba

## Estado de São Paulo

### SUMÁRIO

1. DO OBJETO.....	3
2. DOS RECURSOS ORÇAMENTÁRIOS .....	4
3. DO CREDENCIAMENTO.....	4
4. REGULAMENTO OPERACIONAL DO CERTAME.....	5
5. DAS CONDIÇÕES PARA PARTICIPAÇÃO E DOS IMPEDIMENTOS.....	5
6. DA APRESENTAÇÃO DA PROPOSTA E DOS DOCUMENTOS DE HABILITAÇÃO .....	7
7. DO PREENCHIMENTO DA PROPOSTA .....	8
8. DA ABERTURA DA SESSÃO, CLASSIFICAÇÃO DAS PROPOSTAS E FORMULAÇÃO DE LANCES.....	9
9. DA ACEITABILIDADE DA PROPOSTA VENCEDORA .....	12
10. DA GARANTIA DA PROPOSTA.....	14
11. DA HABILITAÇÃO.....	14
12. DAS CONDIÇÕES PRÉVIAS À ASSINATURA DO CONTRATO .....	20
13. DOS RECURSOS .....	21
14. DA REABERTURA DA SESSÃO PÚBLICA.....	21
15. DA ADJUDICAÇÃO E HOMOLOGAÇÃO.....	22
16. DA FORMALIZAÇÃO DO CONTRATO.....	22
18. DO REAJUSTAMENTO .....	23
19. DO RECEBIMENTO DO OBJETO E DA FISCALIZAÇÃO .....	24
20. DAS OBRIGAÇÕES DA CONTRATANTE E DA CONTRATADA .....	24
21. DAS MEDIÇÕES E DOS PAGAMENTOS .....	24
22. DAS SANÇÕES ADMINISTRATIVAS.....	27
23. DA IMPUGNAÇÃO AO EDITAL E DO PEDIDO DE ESCLARECIMENTO .....	29
24. DAS DISPOSIÇÕES GERAIS.....	30
ANEXO I.....	31
TERMO DE REFERÊNCIA.....	31
ANEXOS DO ETP.....	32
LOTE 01 .....	32
ANEXOS DO ETP.....	33
LOTE 02 .....	33
ANÁLISE DE RISCOS.....	34
ANEXO II.....	35
MODELO DE PROPOSTA COMERCIAL FINAL (licitante vencedor) .....	35
ANEXO III.....	38
DECLARAÇÃO UNIFICADA.....	38
ANEXO IV.....	40
DECLARAÇÃO – ENQUADRAMENTO EM ME/EPP .....	40
ANEXO V.....	41
MODELO DE DECLARAÇÃO DE RENÚNCIA DE VISTORIA AO LOCAL DA OBRA .....	41
ANEXO VI.....	42
MODELO DE DECLARAÇÃO DE DISPONIBILIDADE DO PESSOAL TÉCNICO, DAS INSTALAÇÕES E DO APARELHAMENTO ADEQUADOS E DISPONÍVEIS PARA A REALIZAÇÃO DO OBJETO DA LICITAÇÃO ..	42
ANEXO VII.....	44
MINUTA DO CONTRATO E SEUS ANEXOS.....	44



## Prefeitura do Município de Angatuba Estado de São Paulo

### CONCORRÊNCIA ELETRÔNICA Nº 001/2024 PROCESSO Nº 020/2024

Torna-se público, para conhecimento dos interessados, que a Prefeitura Municipal de Angatuba/SP, realizará licitação, na modalidade **CONCORRÊNCIA**, na forma **ELETRÔNICA**, com critério de julgamento **MENOR PREÇO POR LOTE**, nos termos da Lei nº 14.133, de 1º de abril de 2021, subsidiariamente o Decreto Municipal nº 729, de 28 de julho de 2023, a Lei Complementar nº 123, de 14 de dezembro de 2006, e suas atualizações, e nas demais legislações aplicáveis, bem como as exigências estabelecidas neste Edital.

**RECEBIMENTO DAS PROPOSTAS: às 9h00 do dia 06/05/2024 até às 08h59 do dia 21/05/2024**

**ABERTURA DAS PROPOSTAS: às 09h00 do dia 21/05/2024**

**INÍCIO DA SESSÃO DE DISPUTA DE PREÇOS: às 9h30 do dia 21/05/2024**

**MODO DE DISPUTA:** aberto

**REFERÊNCIA DE TEMPO:** horário de Brasília (DF)

**LOCAL:** Portal Bolsa de Licitações e Leilões – BLL <https://bllcompras.com/>

Os trabalhos serão conduzidos por Agente de Contratação, com auxílio de Equipe de Apoio, designados através da Portaria nº 027/2024.

#### 1. DO OBJETO

1.1. O objeto da presente licitação é a escolha da proposta mais vantajosa para a **CONTRATAÇÃO DE EMPRESA PARA EXECUÇÃO DE OBRAS DE DRENAGEM, RECUPERAÇÃO DE BASE, RECAPEAMENTO E SINALIZAÇÃO VIÁRIA EM DIVERSAS VIAS DO MUNICÍPIO DE ANGATUBA/SP, COM FORNECIMENTO DE TODA MÃO DE OBRA, MATERIAIS, EQUIPAMENTOS, MAQUINÁRIOS E FERRAMENTAS NECESSÁRIAS PARA EXECUÇÃO, ATRAVÉS DOS CONTRATOS DE REPASSE Nº 945776/2023 (LOTE 01) E 954936/2023 (LOTE 02) JUNTO AO MINISTÉRIO DAS CIDADES (FEDERAL), CONFORME CONDIÇÕES E EXIGÊNCIAS ESTABELECIDAS NO TERMO DE REFERÊNCIA.**

1.2. A licitação será realizada em dois lotes, conforme maior detalhamento em Termo de Referência, cujos valores referenciais são os seguintes:

LOTE	Nº DO CONTRATO DE REPASSE	VALOR DO REPASSE	VALOR DA CONTRAPARTIDA	TOTAL DO LOTE
01	945776/2023/MCIDADES/CAIXA	R\$ 481.104,00	R\$ 53.728,96	R\$ 534.832,96
02	954936/2023/MCIDADES/CAIXA	R\$ 481.104,00	R\$ 101.346,32	R\$ 582.450,32

1.3. **Regime de execução:** Fica estabelecida a forma de execução sob o regime de **empreitada por preço global**.

1.4. Quanto aos prazos de execução, será de **três meses para o Lote 01** e **quatro meses para o Lote 02**.

1.5. Serão às expensas da contratada todas as despesas que se fizerem necessárias com materiais, mão de obra e equipamentos.

1.6. Os pagamentos provenientes da execução dos contratos oriundos do presente processo licitatório, se



## Prefeitura do Município de Angatuba Estado de São Paulo

darão desde que liberados os valores dos respectivos Contratos de Repasse celebrados junto ao Ministério das Cidades.

### 2. DOS RECURSOS ORÇAMENTÁRIOS

2.1. As despesas para atender a esta licitação estão programadas através da(s) seguinte(s) dotação(e)s:

LOTE	Unidade	Natureza da Despesa	Classificação Funcional	Ficha	Reserva nº	Valor
01	02.11.01	4.4.90.51.00	15.451.0022.1.071	247	3356	R\$ 53.728,96
					3358	R\$ 481.104,00
02	02.11.01	4.4.90.51.00	15.451.0022.1.071	247	3357	R\$ 101.346,32
					3359	R\$ 481.104,00

### 3. DO CREDENCIAMENTO

3.1. A participação do licitante na CONCORRÊNCIA ELETRÔNICA se dará por meio de participação direta ou através de empresas associadas à BLL - Bolsa de Licitações e Leilões, a qual por meio de seu operador designado indicará implícito conhecimento, aceitação e atendimento às exigências de habilitação previstas no Edital.

3.2. O acesso do operador ao processo, para efeito de registrar a proposta e dar lances em nome do licitante, somente se dará mediante prévia definição de senha privativa.

3.3. A chave de identificação e a senha dos operadores poderão ser utilizadas em qualquer CONCORRÊNCIA ELETRÔNICA, salvo quando canceladas por solicitação do credenciado ou por iniciativa da BLL - Bolsa de Licitações e Leilões.

3.4. É de exclusiva responsabilidade do usuário o sigilo da senha, bem como seu uso em qualquer transação efetuada diretamente ou por seu representante, não cabendo a BLL - Bolsa de Licitações e Leilões a responsabilidade por eventuais danos decorrentes de uso indevido da senha, ainda que por terceiros.

3.5. O credenciamento do fornecedor e de seu representante legal junto ao sistema eletrônico implica a responsabilidade legal pelos atos praticados e a presunção de capacidade técnica para realização das transações inerentes a CONCORRÊNCIA ELETRÔNICA.

3.6. A participação na concorrência, na forma eletrônica se dará por meio da digitação da senha pessoal e intransferível do representante credenciado e subsequente registro da proposta de preços, exclusivamente por meio do sistema eletrônico, observados data e horário limite estabelecido.

3.7. Caberá ao fornecedor acompanhar as operações no sistema eletrônico durante a sessão pública da concorrência, ficando responsável pelo ônus decorrente da perda de negócios diante da inobservância de quaisquer mensagens emitidas pelo sistema ou da desconexão do seu representante.

**3.8. É vedado ao fornecedor identificar-se em sua proposta ao lançá-la no sistema ou no decorrer da sessão, sob pena de desclassificação do licitante.**

3.8.1. Em se tratando de produtos ofertados com exclusividade pelo licitante, ou sendo o caso de fabricação própria, ou execução de serviços, os campos marca e modelo a serem preenchidos na plataforma, devem ser efetuados de maneira que não a identifique, e para que não haja violação editalícia e legal, recomenda-se o texto: "**marca própria**" ou escrita similar, pois, qualquer nome, texto, elemento ou caractere que possa identificá-lo, **será passível de DESCLASSIFICAÇÃO do certame.**





## Prefeitura do Município de Angatuba Estado de São Paulo

3.9. Qualquer dúvida em relação ao acesso no sistema operacional, poderá ser esclarecida ou através de uma empresa associada ou pelos telefones: Curitiba-PR (41) 3042-9909 e 3091-9654, ou através da Bolsa de Licitações e Leilões ou pelo e-mail [contato@bll.org.br](mailto:contato@bll.org.br).

3.10. O licitante deverá estar credenciado, preferencialmente de forma direta ou através de empresas associadas à Bolsa de Licitações e Leilões, até no mínimo uma hora antes do horário fixado no edital para o recebimento das propostas.

3.11. O provedor do sistema eletrônico poderá cobrar pelos custos pela utilização dos recursos de tecnologia da informação nos termos do regulamento do sistema.

3.11.1. A PREFEITURA MUNICIPAL DE ANGATUBA está isenta de quaisquer custos de operacionalização e uso do sistema [www.bllcompras.org.br](http://www.bllcompras.org.br), ficando a cargo do(a) licitante vencedor(a) do certame os encargos financeiros ou de qualquer espécie estabelecidos com a promotora do sistema, nos percentuais compatíveis com o objeto licitado neste edital de acordo com o termo contratual ajustado entre as partes (Licitante/BLL) referentes à utilização dos recursos de tecnologia da informação.

### 4. REGULAMENTO OPERACIONAL DO CERTAME

4.1. O certame será conduzido por Agente de Contratação, que terá, em especial, as seguintes atribuições:

I - conduzir a sessão pública;

II - receber, examinar e decidir as impugnações e os pedidos de esclarecimentos ao edital e aos anexos, além de poder requisitar subsídios formais aos responsáveis pela elaboração desses documentos;

III - verificar a conformidade da proposta em relação aos requisitos estabelecidos no edital;

IV - coordenar a sessão pública e o envio de lances, quando for o caso;

V - verificar e julgar as condições de habilitação;

VI - sanear erros ou falhas que não alterem a substância das propostas, dos documentos de habilitação e sua validade jurídica;

VII - receber, examinar e decidir os recursos e encaminhá-los à autoridade competente quando mantiver sua decisão;

VIII - indicar o vencedor do certame;

IX - conduzir os trabalhos da equipe de apoio; e

X - encaminhar o processo devidamente instruído à autoridade competente e propor a sua adjudicação e homologação.

### 5. DAS CONDIÇÕES PARA PARTICIPAÇÃO E DOS IMPEDIMENTOS

5.1. Poderão participar desta Concorrência interessados que estejam com credenciamento regular no site da Bolsa de Licitações e Leilões - BLL.

5.2. Qualquer dúvida em relação ao acesso no sistema operacional, poderá ser esclarecida ou através de uma empresa associada ou pelos telefones: Curitiba-PR (41) 3097-4600, ou pelo e-mail [contato@bll.org.br](mailto:contato@bll.org.br).

5.3. Poderão, ainda, participar deste procedimento licitatório as empresas legalmente constituídas no país, operando nos termos da legislação vigente, cuja finalidade e o ramo de atividade sejam compatíveis com o objeto ora licitado, observadas as condições exigidas no Edital e seus anexos.

5.4. A participação neste certame importa ao proponente a irrestrita e irretratável aceitação das condições estabelecidas no presente Edital, bem como a observância dos regulamentos, normas administrativas e



## Prefeitura do Município de Angatuba Estado de São Paulo

técnicas aplicáveis, inclusive quanto a recursos, e ainda, na aceitação de que deverá fornecer o objeto em perfeitas condições de funcionamento/utilização.

5.5. Em se tratando de microempresa ou empresa de pequeno porte, deverá manter a identificação desse enquadramento para fins de utilização do tratamento favorecido na Lei Complementar nº 123 de 2006, sendo que a assinalação do campo “**não**” a impedirá o tratamento favorecido a que tenha direito, mesmo que seja microempresa ou empresa de pequeno porte;

### 5.6. Não será permitida a participação de empresas:

- a) Que não atendam às condições deste Edital e seu(s) anexo(s);
- b) Estrangeiros que não tenham representação legal no Brasil com poderes expressos para receber citação e responder administrativa ou judicialmente;
- c) Agente público da Prefeitura Municipal de Angatuba;
- d) Empresa que estiver sob falência, concordata, concurso de credores, dissolução, liquidação;

**d.1) Caso o licitante esteja em recuperação judicial ou extrajudicial, deverá ser comprovado o acolhimento do plano de recuperação judicial ou a homologação do plano de recuperação extrajudicial, conforme o caso. Referido Plano deverá ser apresentado junto da documentação de habilitação (Acórdão nº 1201/2020-TCU-Plenário).**

- e) Pessoas jurídicas reunidas em consórcio;
- f) Organizações da Sociedade Civil de Interesse Público - OSCIP, atuando nessa condição (Acórdão nº 746/2024-TCU-Plenário); e
- g) Não poderá participar, direta ou indiretamente, da licitação ou da execução do contrato agente público da Prefeitura Municipal de Angatuba, devendo ser observadas as situações que possam configurar conflito de interesses no exercício ou após o exercício do cargo ou emprego, nos termos da legislação que disciplina a matéria, conforme § 1º do art. 9º da Lei nº 14.133, de 2021.

5.7. A vedação de participação de agente público do órgão ou entidade licitante ou contratante de que trata o item “g” estende-se a terceiro que auxilie a condução da contratação na qualidade de integrante de equipe de apoio, profissional especializado ou funcionário ou representante de empresa que preste assessoria técnica.

### 5.8. Ainda, não poderão participar empresas que se enquadrem nas vedações abaixo, previstas no [art. 14 da Lei nº 14.133/2021](#):

- a) autor do anteprojeto, do projeto básico ou do projeto executivo, pessoa física ou jurídica, quando a licitação versar sobre obra, serviços ou fornecimento de bens a ele relacionados;
- b) empresa, isoladamente ou em consórcio, responsável pela elaboração do projeto básico ou do projeto executivo, ou empresa da qual o autor do projeto seja dirigente, gerente, controlador, acionista ou detentor de mais de 5% (cinco por cento) do capital com direito a voto, responsável técnico ou subcontratado, quando a licitação versar sobre obra, serviços ou fornecimento de bens a ela necessários;
- c) pessoa física ou jurídica que se encontre, ao tempo da licitação, impossibilitada de participar da licitação em decorrência de sanção que lhe foi imposta;
- d) aquele que mantenha vínculo de natureza técnica, comercial, econômica, financeira, trabalhista ou civil com dirigente do órgão ou entidade contratante ou com agente público que desempenhe função na licitação ou atue na fiscalização ou na gestão do contrato, ou que deles seja cônjuge, companheiro ou parente em linha reta, colateral ou por afinidade, até o terceiro grau;
- e) empresas controladoras, controladas ou coligadas, nos termos da Lei nº 6.404, de 15 de dezembro de 1976, concorrendo entre si; e



## Prefeitura do Município de Angatuba Estado de São Paulo

- f) pessoa física ou jurídica que, nos 5 (cinco) anos anteriores à divulgação do edital, tenha sido condenada judicialmente, com trânsito em julgado, por exploração de trabalho infantil, por submissão de trabalhadores a condições análogas às de escravo ou por contratação de adolescentes nos casos vedados pela legislação trabalhista.

5.9. O impedimento decorrente de imposição de sanção de que trata a alínea “c” do rol expresso no *item 5.7*, será também aplicado ao licitante que atue em substituição a outra pessoa, física ou jurídica, com o intuito de burlar a efetividade da sanção a ela aplicada, inclusive a sua controladora, controlada ou coligada, desde que devidamente comprovado o ilícito ou a utilização fraudulenta da personalidade jurídica do licitante.

5.9.1. No que concerne às alíneas “a” e “b”, equiparam-se aos autores do projeto as empresas integrantes do mesmo grupo econômico.

5.10. Não poderão disputar desta licitação sociedades cooperativas, tendo em vista o disposto no art. 16 da Lei nº 14.133, de 2021, e no art. 5º da Lei nº 12.690, de 2012.

5.11. O licitante responsabiliza-se exclusiva e formalmente pelas transações efetuadas em seu nome, assume como firmes e verdadeiras suas propostas e seus lances, inclusive os atos praticados diretamente ou por seu representante, excluída a responsabilidade do provedor do sistema ou do órgão promotor da licitação por eventuais danos decorrentes de uso indevido das credenciais de acesso, ainda que por terceiros.

5.12. Nos limites previstos no art. 4º da Lei nº 14.133, de 2021, e na Lei Complementar nº 123, de 2006, serão observadas, caso aplicáveis, as regras de tratamento favorecido para as microempresas e empresas de pequeno porte.

5.13. Em relação às regras aplicáveis à presente licitação concernentes a tratamento favorecido para as microempresas e empresas de pequeno porte, observa-se que:

5.13.1. O tratamento favorecido a que se refere o subitem anterior fica limitado às microempresas e às empresas de pequeno porte que, no ano-calendário de realização da licitação, ainda não tenham celebrado contratos com a Administração Pública cujos valores somados extrapolem a receita bruta máxima admitida para fins de enquadramento como empresa de pequeno porte.

5.13.2. A participação é ampla, sendo aplicáveis as regras de tratamento favorecido constantes dos arts. 42 a 45 da Lei Complementar nº 123, de 2006, observado o disposto no § 2º do art. 4º da Lei nº 14.133, de 2021.

### 6. DA APRESENTAÇÃO DA PROPOSTA E DOS DOCUMENTOS DE HABILITAÇÃO

6.1. Na presente licitação, a fase de habilitação ocorrerá após as etapas de apresentação de propostas e de julgamento.

6.2. Os licitantes cadastrarão, exclusivamente por meio do sistema, concomitantemente com os documentos de habilitação exigidos no edital, sua proposta com a descrição do objeto ofertado e o preço, até a data e o horário estabelecidos para abertura da sessão pública, quando, então, encerrar-se-á automaticamente a etapa de envio dessa documentação.

6.2.1. Os documentos poderão ser encaminhados com autenticação e assinatura digital ou cópia simples.

6.2.2. **Quando juntada cópias simples**, a licitante deverá apresentar, dentro do prazo de 3 (três) dias úteis, a contar do momento em que for declarada vencedora, cópia dos documentos devidamente autenticada por cartório competente, ou por cópia simples mediante a exibição dos originais para conferência por parte do Agente de Contratação ou através de exemplares publicados em órgão da Imprensa Oficial e com validade na data de realização da licitação, para a Prefeitura Municipal de Angatuba, sito a Rua João Lopes Filho, nº 120, Centro, Angatuba/SP, CEP: 18.240-000, aos cuidados do Setor de Licitações.

6.2.3. Em havendo necessidade de entrega de documentos nos termos do item 6.2.2, a sessão pública será suspensa.



## Prefeitura do Município de Angatuba Estado de São Paulo

6.2.4. Para o cumprimento do prazo disposto na item 6.2.2, será válida a comunicação do Código de Rastreio. A comunicação do Código de Rastreio da postagem “AR” deverá ser enviado ao e-mail [licitacoes@angatuba.sp.gov.br](mailto:licitacoes@angatuba.sp.gov.br).

6.2.4.1 A comunicação do Código de Rastreio deverá ser realizada na data da postagem do objeto junto a Empresa Brasileira de Correios e Telégrafos.

6.3. O envio da proposta, acompanhada dos documentos de habilitação exigidos neste Edital, ocorrerá por meio de chave de acesso e senha.

6.4. As microempresas e empresas de pequeno porte deverão encaminhar a documentação de habilitação, ainda que haja alguma restrição de regularidade fiscal e trabalhista, nos termos do art. 43, § 1º da LC nº 123, de 2006.

6.5. Incumbirá ao licitante acompanhar as operações no sistema eletrônico durante a sessão pública da Concorrência, ficando responsável pelo ônus decorrente da perda de negócios, diante da inobservância de quaisquer mensagens emitidas pelo sistema ou de sua desconexão.

6.6. Até a abertura da sessão pública, os licitantes poderão retirar ou substituir a proposta e os documentos de habilitação anteriormente inseridos no sistema.

6.7. Não será estabelecida, nessa etapa do certame, ordem de classificação entre as propostas apresentadas, o que somente ocorrerá após a abertura da sessão pública e da fase de envio de lances.

6.8. Os documentos que compõem a proposta e a habilitação do licitante melhor classificado somente serão disponibilizados para avaliação do Agente de Contratação e Equipe de apoio, bem como para acesso público, após o encerramento do envio de lances.

6.9. A não inserção dos documentos acarretará na INABILITAÇÃO do licitante.

6.10. As propostas serão apresentadas de duas formas distintas, sendo a primeira cadastrada diretamente no sistema eletrônico e a segunda, a ser apresentada pela empresa vencedora de cada lote ou item, após a finalização da fase de lances.

## 7. DO PREENCHIMENTO DA PROPOSTA

7.1. O licitante deverá enviar sua proposta mediante o preenchimento, no sistema eletrônico, dos seguintes campos:

- a) Valor global do lote;
- b) Descrição do objeto, contendo as informações similares às especificações do Termo de Referência;

### 7.2. Todas as especificações do objeto contidas na proposta vinculam o licitante.

7.3. Nos valores propostos estarão inclusos todos os custos operacionais, encargos previdenciários, trabalhistas, tributários, comerciais e quaisquer outros que incidam direta ou indiretamente na execução do objeto.

7.4. Se o regime tributário da empresa implicar o recolhimento de tributos em percentuais variáveis, a cotação adequada será a que corresponde à média dos efetivos recolhimentos da empresa nos últimos doze meses.

7.4.1 Independentemente do percentual de tributo inserido na planilha, no pagamento serão retidos na fonte os percentuais estabelecidos na legislação vigente.

7.5. Os preços ofertados, tanto na proposta inicial, quanto na etapa de lances, serão de exclusiva responsabilidade do licitante, não lhe assistindo o direito de pleitear qualquer alteração, sob alegação de erro, omissão ou qualquer outro pretexto.



## Prefeitura do Município de Angatuba Estado de São Paulo

7.6. A apresentação das propostas implica obrigatoriedade do cumprimento das disposições nelas contidas, em conformidade com o que dispõe a documentação que integra este Edital, assumindo o proponente o compromisso de executar o objeto licitado nos seus termos, bem como de utilizar os materiais, equipamentos, ferramentas e utensílios necessários, em quantidades e qualidades adequadas à perfeita execução contratual, promovendo, quando requerido, sua substituição.

7.7. O prazo de eficácia da proposta será, no mínimo, de **60 (sessenta) dias**, a contar da data de sua apresentação.

7.8. Os licitantes devem respeitar os preços máximos estabelecidos no Termo de Referência e Edital.

7.9. É vedada a identificação dos proponentes licitantes no sistema, em qualquer hipótese, antes do término da fase competitiva da concorrência eletrônica, sob pena de desclassificação de sua proposta.

7.10. Na hipótese do licitante ser microempresa ou empresa de pequeno porte, o sistema importará esse regime dos dados cadastrais da empresa, por isso é importante que essa informação esteja atualizada por parte do licitante sob pena do licitante enquadrado nesta situação não utilizar dos benefícios do direito de preferência para o desempate, conforme estabelece a Lei Complementar nº 123, de 14 de dezembro de 2006.

### 8. DA ABERTURA DA SESSÃO, CLASSIFICAÇÃO DAS PROPOSTAS E FORMULAÇÃO DE LANCES

8.1. A abertura da presente licitação dar-se-á em sessão pública, por meio de sistema eletrônico, na data, horário e local indicado neste Edital.

8.2. Os licitantes poderão retirar ou substituir a proposta ou os documentos de habilitação, quando for o caso, anteriormente inseridos no sistema, até a abertura da sessão pública.

8.3. Na hipótese do licitante ser ME/EPP será necessário a informação desse regime fiscal no campo próprio do sistema, sob pena do licitante enquadrado nesta situação não utilizar do tratamento diferenciado, conforme estabelece a Lei Complementar 123/2006 e suas alterações, bem como a apresentação da declaração contida no Anexo IV.

8.4. O Agente de Contratação verificará as propostas apresentadas, desclassificando desde logo aquelas que não estejam em conformidade com os requisitos estabelecidos neste Edital, que contenham vícios insanáveis ou que não apresentem as especificações técnicas exigidas no Termo de Referência.

8.4.1. **Também será desclassificada a proposta que identifique o licitante.**

8.4.2. A desclassificação será sempre fundamentada e registrada no sistema, com acompanhamento em tempo real por todos os participantes.

8.4.3. A não desclassificação da proposta não impede o seu julgamento definitivo em sentido contrário, levado a efeito na fase de aceitação.

8.5. O sistema ordenará automaticamente as propostas classificadas, sendo que somente estas participarão da fase de lances.

8.6. O sistema disponibilizará campo próprio para troca de mensagens entre o Agente de Contratação e os licitantes.

8.7. Iniciada a etapa competitiva, os licitantes deverão encaminhar lances exclusivamente por meio do sistema eletrônico, sendo imediatamente informados do seu recebimento e do valor consignado no registro.

8.7.1. O lance deverá ser ofertado pelo **valor global por lote.**

8.8. O intervalo mínimo de diferença de valores entre os lances, que incidirá tanto em relação aos lances intermediários quanto em relação à proposta que cobrir a melhor oferta, deverá ser de **R\$ 100,00 (cem reais).**

8.9. Os licitantes poderão oferecer lances sucessivos, observando o horário fixado para abertura da sessão e





## Prefeitura do Município de Angatuba Estado de São Paulo

as regras estabelecidas no Edital.

- 8.10. O licitante somente poderá oferecer lance de valor inferior ao último por ele ofertado e registrado pelo sistema.
- 8.11. No preenchimento da proposta serão aceitas até 2 (duas) casas decimais após a vírgula.
- 8.12. O licitante poderá, uma única vez, excluir seu último lance ofertado, no intervalo de quinze segundos após o registro no sistema, na hipótese de lance inconsistente ou inexequível.
- 8.13. Não serão aceitos dois ou mais lances de mesmo valor, prevalecendo aquele que for recebido e registrado em primeiro lugar.
- 8.14. O intervalo entre os lances enviados pelo mesmo licitante não poderá ser inferior a 20 (vinte) segundos e o intervalo entre lances não poderá ser inferior a 03 (três) segundos, sob pena de serem automaticamente descartados pelo sistema os respectivos lances.
- 8.15. Será adotado para o envio de lances na Concorrência o **modo de disputa "aberto"**, em que os licitantes apresentarão lances públicos e sucessivos, com prorrogações.
- 8.16. A etapa de lances da sessão pública terá duração de dez minutos e, após isso, será prorrogada automaticamente pelo sistema quando houver lance ofertado nos últimos dois minutos do período deduração da sessão pública.
- 8.17. A prorrogação automática da etapa de lances, de que trata o item anterior, será de dois minutos e ocorrerá sucessivamente sempre que houver lances enviados nesse período de prorrogação, inclusive no caso de lances intermediários.
- 8.18. Não havendo novos lances na forma estabelecida nos itens anteriores, a sessão pública encerrar-se-á automaticamente, e o sistema ordenará e divulgará os lances conforme a ordem final de classificação.
- 8.19. Definida a melhor proposta, se a diferença em relação à proposta classificada em segundo lugar for de pelo menos 5% (cinco por cento), o Agente de Contratação, auxiliado pela Equipe de Apoio, poderá admitir o reinício da disputa aberta, para a definição das demais colocações.
- 8.19.1. Após o reinício previsto no item supra, os licitantes serão convocados para apresentar lances intermediários.
- 8.20. Durante o transcurso da sessão pública, os licitantes serão informados, em tempo real, do valor do menor lance registrado, vedada a identificação do licitante.
- 8.21. No caso de desconexão com o Agente de Contratação, no decorrer da etapa competitiva da Concorrência, o sistema eletrônico poderá permanecer acessível aos licitantes para a recepção dos lances.
- 8.22. Quando a desconexão do sistema eletrônico para o Agente de Contratação persistir por tempo superior a dez minutos, a sessão pública será suspensa e reiniciada somente após decorridas vinte e quatro horas da comunicação do fato pelo Agente aos participantes, no sítio eletrônico utilizado para divulgação.
- 8.23. O Critério de julgamento adotado será o de **MENOR PREÇO GLOBAL, POR POR LOTE**, conforme definido neste Edital e seus anexos.
- 8.24. Caso o licitante não apresente lances, concorrerá com o valor de sua proposta inicial.
- 8.25. O sistema identificará em coluna própria as microempresas e empresas de pequeno porte participantes, procedendo à comparação com os valores da primeira colocada, se esta for empresa de maior porte, assim como das demais classificadas, para o fim de aplicar-se o disposto nos Arts. 44 e 45 da LC nº 123, de 2006, regulamentada pelo Decreto nº 8.538, de 2015.
- 8.26. Nessas condições, as propostas de microempresas e empresas de pequeno porte que se encontrarem na faixa de até **10% (dez por cento)** acima da melhor proposta ou melhor lance serão consideradas



## Prefeitura do Município de Angatuba Estado de São Paulo

empatadas com a primeira colocada.

8.27. A mais bem classificada nos termos do item anterior terá o direito de encaminhar uma última oferta para desempate, obrigatoriamente em valor inferior ao da primeira colocada, no prazo de 5 (cinco) minutos controlados pelo sistema, contados após a comunicação automática para tanto.

8.28. Caso a microempresa ou a empresa de pequeno porte melhor classificada desista ou não se manifeste no prazo estabelecido, serão convocadas as demais licitantes microempresa e empresa de pequeno porte que se encontrem naquele intervalo de **5% (cinco por cento)**, na ordem de classificação, para o exercício do mesmo direito, no prazo estabelecido no subitem anterior.

8.29. No caso de equivalência dos valores apresentados pelas microempresas e empresas de pequeno porte que se encontrem nos intervalos estabelecidos nos subitens anteriores, será realizado sorteio entre elas para que se identifique aquela que primeiro poderá apresentar melhor oferta.

8.30. Quando houver propostas beneficiadas com as margens de preferência em relação ao produto estrangeiro, o critério de desempate será aplicado exclusivamente entre as propostas que fizerem jus às margens de preferência.

8.31. Após o término dos prazos estabelecidos nos itens anteriores, o sistema ordenará e divulgará os lances segundo a ordem crescente de valores.

8.32. Só poderá haver empate entre propostas iguais (não seguidas de lances), ou entre lances finais da fase fechada do modo de disputa aberto e fechado.

8.33. Havendo eventual empate entre propostas finais, o critério de desempate será aquele previsto no art. 60, da Lei Federal nº 14.133/2021, nesta ordem:

- a) disputa final, hipótese em que os licitantes empatados poderão apresentar nova proposta em ato contínuo à classificação;
- b) avaliação do desempenho contratual prévio dos licitantes, para a qual deverão preferencialmente ser utilizados registros cadastrais para efeito de atesto de cumprimento de obrigações previstos nesta Lei;
- c) desenvolvimento pelo licitante de ações de equidade entre homens e mulheres no ambiente de trabalho, conforme regulamento (Decreto Municipal nº 729/2023);
- d) desenvolvimento pelo licitante de programa de integridade, conforme orientações dos órgãos de controle.

8.34. Persistindo o empate, será assegurada preferência, sucessivamente, aos bens e serviços produzidos ou prestados por:

- a) empresas estabelecidas no território do Estado de São Paulo;
- b) empresas brasileiras;
- c) empresas que invistam em pesquisa e no desenvolvimento de tecnologia no País;
- d) empresas que comprovem a prática de mitigação, nos termos da Lei nº 12.187, de 29 de dezembro de 2009.

8.35. Encerrada a etapa de envio de lances da sessão pública, o Agente de Contratação poderá encaminhar, pelo sistema eletrônico, contraproposta ao licitante que tenha apresentado o melhor preço, para que seja obtida melhor proposta, vedada a negociação em condições diferentes das previstas neste Edital.

8.36. A negociação será realizada por meio do sistema, podendo ser acompanhada pelos demais licitantes.

8.37. Após a negociação do preço, o Agente de Contratação iniciará a fase de aceitação e julgamento da proposta.





## Prefeitura do Município de Angatuba Estado de São Paulo

### 9. DA ACEITABILIDADE DA PROPOSTA VENCEDORA

9.1. Encerrada a etapa de negociação, o Agente de Contratação examinará a proposta classificada em primeiro lugar quanto à adequação ao objeto e à compatibilidade do preço em relação ao máximo estipulado para contratação neste Edital e em seus anexos.

9.2. Encerrada a etapa de negociação, o Agente de Contratação verificará se o licitante provisoriamente classificado em primeiro lugar atende às condições de participação no certame, conforme previsto no art. 14 da Lei nº 14.133, de 2021, legislação correlata e na Cláusula 5 deste Edital, especialmente quanto à existência de sanção que impeça a participação no certame ou a futura contratação, mediante a consulta aos seguintes cadastros:

9.2.1. Cadastro Nacional de Empresas Inidôneas e Suspensas - CEIS, mantido pela Controladoria-Geral da União (<https://portaldatransparencia.gov.br/sancoes/consulta>);

9.2.2. Cadastro Nacional de Empresas Punidas – CNEP, mantido pela Controladoria-Geral da União (<https://portaldatransparencia.gov.br/sancoes/consulta>);

9.2.3. Cadastro Nacional de Condenações Cíveis por Ato de Improbidade Administrativa e Inelegibilidade – CNCIAI, do Conselho Nacional de Justiça ([http://www.cnj.jus.br/improbidade\\_adm/consultar\\_requerido.php](http://www.cnj.jus.br/improbidade_adm/consultar_requerido.php));

9.2.4. Certidão de Apenados de impedimentos de Contrato/Licitação no TCESP (<https://www.tce.sp.gov.br/pesquisa-relacao-apeados>);

9.3. A consulta aos itens 9.2.1, 9.2.2 e 9.2.3, poderá haver a substituição pelo serviço de “Consulta Situação de Pessoa Jurídica”, mantida pelo Tribunal de Contas da União (<https://certidoes-apf.apps.tcu.gov.br/>), visto que esse abrange o cadastro no CNJ, do CEIS e o Cadastro Nacional de Empresas Punidas – CNEP do Portal da Transparência.

9.4. A consulta ao cadastro CNCIAI será realizada em nome da pessoa jurídica licitante e também de seu sócio majoritário, por força do art. 12 da Lei nº 8.429, de 1992 e do art. 160 da Lei nº 14.133/2021.

9.5. Caso conste na Consulta de Situação do licitante a existência de Ocorrências Impeditivas Indiretas, o Agente de Contratação diligenciará para verificar se houve fraude por parte das empresas apontadas no Relatório de Ocorrências Impeditivas Indiretas.

9.6. A tentativa de burla será verificada por meio dos vínculos societários, pessoa jurídica sucessora ou a empresa do mesmo ramo com relação de coligação ou controle, dentre outros.

9.7. O licitante será convocado para manifestação previamente a uma eventual desclassificação.

9.8. Constatada a existência de sanção, o fornecedor será reputado inabilitado, por falta de condição de participação.

9.9. No caso de inabilitação, haverá nova verificação, pelo sistema, da eventual ocorrência do empate ficto, previsto nos arts. 44 e 45 da Lei Complementar nº 123, de 2006, seguindo-se a disciplina antes estabelecida para aceitação da proposta subsequente.

9.10. Caso atendidas as condições de participação, prosseguirá a análise da fase de julgamento da proposta classificada em primeiro lugar.

#### 9.11. Será desclassificada a proposta vencedora que:

- a) contiver vícios insanáveis;
- b) não obedecer às especificações técnicas contidas no Termo de Referência;
- c) apresentar preços inexequíveis ou permanecerem acima do preço máximo definido para a contratação;
- d) não tiverem sua exequibilidade demonstrada, quando exigido pela Administração;



## Prefeitura do Município de Angatuba Estado de São Paulo

e) apresentar desconformidade com quaisquer outras exigências deste Edital ou seus anexos, desde que insanável.

9.12. Em contratação de obras e serviços de engenharia, a análise de exequibilidade e sobrepreço considerará o seguinte:

9.12.1. Nos regimes de execução por tarefa, empreitada por preço global ou empreitada integral, semiintegrada ou integrada, a caracterização do sobrepreço se dará pela superação do valor global estimado;

9.12.2. No caso de obras e serviços de engenharia, serão consideradas inexequíveis as propostas cujos valores forem inferiores a 75% (setenta e cinco por cento) do valor orçado pela Administração, independentemente do regime de execução.

9.12.3. Será exigida garantia adicional do licitante vencedor cuja proposta for inferior a 85% (oitenta e cinco por cento) do valor orçado pela Administração, equivalente à diferença entre este último e o valor da proposta, sem prejuízo das demais garantias exigíveis de acordo com a Lei.

9.13. Se houver indícios de inexequibilidade da proposta de preço, ou em caso da necessidade de esclarecimentos complementares, poderão ser efetuadas diligências, para que a empresa comprove a exequibilidade da proposta.

9.14. Caso o custo global estimado do objeto licitado tenha sido decomposto em seus respectivos custos unitários por meio de Planilha de Custos e Formação de Preços elaborada pela Administração, o licitante classificado em primeiro lugar será convocado para apresentar Planilha por ele elaborada, com os respectivos valores adequados ao valor final da sua proposta, sob pena de não aceitação da proposta.

9.15. **Em se tratando de serviços de engenharia/obras**, o licitante vencedor será convocado a apresentar à Administração, por meio eletrônico, através da aba “Documentos Complementares”, **no prazo de 24 (vinte e quatro) horas**, as planilhas com indicação dos quantitativos e dos custos unitários, seguindo o modelo elaborado pela Administração (ANEXO II), bem como com detalhamento das Bonificações e Despesas Indiretas (BDI) e dos Encargos Sociais (ES), com os respectivos valores adequados ao valor final da proposta vencedora, admitida a utilização dos preços unitários, exclusivamente para eventuais adequações indispensáveis no cronograma físico-financeiro e para balizar excepcional aditamento posterior do contrato, nos termos do disposto no § 5º do art. 56 da Lei nº 14.133, de 2021.

9.16. Erros no preenchimento da planilha não constituem motivo para a desclassificação da proposta. A planilha poderá ser ajustada pelo fornecedor, no prazo indicado pelo sistema, desde que não haja majoração do preço e que se comprove que este é o bastante para arcar com todos os custos da contratação. O ajuste de que trata este dispositivo se limita a sanar erros ou falhas que não alterem a substância das propostas

9.17. Para fins de análise da proposta quanto ao cumprimento das especificações do objeto, poderá ser colhida a manifestação escrita do setor requisitante do serviço ou da área especializada no objeto.

9.4. Qualquer interessado poderá requerer que se realizem diligências para aferir a exequibilidade e a legalidade das propostas, devendo apresentar as provas ou os indícios que fundamentam a suspeita.

9.5. Na hipótese de necessidade de suspensão da sessão pública para a realização de diligências, com vistas ao saneamento das propostas, a sessão pública somente poderá ser reiniciada mediante aviso prévio no sistema com, no mínimo, vinte e quatro horas de antecedência, e a ocorrência será registrada em ata.

9.6. O Agente de Contratação poderá convocar o licitante para enviar documento digital complementar, por meio de funcionalidade disponível no sistema, no prazo de 03 (três) horas, sob pena de não aceitação da proposta.

9.7. O prazo estabelecido poderá ser prorrogado pelo Agente, por solicitação escrita e justificada do licitante, formulada antes de findo o prazo, e formalmente aceita pelo Agente de Contratação.

9.7.1. Dentre os documentos passíveis de solicitação pelo Agente de Contratação, destacam-se os que



## Prefeitura do Município de Angatuba Estado de São Paulo

contenham as características dos serviços ofertados, tais como marca, modelo, tipo, fabricante e procedência, além de outras informações pertinentes, a exemplo de catálogos, folhetos ou propostas, encaminhados por meio eletrônico, ou, se for o caso, por outro meio e prazo indicados, ao Agente de Contratação, sem prejuízo do seu ulterior envio pelo sistema eletrônico, sob pena de não aceitação da proposta.

9.8. O licitante que não apresentar o documento comprobatório, ou cujo serviço não atender aos regulamentos técnicos pertinentes e normas técnicas brasileiras aplicáveis, estará sujeito à desclassificação/inabilitação, sem prejuízo das penalidades cabíveis.

9.9. Se a proposta ou lance vencedor for desclassificado, o Agente de Contratação examinará a proposta ou lance subsequente, e, assim sucessivamente, na ordem de classificação.

9.9.1. Nessa hipótese, bem como em caso de inabilitação do licitante, as propostas serão reclassificadas, para fins de nova aplicação da margem de preferência.

9.10. Havendo necessidade, o Agente de Contratação suspenderá a sessão, informando no “chat” a nova data e horário para a sua continuidade.

9.11. O Agente de Contratação poderá encaminhar, por meio do sistema eletrônico, contraproposta ao licitante que apresentou o lance mais vantajoso, com o fim de negociar a obtenção de melhor preço, vedada a negociação em condições diversas das previstas neste Edital.

9.11.1. Também nas hipóteses em que o Agente de Contratação não aceitar a proposta e passar à subsequente, poderá negociar com o licitante para que seja obtido preço melhor.

9.12.2. A negociação será realizada por meio do sistema, podendo ser acompanhada pelos demais licitantes.

9.13. Encerrada a análise quanto à aceitação da proposta, o Agente de Contratação verificará a habilitação do licitante, observado o disposto neste Edital.

### 10. DA GARANTIA DA PROPOSTA

10.1. Como requisito de pré-habilitação, junto à apresentação da proposta, deverá ser apresentada a comprovação do recolhimento de quantia a título de garantia de proposta referente a **1% (um por cento)** do valor estimado para contratação, conforme artigo 58 da Lei nº 14.133/2021.

10.2. A garantia de proposta poderá ser prestada nas modalidades previstas no artigo 96, §1º, da Lei nº 14.133/2021:

10.2.1. Caução em dinheiro ou em títulos da dívida pública emitidos sob a forma escritural;

10.2.2. Seguro-garantia

10.2.3. Fiança bancária emitida por banco ou instituição financeira devidamente autorizada a operar no País pelo Banco Central do Brasil.

10.2.4. Título de capitalização custeado por pagamento único, com resgate pelo valor total.

10.3. A garantia de proposta será devolvida aos licitantes no prazo de 10 (dez) dias úteis, contado da assinatura do contrato ou da data em que for declarada fracassada a licitação.

10.4. Implicará execução do valor integral da garantia de proposta a recusa em assinar o contrato ou a não apresentação dos documentos para a contratação.

### 11. DA HABILITAÇÃO

11.1. Os proponentes enviarão, exclusivamente por meio do sistema eletrônico, toda a documentação de habilitação até a data e o horário estabelecidos para abertura da sessão pública que, verificada a validade



## Prefeitura do Município de Angatuba Estado de São Paulo

jurídica, dispensará o envio de vias físicas. Os documentos necessários e suficientes para demonstrar a capacidade do licitante de realizar o objeto da licitação, serão exigidos para fins de habilitação, nos termos dos arts. 62 a 70 da Lei nº 14.133, de 2021.

11.2. A verificação pelo Agente de Contratação, em sítios eletrônicos oficiais de órgãos e entidades emissores de certidões constitui meio legal de prova, para fins de habilitação.

**11.3. Se o licitante for a matriz, todos os documentos deverão estar em nome da matriz, e se o licitante for a filial, todos os documentos deverão estar em nome da filial, exceto aqueles documentos que, pela própria natureza, comprovadamente, forem emitidos somente em nome da matriz.**

11.4. Após a entrega dos documentos para habilitação, não será permitida a substituição ou a apresentação de novos documentos, salvo em sede de diligência, para ([Lei nº 14.133, de 2021, art. 64](#)):

a) complementação de informações acerca dos documentos já apresentados pelos licitantes e desde que necessária para apurar fatos existentes à época da abertura do certame; e

b) atualização de documentos cuja validade tenha expirado após a data de recebimento das propostas.

11.5. Havendo necessidade de analisar minuciosamente os documentos exigidos, o Agente de Contratação suspenderá a sessão, informando no “chat” a nova data e horário para a continuidade dela.

11.6. Em caso de incongruências no documento apresentado/anexado, o Agente poderá diligenciar a fim de solicitar manifestação do representante da empresa na Plataforma BLL, quanto às declarações contidas no referido termo, via “chat”, determinando prazo para tal.

11.6.1. O prazo para a manifestação indicada no item anterior será informado pelo Agente no momento da diligência. Manifestações encaminhadas fora do prazo estipulado serão desconsideradas.

11.7. Na hipótese de o licitante não atender às exigências para habilitação, mesmo após as devidas diligências, o Agente responsável examinará a proposta subsequente e assim sucessivamente, na ordem de classificação, até a apuração de uma proposta em conformidade com o edital.

11.8. Sob pena de inabilitação, todos os documentos apresentados para a habilitação deverão estar em nome do licitante, dentro de seu prazo de validade e, preferencialmente, com o número do CNPJ e com o endereço respectivo.

11.9. Serão aceitos registros de CNPJ de fornecedor matriz e filial com diferenças de números de documentos pertinentes à Certidão Negativa de Débitos e ao CRF/FGTS, quando for comprovada a centralização do recolhimento dessas contribuições.

11.10. A documentação exigida deverá ser obrigatoriamente da empresa que lançará a Nota Fiscal/Fatura.

11.11. As microempresas e empresas de pequeno porte, por ocasião da participação em contratações públicas, deverão apresentar toda a documentação exigida para efeito de comprovação de regularidade fiscal, mesmo que esta apresente alguma restrição.

11.12. Havendo alguma restrição na comprovação da regularidade fiscal e trabalhista da licitante qualificada como microempresa ou empresa de pequeno porte, **será assegurado o prazo de 05 (cinco) dias úteis**, cujo termo inicial corresponderá ao momento em que o participante for declarado o vencedor do certame, prorrogáveis por igual período, a critério da Administração Pública, para a regularização da documentação, pagamento ou parcelamento do débito, e emissão de eventuais certidões negativas ou positivas com efeito de certidão negativa.

11.12.1. A não regularização da documentação, no prazo previsto no item anterior, implicará decadência do direito à contratação, sendo facultado à Administração convocar os participantes remanescentes, na ordem de classificação. Se, na ordem de classificação, seguir-se outra microempresa ou empresa de pequeno porte com alguma restrição na documentação fiscal e trabalhista, será concedido o mesmo prazo para regularização.



## Prefeitura do Município de Angatuba Estado de São Paulo

11.13. Será inabilitado o licitante que não comprovar sua habilitação, seja por não apresentar quaisquer dos documentos exigidos, ou apresentá-los em desacordo com o estabelecido neste Edital.

11.14. Na hipótese de o licitante não atender às exigências para a habilitação, o Agente de Contratação examinará a proposta subsequente e assim sucessivamente, na ordem de classificação, até a apuração de uma proposta que atenda às especificações do objeto e as condições de habilitação, aplicando-se, por analogia, o seguinte procedimento:

- a) negociação com o licitante habilitado para que faça o preço do primeiro classificado inabilitado;
- b) não sendo possível, negociação com o licitante habilitado para melhorar a sua proposta;
- c) não sendo possível melhorar a proposta do licitante habilitado, estando a mesma dentro do valor de referência da licitação, o licitante habilitado pode ser declarado vencedor.

11.15. Os documentos de habilitação são os dispostos abaixo, sendo que **a sua não inserção implicará na inabilitação da licitante, face à ausência de informações suficientes para sua habilitação:**

### 11.16. Habilitação jurídica:

11.16.1. **Em se tratando de Microempreendedor Individual – MEI:** Certificado da Condição de Microempreendedor Individual - CCMEI, cuja aceitação ficará condicionada à verificação da autenticidade no sítio [www.portaldoempreendedor.gov.br](http://www.portaldoempreendedor.gov.br);

11.16.2. **No caso de empresário individual:** inscrição no Registro Público de Empresas Mercantis, a cargo da Junta Comercial da respectiva sede;

11.16.3. **No caso de sociedade empresária ou empresa individual de responsabilidade limitada - EIRELI:** ato constitutivo, estatuto ou contrato social em vigor, devidamente registrado na Junta Comercial da respectiva sede, acompanhado de documento comprobatório de seus administradores;

11.16.4. **Inscrição no Registro Público de Empresas Mercantis** onde opera, com averbação no Registro onde tem sede a matriz, no caso de ser a participante sucursal, filial ou agência;

11.16.5. **No caso de sociedade simples:** inscrição do ato constitutivo no Registro Civil das Pessoas Jurídicas do local de sua sede, acompanhada de prova da indicação dos seus administradores;

11.16.6. **No caso de empresa ou sociedade estrangeira em funcionamento no País:** decreto de autorização;

11.16.7. Apresentação de cópia dos **documentos de identidade** do sócio ou de seu representante legal;

11.16.8. **Os documentos acima deverão estar acompanhados de todas as alterações ou da consolidação respectiva.**

### 11.17. Regularidade fiscal, social e trabalhista:

11.17.1. **Prova de inscrição no Cadastro Nacional de Pessoas Jurídicas** ou no Cadastro de Pessoas Físicas, conforme o caso;

11.17.2. **Prova de inscrição no cadastro de contribuintes municipal e/ou estadual**, quando houver, relativo ao domicílio ou sede do licitante, pertinente ao seu ramo de atividade e compatível com o objeto contratual;

11.17.3. **Prova de regularidade fiscal perante a Fazenda Nacional**, mediante apresentação de certidão negativa (ou positiva com efeito de negativa), expedida conjuntamente pela Secretaria da Receita Federal do Brasil (RFB) e pela Procuradoria-Geral da Fazenda Nacional (PGFN), referente a todos os créditos tributários federais e à Dívida Ativa da União (DAU) por elas administrados, inclusive aqueles relativos à Seguridade Social, nos termos da Portaria Conjunta nº 1.751, de 02/10/2014, do Secretário da Receita Federal do Brasil e da Procuradora-Geral da Fazenda Nacional.

11.17.4. **Prova de regularidade de débito com a Fazenda Estadual**, mediante apresentação da certidão





## Prefeitura do Município de Angatuba Estado de São Paulo

negativa (ou positiva com efeito de negativa) de débitos tributários da dívida ativa do estado, emitido pela Procuradoria Geral do Estado, nos limites de sua validade, da sede ou do domicílio do licitante;

11.17.5. **Prova de regularidade para com a Fazenda Municipal**, através de certidão negativa (ou positiva com efeito de negativa), referentes aos tributos mobiliários (ISS) expedida pelo Município em que estiver situada;

11.17.6. **CRF – Certificado de Regularidade do FGTS**, emitido pela Caixa Econômica Federal;

11.17.7. **Prova de inexistência de débitos inadimplidos perante a Justiça do Trabalho**, mediante a apresentação de certidão negativa (ou positiva com efeito de negativa), nos termos do Título VII-A da Consolidação das Leis do Trabalho, aprovada pelo Decreto-Lei nº 5.452, de 1º de maio de 1943;

11.17.8. Caso o licitante detentor do menor preço seja qualificado como microempresa ou empresa de pequeno porte deverá apresentar toda a documentação exigida para efeito de comprovação de regularidade fiscal, mesmo que esta apresente alguma restrição, sob pena de inabilitação.

11.18. **Qualificação Econômico-Financeira:**

11.18.1. **Certidão negativa de falência ou concordata ou recuperação judicial ou recuperação extrajudicial** expedida pelo distribuidor da sede da pessoa jurídica, com data não superior a 90 (noventa) dias da data limite para recebimento das propostas, se outro prazo não constar do documento;

11.18.1.1. Nos termos da **Súmula nº 50 do TCE/SP**, caso o licitante esteja em recuperação judicial ou extrajudicial, este deverá ser comprovar o acolhimento do plano de recuperação judicial ou a homologação do plano de recuperação extrajudicial, conforme o caso. Referido Plano deverá ser apresentado junto da documentação de habilitação.

11.18.1.2. Em se tratando de licitante subsidiária integral, caso sua empresa controladora esteja em recuperação judicial, deverá ser apresentado Termo de Compromisso no qual a Licitante assegure que manterá a capacidade técnica, econômica, financeira e operacional, com vista a assegurar a execução do contrato.

11.18.2. **Balanco Patrimonial e Demonstrações Financeiras dos 2 (dois) últimos exercícios sociais**, já exigíveis e apresentados na forma da Lei, devidamente assinados pelo profissional contabilista, inclusive com os Termos de Abertura e Encerramento, devidamente registrados em seus órgãos de competência – sendo vedada a substituição por balancetes ou balanços provisórios –, podendo ser atualizados por índices oficiais quando encerrados há mais de 3 (três) meses da data de apresentação da proposta.

11.18.2.1. As empresas criadas no exercício financeiro da licitação deverão atender a todas as exigências da habilitação e ficarão autorizadas a substituir os demonstrativos contábeis pelo balanço de abertura (§ 1º do Art. 65 da Lei Federal nº 14.133/2021).

11.18.2.2. No caso de a pessoa jurídica ter sido constituída há menos de dois anos, os documentos referidos no item 11.16.2 limitar-se-ão ao último exercício (§ 6º do Art. 69 da Lei Federal nº 14.133/2021).

11.18.3. **Comprovação da boa situação financeira** da empresa mediante obtenção dos índices abaixo, apurados a partir dos dados expressos no Balanço Patrimonial e Demonstrações Contábeis, pelas fórmulas seguintes:

$$\text{ÍNDICE DE LIQUIDEZ CORRENTE (ILC)} = \frac{\text{Ativo Circulante}}{\text{Passivo Circulante}} \geq 1,00$$



## Prefeitura do Município de Angatuba Estado de São Paulo

$$\text{ÍNDICE DE LIQUIDEZ GERAL (ILG)} = \frac{\text{Ativo Circulante + Realizável a Longo Prazo}}{\text{Passivo Circulante + Exigível a Longo Prazo}} \geq 1,00$$

$$\text{GRAU DO ENDIVIDAMENTO (GE)} = \frac{\text{Passivo Circulante + Exigível a Longo Prazo}}{\text{Ativo Total}} \leq 0,50$$

11.18.4. Juntamente com a comprovação dos índices referidos acima, os licitantes deverão comprovar **PATRIMÔNIO LÍQUIDO MÍNIMO equivalente a 10% (dez por cento) do valor total estimado da contratação, através do balanço patrimonial apresentado**, em conformidade ao § 4º do art. 69, da Lei Federal nº 14.133/2021. Portanto:

- a) **LOTE 01:** mínimo de R\$ 53.483,29 (cinquenta e três mil, quatrocentos e oitenta e três reais e vinte e nove centavos); e
- b) **LOTE 02:** mínimo de R\$ 58.245,03 (cinquenta e oito mil, duzentos e quarenta e cinco reais e três centavos).

11.18.5. A avaliação da qualificação econômico-financeira será realizada pelo Contador desta Prefeitura.

### 11.19. Qualificações Técnicas

#### 11.19.1. Qualificação técnico-operacional:

a) **Certidão atualizada de registro de pessoa jurídica** junto ao CREA (Conselho Regional de Engenharia e Agronomia) ou CAU (Conselho de Arquitetura e Urbanismo), em nome da licitante, em plena validade quando da data de recebimento dos documentos de habilitação e classificação, compatível com o objeto licitado;

b) **Comprovação de capacidade técnico-operacional**, que se dará pela apresentação de **certidão(ões) e/ou atestado(s)**, emitido(s) por pessoa jurídica de direito público ou privado, que comprove que a licitante (pessoa jurídica) executou com satisfação, serviços similares de complexidade tecnológica e operacional equivalente ou superior.

b.1) Para fins de qualificação técnica-operacional, as **parcelas de maior relevância** que deverão ser comprovadas são as relacionadas abaixo, já no quantitativo de **50% (cinquenta por cento)** dos estabelecidos nas planilhas orçamentárias:

	CÓD. TABELA	DESCRIÇÃO DO ITEM	QUANTIDADE
LOTE 01	SINAPI - 96397	EXECUÇÃO E COMPACTAÇÃO DE BASE E OU SUB BASE PARA PAVIMENTAÇÃO DE BRITA GRADUADA SIMPLES TRATADA COM CIMENTO -EXCLUSIVE CARGA E TRANSPORTE. AF_11/2019	64,205 m <sup>3</sup>
	CDHU - 54.03.230	IMPRIMAÇÃO BETUMINOSA LIGANTE	2.290,76 m <sup>2</sup>
	SINAPI - 95995	EXECUÇÃO DE PAVIMENTO COM APLICAÇÃO DE CONCRETO ASFÁLTICO, CAMADA DE ROLAMENTO – EXCLUSIVE CARGA E TRANSPORTE. AF_11/2019	91,635 m <sup>3</sup>





## Prefeitura do Município de Angatuba Estado de São Paulo

	CÓD. TABELA	DESCRIÇÃO DO ITEM	QUANTIDADE
<b>LOTE 02</b>	SINAPI - 96397	EXECUÇÃO E COMPACTAÇÃO DE BASE E OU SUB BASE PARA PAVIMENTAÇÃO DE BRITA GRADUADA SIMPLES TRATADA COM CIMENTO - EXCLUSIVE CARGA E TRANSPORTE. AF_11/2019	98,7 m <sup>3</sup>
	CDHU - 54.03.230	IMPRIMAÇÃO BETUMINOSA LIGANTE	2.417,77 m <sup>2</sup>
	SINAPI - 95995	EXECUÇÃO DE PAVIMENTO COM APLICAÇÃO DE CONCRETO ASFÁLTICO, CAMADA DE ROLAMENTO – EXCLUSIVE CARGA E TRANSPORTE. AF_11/2019	96,71 m <sup>3</sup>

b.2) A comprovação que se refere ao subitem anterior poderá ser efetuada pelo somatório das quantidades realizadas em tantos atestados ou certidões quanto dispuser o licitante;

b.3) Quando a unidade de medida constante no atestado apresentado for diferente do solicitado, se faz necessário a apresentação de conversão da mesma;

11.19.1.1. A comprovação da capacidade técnico-operacional também poderá ser realizada através de Certidão de Acervo Operacional (CAO), nos parâmetros da alínea “b” do item 11.19.1.

11.19.2. Ainda relativo a Capacidade Técnico-Operacional da empresa licitante, a mesma deverá apresentar **relatório com a indicação do pessoal técnico, das instalações e do aparelhamento** adequados e disponíveis para a realização do objeto da licitação, bem como da qualificação de cada membro da equipe técnica que se responsabilizará pelos trabalhos (Inciso III do Artigo 67 da Lei Federal nº 14.133/2021). (Modelo constante no Anexo VI).

### 11.19.3. Qualificação técnico-profissional

**a) Comprovação da capacidade técnico-profissional**, onde o licitante deverá comprovar possuir no seu quadro permanente, profissional(is) de nível superior ou outro devidamente reconhecido pela entidade competente, que será o responsável técnico pela execução dos serviços, **detentor(es) de ATESTADO(S) DE RESPONSABILIDADE TÉCNICA** emitido por pessoa jurídica de direito público ou privado, **DEVIDAMENTE ACERVADO(S) no Conselho Regional de Engenharia e Agronomia – CREA ou equivalente**, comprovando sua experiência em execução de serviços e obras de características semelhantes às do objeto desta licitação, relativo aos itens de maior relevância expressos acima, sem a imposição de quantitativos mínimos.

a.1) A comprovação da licitante de possuir profissional com vínculo mediante contrato social, registro na carteira profissional, ficha de empregado ou contrato de trabalho, sendo possível ainda a contratação de profissional autônomo que preencha os requisitos e se responsabilize tecnicamente pela execução dos serviços, nos termos da Súmula nº 25 do Tribunal de Contas do Estado de São Paulo;

a.2) O documento que demonstra a qualificação técnico-profissional referida se dará por meio da apresentação das respectivas Certidões de Acervo Técnico (CAT) ou da Anotação de Responsabilidade Técnica (ART), conforme a Resolução nº 1.137 de 31/03/2023 do CONFEA.

**b) Certidão atualizada de registro do(s) responsável(is) técnico(s)** junto ao CREA (Conselho Regional de Engenharia e Agronomia) ou CAU (Conselho de Arquitetura e Urbanismo), comprovando estar(em) o(s) profissional(is) legalmente habilitado(s) para exercer(em) atividades compatíveis com o objeto licitado.

11.19.3.1. O profissional indicado pelo licitante para fins de comprovação da capacidade técnico-profissional deverá acompanhar a execução dos serviços, admitindo-se sua substituição por profissionais de experiência equivalente ou superior, desde que aprovada pela Administração. Para essa substituição, a qualificação técnica do profissional substituto deverá atender as mesmas exigências deste Edital.

11.19.4. **Declaração de vistoria técnica**, fornecida por este Município, através da Secretaria Municipal Habitação, Obras e Serviços Públicos, atestando que a empresa licitante visitou e tem pleno conhecimento dos



## Prefeitura do Município de Angatuba Estado de São Paulo

locais onde serão realizados os serviços, **OU declaração de que a licitante optou por não realizar a visita técnica**, que assume expressamente as consequências do ato e que não alegará, posteriormente, desconhecimento das informações e das condições locais para a prestação do serviço.

11.19.4.1. A visita técnica é facultativa e deverá ser previamente agendada junto a Secretaria Municipal Habitação, Obras e Serviços Públicos, através do telefone: (15) 3255-9500, Ramal 369, ou do e-mail: [engenharia@angatuba.sp.gov.br](mailto:engenharia@angatuba.sp.gov.br).

### 11.20. Documentação complementar:

11.20.3. **Declarações** subscritas por representante legal da licitante, conforme **ANEXO III**, elaboradas em papel timbrado, atestando:

- a) Que se encontra em situação regular perante o Ministério do Trabalho, no que se refere ao cumprimento do disposto no inciso XXXIII, artigo 7º, da Constituição Federal;
- b) Que a licitante não está declarada inidônea por qualquer órgão da Administração Pública, nem está suspensa de licitar e contratar com o Município de Angatuba;
- c) Que inexistem fatos impeditivos para sua habilitação no certame em decorrência de sanção que lhe foi imposta, ciente da obrigatoriedade de declarar ocorrências posteriores;
- d) Que não possui, em seu corpo social, nem em seu quadro funcional, empregado público ou membro comissionado de órgão direto ou indireto desta Administração Municipal;
- e) Que os sócios/proprietários da empresa não possuem vínculo de natureza técnica, comercial, econômica, financeira, trabalhista ou civil com dirigente da Administração Direta ou Indireta do Município de Angatuba/SP ou com agente público que desempenhe função na licitação ou atue na fiscalização ou na gestão do contrato, ou que deles seja cônjuge, companheiro ou parente em linha reta, colateral ou por afinidade, até o terceiro grau
- f) Que nos cinco anos anteriores à divulgação do presente edital não foi condenada judicialmente, com trânsito em julgado, por exploração de trabalho infantil, por submissão de trabalhadores a condições análogas às de escravo ou por contratação de adolescentes nos casos vedados pela legislação trabalhista.
- g) Que não possui em sua cadeia produtiva empregados executando trabalho degradante ou forçado, observando o disposto nos incisos III e IV do art. 1º e no inciso III do art. 5º da Constituição Federal;
- h) Que atende plenamente aos requisitos de habilitação e sua proposta está em conformidade com as exigências do edital, bem como responderá pela veracidade das informações prestadas, na forma da lei, nos termos do art. 63, inciso I, da Lei Federal n. 14.133/2021;
- i) Que cumpre as exigências de reserva de cargos para pessoa com deficiência e para reabilitado da Previdência Social, previstas em lei e em outras normas específicas, nos termos do art. 63, inciso IV, da Lei Federal n. 14.133/2021;
- j) Que está ciente e concorda com as condições contidas no edital e seus anexos, bem como a proposta apresentada compreende a integralidade dos custos para atendimento dos direitos trabalhistas assegurados na Constituição Federal, nas leis trabalhistas, nas normas infralegais, nas convenções coletivas de trabalho e nos termos de ajustamento de conduta vigentes na data de sua entrega em definitivo, nos termos do art. 63, § 1º, da Lei Federal nº 14.133/2021;
- k) Que tomou conhecimento do Edital e de todas as condições de participação na Licitação e se compromete a cumprir todos os termos do Edital, e executar os serviços dentro da qualidade exigida, sob as penas da Lei.

11.21. Constatado o atendimento às exigências de habilitação fixadas no Edital, o licitante será declarado vencedor.

## 12. DAS CONDIÇÕES PRÉVIAS À ASSINATURA DO CONTRATO



## Prefeitura do Município de Angatuba Estado de São Paulo

12.19. As condições prévias a assinatura do contrato serão aquelas previstas no item 17 deste edital, senão a manutenção das condições de habilitação exigidas na licitação.

### 13. DOS RECURSOS

13.19. Declarado o vencedor e decorrida a fase de habilitação, será concedido o prazo de 30 (trinta) minutos, para que qualquer licitante manifeste a intenção de recorrer, de forma motivada, isto é, indicando contra qual(is) decisão(ões) pretende recorrer e por quais motivos, em campo próprio do sistema.

13.19.3. A interposição de recurso referente ao julgamento das propostas, à habilitação ou inabilitação de licitantes, à anulação ou revogação da licitação, observará o disposto no [art. 165 da Lei nº 14.133, de 2021](#).

13.20. Quando o recurso apresentado impugnar o julgamento das propostas ou o ato de habilitação ou inabilitação do licitante:

13.20.3. A intenção de recorrer deverá ser manifestada imediatamente, sob pena de preclusão;

13.20.4. O prazo para apresentação das razões recursais será iniciado na data de intimação ou de lavratura da ata de habilitação ou inabilitação.

13.21. Havendo quem se manifeste, caberá ao Agente de Contratação verificar a tempestividade e a existência de motivação da intenção de recorrer, para decidir se admite ou não o recurso, fundamentadamente.

13.21.3. Nesse momento o Agente de Contratação não adentrará no mérito recursal, mas apenas verificará as condições de admissibilidade do recurso.

13.21.4. A falta de manifestação motivada do licitante quanto à intenção de recorrer, no prazo estabelecido, importará a decadência desse direito.

13.22. Os recursos deverão ser encaminhados em **campo próprio do sistema**.

13.23. O recurso será dirigido à autoridade que tiver editado o ato ou proferido a decisão recorrida, a qual poderá reconsiderar sua decisão no prazo de 3 (três) dias úteis, ou, nesse mesmo prazo, encaminhar recurso para a autoridade superior, a qual deverá proferir sua decisão no prazo de 10 (dez) dias úteis, contado do recebimento dos autos.

13.24. Os recursos interpostos fora do prazo não serão conhecidos.

13.25. O prazo para apresentação de contrarrazões ao recurso pelos demais licitantes será de 3 (três) dias úteis, contados da data da divulgação da apresentação das razões de recurso, assegurada a vista imediata dos elementos indispensáveis à defesa de seus interesses.

13.26. O recurso e o pedido de reconsideração terão efeito suspensivo do ato ou da decisão recorrida até que sobrevenha decisão final da autoridade competente.

13.27. O acolhimento do recurso invalida tão somente os atos insuscetíveis de aproveitamento.

13.28. Os autos do processo permanecerão com vista franqueada aos interessados no sítio eletrônico [www.bll.org.br](http://www.bll.org.br).

### 14. DA REABERTURA DA SESSÃO PÚBLICA

14.19. A sessão pública poderá ser reaberta:

14.19.3. Nas hipóteses de provimento de recurso que leve à anulação de atos anteriores à realização da sessão pública precedente ou em que seja anulada a própria sessão pública, situação em que serão repetidos os atos anulados e os que dele dependam.

14.19.4. Quando houver erro na aceitação do preço mais bem classificado ou quando o licitante declarado



## Prefeitura do Município de Angatuba Estado de São Paulo

vencedor não assinar o contrato, não retirar o instrumento equivalente ou não comprovar a regularização fiscal e trabalhista, nos termos do art. 43, §1º da LC nº 123/2006. Nessas hipóteses, serão adotados os procedimentos imediatamente posteriores ao encerramento da etapa de lances.

14.20. Todos os licitantes remanescentes deverão ser convocados para acompanhar a sessão reaberta.

14.20.3. A convocação se dará por meio do sistema eletrônico (“chat”), e-mail, ou, ainda, fac-símile, de acordo com a fase do procedimento licitatório.

### 15. DA ADJUDICAÇÃO E HOMOLOGAÇÃO

15.19. Após a fase recursal, constatada a regularidade dos atos praticados, a autoridade competente adjudicará o objeto do certame à(s) licitante(s) e homologará o procedimento licitatório, conforme inciso IV, art. 71 da Lei nº 14.133/2021.

### 16. DA FORMALIZAÇÃO DO CONTRATO.

17.1. A contratação decorrente desta licitação será formalizada mediante celebração de termo de contrato, cuja minuta integra este Edital como Anexo VII.

17.1.1. Se, por ocasião da formalização do contrato, algum documento apresentado pela adjudicatária estiver com o prazo de validade vencido, esta Administração verificará a situação por meio eletrônico hábil de informações, certificando nos autos do processo a regularidade e anexando os documentos passíveis de obtenção por tais meios, salvo impossibilidade devidamente justificada.

17.1.2. Se não for possível atualizá-las por meio eletrônico hábil de informações, o adjudicatário será notificado para, no prazo de 02 (dois) dias úteis, comprovar a situação de regularidade de que trata o subitem 17.1.1, sob pena da contratação não se realizar.

17.1.3. O adjudicatário deverá assinar o instrumento de contrato, no prazo de dois dias úteis contados da data da convocação, podendo ser prorrogado uma única vez por igual período a critério da Administração, sob pena de decair do direito à contratação se não o fizer, sem prejuízo das sanções previstas neste Edital.

17.1.4. Quando o adjudicatário, convocado dentro do prazo de validade de sua proposta, não apresentar a situação regular de que trata o subitem 17.1.1, ou se recusar a celebrar a contratação, será convocado outro licitante na ordem de classificação das ofertas, e assim sucessivamente, com vistas à celebração da contratação, .

17.2. A empresa contratada se obriga a manter, durante toda a execução do contrato, compatibilidade com as obrigações assumidas, assim como todas as condições de habilitação e qualificação exigidas na licitação, apresentando documentação revalidada se, no curso do contrato, algum documento perder a validade.

17.3. A Administração poderá obrigar o Contratado a corrigir ou substituir, às suas expensas, no todo ou em parte, o objeto do contrato, se verificar incorreções relacionados à quantidade e qualidade dos serviços contratados.

17.4. O contrato poderá ser rescindido nas hipóteses previstas no art. 137 da Lei Federal nº 14.133/2021, com as consequências indicadas no art. 139, sem prejuízo das sanções previstas naquela lei e neste ato convocatório.

17.5. O contrato terá vigência de **07 (sete) meses para o Lote 01** e de **08 (oito) meses para o Lote 02**, a contar da emissão da Ordem de Início de Serviços, devendo ser observado o que dispõe o art. 91, §4º da Lei Federal nº 14.133/2021.

17.6. **Em até 5 (cinco) dias contados da assinatura do Contrato**, a Contratada deverá efetuar a garantia da contratação de que tratam os arts. 96 e seguintes da Lei nº 14.133/21, no percentual de **5% (cinco por**



## Prefeitura do Município de Angatuba Estado de São Paulo

**cento) do valor contratual, conforme regras previstas no contrato, podendo optar pelas seguintes modalidades:**

**a) caução em dinheiro** ou em títulos da dívida pública emitidos sob a forma escritural, mediante registro em sistema centralizado de liquidação e de custódia autorizado pelo Banco Central do Brasil, e avaliados por seus valores econômicos, conforme definido pelo Ministério da Economia;

**b) seguro-garantia;**

**c) fiança bancária** emitida por banco ou instituição financeira devidamente autorizada a operar no País pelo Banco Central do Brasil;

**d) título de capitalização** custeado por pagamento único, com resgate pelo valor total.

17.7. A garantia, na modalidade caução, deverá ser depositada pela empresa a ser contratada, na Tesouraria da PREFEITURA, antes da assinatura do contrato e tão logo tenha sido notificada.

17.8. Os Títulos da Dívida Pública, somente serão aceitos como garantia, desde que comprovada a devida escrituração em sistema centralizado de liquidação e custódia, pelo seu valor econômico, conforme definido pelo Ministério da Fazenda (Artigo 61, da Lei de Responsabilidade Fiscal)

17.9. Se por qualquer razão, durante a execução contratual, for necessária a prorrogação do prazo de validade da garantia de execução do contrato, a licitante vencedora ficará obrigada a providenciar a renovação da mesma, nos termos e condições originariamente aprovados pela PREFEITURA.

17.10. A garantia prestada pela Contratada será liberada ou restituída após Recebimento Definitivo da obra, no prazo de 30 (trinta) dias de sua autuação.

17.11. A liberação ou restituição da garantia não isenta a Contratada das responsabilidades, nos termos das prescrições legais.

17.12. A não prestação de garantia equivale ao descumprimento total da obrigação assumida, sujeitando o adjudicatário às penalidades legalmente estabelecidas.

17.13. No caso de aditamento do valor contratual, fica a CONTRATADA a efetuar a complementação da garantia contratual no prazo de 10 (dez) dias a contar da assinatura do respectivo termo aditivo.

**17.14. A Contratada deverá apresentar ao Contratante, dentro de 05 (cinco) dias úteis, após a assinatura do contrato, o número da Anotação de Responsabilidade Técnica (ART) e uma cópia do recibo correspondente, para figurarem no processo da licitação e na ordem de serviço, conforme parâmetros contidos nos ANEXOS I e II deste Edital.**

17.15. O prazo de execução dos serviços obedecerá ao cronograma físico-financeiro contido no Anexo I correspondente ao lote, a serem contados a partir da emissão da Ordem de Serviços.

17.16. A Administração poderá suprimir ou acrescer o objeto do contrato em até 25% (vinte e cinco por cento) do seu valor inicial atualizado, a critério exclusivo, de acordo com o disposto no art. 125, da Lei Federal nº 14.133/93.

17.17. O contrato e seus aditamentos, celebrados entre o licitante vencedor e o município de Angatuba, deverão ser publicados no Portal Nacional de Contratações Públicas (PNCP), nos termos do art. 94 da Lei 14.133/2021, sítio oficial da Prefeitura Municipal de Angatuba ([www.angatuba.sp.gov.br](http://www.angatuba.sp.gov.br)) e Diário Oficial do Município.

17.18. O foro do contrato será o da Comarca de Angatuba/SP.

## 18. DO REAJUSTAMENTO

18.1. Os preços inicialmente contratados são fixos e irredutíveis no prazo de um ano contado da data do





## **Prefeitura do Município de Angatuba Estado de São Paulo**

orçamento estimado.

18.2. Após o interregno de um ano, os preços iniciais poderão ser reajustados, mediante a aplicação, pelo contratante, do Índice Nacional de Custo da Construção - INCC, exclusivamente para as obrigações iniciadas e concluídas após a ocorrência da anualidade.

18.3. Nos reajustes subsequentes ao primeiro, o interregno mínimo de um ano será contado a partir dos efeitos financeiros do último reajuste.

18.4. No caso de atraso ou não divulgação do(s) índice(s) de reajustamento, o contratante pagará ao contratado a importância calculada pela última variação conhecida, liquidando a diferença correspondente tão logo seja(m) divulgado(s) o(s) índice(s) definitivo(s).

18.4.1. Fica o Contratado obrigado a apresentar memória de cálculo referente ao reajustamento de preços do valor remanescente, sempre que este ocorrer.

18.5. Nas aferições finais, o(s) índice(s) utilizado(s) para reajuste será(ão), obrigatoriamente, o(s) definitivo(s).

18.6. Caso o(s) índice(s) estabelecido(s) para reajustamento venha(m) a ser extinto(s) ou de qualquer forma não possa(m) mais ser utilizado(s), será(ão) adotado(s), em substituição, o(s) que vier(em) a ser determinado(s) pela legislação então em vigor.

18.7. Na ausência de previsão legal quanto ao índice substituto, as partes elegerão novo índice oficial, para reajustamento do preço do valor remanescente, por meio de termo aditivo.

18.8. O reajuste será realizado por apostilamento.

### **19. DO RECEBIMENTO DO OBJETO E DA FISCALIZAÇÃO**

19.1. Os critérios de recebimento e aceitação do objeto e de fiscalização estão previstos no Termo de Referência do Edital e na Minuta de Contrato.

### **20. DAS OBRIGAÇÕES DA CONTRATANTE E DA CONTRATADA**

20.1. As obrigações da Contratante e da Contratada são as estabelecidas na Minuta de Contrato.

### **21. DAS MEDIÇÕES E DOS PAGAMENTOS**

21.1. As medições da obra serão apresentadas mensalmente no período de 01 a 30 de cada mês, sob protocolo à Secretaria Municipal de Habitação, Obras e Serviços Públicos, entre o dia 1º e 5º dia útil do mês subsequente ao de execução, de acordo com cronograma-físico financeiro e com base nos preços unitários constante do contrato.

21.2. Os serviços realizados em período menor de que 15 dias de execução, contados da data de início da Ordem de Serviços, poderão ser apresentadas na medição do mês seguinte, considerando esta como primeira medição.

21.3. A medição será apresentada através de planilha devidamente assinada pelo responsável da Empresa Contratada que assinar o Contrato bem como pelo Engenheiro responsável pela execução da obra, onde conste: as etapas do projeto com seus quantitativos respectivos, preços unitários e totais evidenciando ao final o valor global contratado e seu percentual; as etapas, quantitativos e respectivos preços unitários, e totais do Saldo Anterior de cada medição executada e seu percentual; etapas, quantitativos, preços unitários e totais e percentuais em cada medição submetida à aprovação da Secretaria Municipal de Habitação, Obras e Serviços Públicos e as etapas, com os saldos de quantitativos seus preços unitários e totais para o período seguinte e seu percentual.



## Prefeitura do Município de Angatuba Estado de São Paulo

21.4. Se a medição apresentada pela Contratada não atingir o percentual estabelecido no cronograma mensal correspondente, a Contratada terá que apresentar oficialmente os motivos que justifiquem efetivamente as ocorrências que influenciaram a execução, apresentando também os ajustes dos percentuais para as medições futuras no cronograma físico-financeiro.

21.5. A Secretaria Municipal de Habitação, Obras e Serviços Públicos, terá o prazo de 05 (cinco) dias úteis para aprovar ou reprovar a medição apresentada, inclusive se manifestar favoravelmente ou em contrário aos percentuais de execução e respectiva justificativa, devendo, se for o caso, determinar que a contratada proceda à imediata correção sob pena de suspender o processo de pagamento até a sua regularização integral.

21.6. Regularizada a medição, a Secretaria Municipal de Habitação, Obras e Serviços Públicos, atestará através de seu Secretário e Engenheiro Fiscal da Contratante, na mesma Planilha de medição apresentada, todavia, a partir da segunda medição, o processo ainda permanecerá suspenso do pagamento, até que a Contratada apresente, cópia da folha de pagamento do mês anterior, devidamente paga aos funcionários vinculados à obra.

21.7. Nas medições da Obra, a partir da segunda medição, a Contratada apresentará além dos documentos exigidos no item 21.6, também o Certificado de Regularidade de Situação – CRS emitido pela Caixa Econômica Federal e Certidão Negativa de Débito – CND, emitida pelo Instituto Nacional do Seguro Social – INSS com prazos de validade vigente, referente à CNO da referida obra, bem como da comprovação do recolhimento do ISS, referente aos serviços no município onde o mesmo está sendo executado.

21.8. Entregue cada medição devidamente atestada de conformidade com os itens 21.6 e 21.7 à Secretaria de Economia e Finanças da Contratante, esta decidirá e determinará a extração de competente Nota Fiscal dos Serviços executados, devendo a Contratada discriminar: o número da Medição correspondente, o número do processo licitatório, a modalidade de licitação que originou o Contrato, o valor total da medição. No corpo da Nota Fiscal em local apropriado, efetuar os destaques dos tributos a ser retido exigido pelas Leis e Regulamentos competentes, o percentual correspondente de cada retenção, bem como seus valores, e ao final, destacar o valor total líquido a ser pago, sem o que permanecerá suspenso o pagamento de conformidade com o item 21.5 deste Edital.

### 21.9. DO PAGAMENTO

21.9.1. Atendido todas as etapas enumeradas de 21.1 a 21.8, o processo será conferido, processado no sistema orçamentário municipal e o pagamento será efetuado até o 10º (décimo) dia após a entrega da medição e Nota Fiscal vista pela fiscalização e aceita pela Secretaria Municipal de Habitação, Obras e Serviços Públicos, **DESDE QUE DISPONÍVEIS OS RECURSOS PROVENIENTES DOS CONTRATOS DE REPASSE Nº 945776/2023/MCIDADES/CAIXA (LOTE 01) E 954936/2023/MCIDADES/CAIXA (LOTE 02).**

21.9.2. Deverá constar no Documento Fiscal, emitido em nome do Município de Angatuba: **CE nº 001/2024**, do **PROCESSO Nº 020/2024**, nº do Empenho, bem como Agência Bancária e número da conta corrente para futuros pagamentos, sem o qual o mesmo ficará retido por falta de informação fundamental.

21.9.3. A contratada deverá obrigatoriamente apresentar à Secretaria Municipal de Habitação, Obras e Serviços Públicos mensalmente junto com o Documento Fiscal:

- a) Cópia da folha de pagamento dos empregados envolvidos com os serviços, específica da obra objeto da presente licitação e sua respectiva GFIP – SEFIP;
- b) Comprovantes de recolhimento do FGTS, do INSS dos funcionários envolvidos com os serviços, relativo ao mês imediatamente anterior;
- c) Cópia da GRPS, devidamente quitada e autenticada, comprovando o recolhimento da contribuição devida junto ao INSS, com o preenchimento obrigatório dos dados que identifiquem o prestador dos serviços, informando: o nome, CNPJ da empresa prestadora de serviços, número, data e valor da(s) nota(s) fiscal(is) ou fatura(s) referente(s) aos serviços efetuados no mês;





## Prefeitura do Município de Angatuba Estado de São Paulo

- d) Certidão de Regularidade junto a Justiça do Trabalho;
- e) Comprovante do Recolhimento mensal do ISS.

21.9.4. Para receber o último pagamento correspondente a conclusão das obras, além dos documentos acima citados, a CONTRATADA primeiramente deverá realizar o fechamento da matrícula no Cadastro Nacional de Obras (CNO) da obra, arcando com os custos deste encerramento, assim como apresentar a Certidão Negativa de Débitos da Obra junto ao INSS.

21.9.5. Caso não proceda nos termos do item 21.9.4, o pagamento ficará suspenso até a regularização e a CONTRATADA sofrerá as sanções estabelecidas neste Edital.

21.9.6. Para realização dos pagamentos, a Contratada deverá informar o número do banco, da agência e da conta bancária, onde serão efetuados os créditos.

21.9.7. Se forem constatados erros no Documento Fiscal, suspender-se-á o prazo de vencimento previsto, voltando o mesmo a ser contado, a partir da apresentação dos documentos corrigidos, sem qualquer acréscimo.

21.9.8. A Prefeitura reserva-se o direito de descontar do pagamento devido contratada, os valores correspondentes às multas que eventualmente forem aplicadas por descumprimento de cláusulas contratuais, bem como tributos e contribuições devidos permitidos em lei.

21.9.9. O pagamento será efetuado em obediência à ordem cronológica de exigibilidade das obrigações contraídas pela Prefeitura. Nesse caso, o prazo começará a fluir a partir da data de apresentação da nota/fatura, sem incorreções.

21.9.10. A ausência dos documentos atualizados relativos à regularidade perante a Fazenda Nacional (Receita Federal), perante o FGTS e Certidão de Regularidade com a Justiça do Trabalho, ensejará a suspensão dos pagamentos a que a contratada tenha ou venha a ter direito, até que seja normalizada a situação de regularidade havida na fase de habilitação.

21.9.11. Na ocorrência de suspensão de pagamento aqui prevista, a contratada não fará jus a nenhum tipo de atualização monetária e, na ocorrência de bloqueio na prestação do serviço motivado pela falta dos pagamentos, incorrerá nas sanções previstas deste Edital.

21.10. No caso de ocorrência de verificação, por parte da fiscalização do Município, de vícios ou defeitos decorrentes de mão de obra ou material empregado pela licitante vencedora, o valor correspondente ao serviço viciado será descontado do Documento Fiscal que será encaminhado para pagamento.

21.11. O prazo para pagamento do valor correspondente ao serviço viciado será interrompido, até que a licitante vencedora corrija o defeito.

21.12. O pagamento do valor referido no item anterior será feito mediante a apresentação do Documento Fiscal, após a liberação pela Secretaria Municipal de Habitação, Obras e Serviços Públicos.

21.13. A licitante vencedora deverá durante a vigência do contrato, manter condições de habilitação.

21.14. No caso de CONTRATADA em situação de recuperação judicial, deverá apresentar declaração, relatório ou documento equivalente de seu administrador judicial, ou se o administrador judicial for pessoa jurídica, do profissional responsável pela condução do processo, de que está cumprindo o plano de recuperação judicial.

21.15. No caso de a CONTRATADA encontrar-se em situação de recuperação extrajudicial, junto com os demais comprovantes, deverá apresentar comprovação documental de que está cumprindo as obrigações do plano de recuperação extrajudicial.

21.16. A não apresentação das comprovações de que tratam as cláusulas anteriores assegura ao CONTRATANTE o direito de sustar o pagamento respectivo e/ou pagamentos seguintes.



## Prefeitura do Município de Angatuba Estado de São Paulo

### 22. DAS SANÇÕES ADMINISTRATIVAS

22.1. Comete infração administrativa, nos termos da lei, o licitante que, com dolo ou culpa:

22.1.1. deixar de entregar a documentação exigida para o certame ou não entregar qualquer documento que tenha sido solicitado pelo/a agente de contratação durante o certame;

22.1.2. Salvo em decorrência de fato superveniente devidamente justificado, não mantiver a proposta em especial quando:

22.19.3.1. não enviar a proposta adequada ao último lance ofertado ou após a negociação;

22.19.3.2. recusar-se a enviar o detalhamento da proposta quando exigível;

22.19.3.3. pedir para ser desclassificado quando encerrada a etapa competitiva; ou

22.19.3.4. deixar de apresentar amostra (quando solicitado);

22.19.3.5. apresentar proposta ou amostra em desacordo com as especificações do edital;

22.1.3. não celebrar o contrato ou não entregar a documentação exigida para a contratação, quando convocado dentro do prazo de validade de sua proposta;

22.19.5.1. recusar-se, sem justificativa, a assinar o contrato ou a ata de registro de preço, ou a aceitar ou retirar o instrumento equivalente no prazo estabelecido pela Administração;

22.1.4. apresentar declaração ou documentação falsa exigida para o certame ou prestar declaração falsa durante a licitação;

22.1.5. fraudar a licitação

22.1.6. comportar-se de modo inidôneo ou cometer fraude de qualquer natureza, em especial quando:

22.19.8.1. agir em conluio ou em desconformidade com a lei;

22.19.8.2. induzir deliberadamente a erro no julgamento;

22.19.8.3. apresentar amostra falsificada ou deteriorada;

22.1.7. praticar atos ilícitos com vistas a frustrar os objetivos da licitação;

22.1.8. praticar ato lesivo previsto no Art. 5º da Lei n.º 12.846, de 2013.

22.2. Com fulcro na Lei nº 14.133, de 2021, a Administração poderá, garantida a prévia defesa, aplicar aos licitantes e/ou adjudicatários as seguintes sanções, sem prejuízo das responsabilidades civil e criminal:

22.2.1. advertência;

22.2.2. multa;

22.2.3. impedimento de licitar e contratar e

22.2.4. declaração de inidoneidade para licitar ou contratar, enquanto perdurarem os motivos determinantes da punição ou até que seja promovida sua reabilitação perante a própria autoridade que aplicou a penalidade.

22.3. Na aplicação das sanções serão considerados:

22.3.1. a natureza e a gravidade da infração cometida;

22.3.2. as peculiaridades do caso concreto;

22.3.3. as circunstâncias agravantes ou atenuantes;

22.3.4. os danos que dela provierem para a Administração Pública;



## Prefeitura do Município de Angatuba Estado de São Paulo

22.3.5. a implantação ou o aperfeiçoamento de programa de integridade, conforme normas e orientações dos órgãos de controle.

22.4. A multa será recolhida em percentual de 0,5% a 30% incidente sobre o valor do contrato licitado, recolhida no prazo máximo de 30 (trinta) dias úteis, a contar da comunicação oficial.

22.4.1. Para as infrações previstas nos itens 22.1.1, 22.1.2 e 22.1.3, a multa será de 0,5% a 15% do valor do contrato licitado.

22.4.2. Para as infrações previstas nos itens 22.1.4, 22.1.5, 22.1.6, 22.1.7 e 22.1.8, a multa será de 15% a 30% do valor do contrato licitado.

22.5. As sanções de advertência, impedimento de licitar e contratar e declaração de inidoneidade para licitar ou contratar poderão ser aplicadas, cumulativamente ou não, à penalidade de multa.

22.6. Na aplicação da sanção de multa será facultada a defesa do interessado no prazo de 15 (quinze) dias úteis, contado da data de sua intimação.

22.7. A sanção de impedimento de licitar e contratar será aplicada ao responsável em decorrência das infrações administrativas relacionadas nos itens 22.1.1, 22.1.2 e 22.1.3, quando não se justificar a imposição de penalidade mais grave, e impedirá o responsável de licitar e contratar no âmbito da Administração Pública direta e indireta do ente federativo a qual pertencer o órgão ou entidade, pelo prazo máximo de 3 (três) anos.

22.8. Poderá ser aplicada ao responsável a sanção de declaração de inidoneidade para licitar ou contratar, em decorrência da prática das infrações dispostas nos itens 22.1.4, 22.1.5, 22.1.6, 22.1.7 e 22.1.8, bem como pelas infrações administrativas previstas nos itens 22.1.1, 22.1.2 e 22.1.3 que justifiquem a imposição de penalidade mais grave que a sanção de impedimento de licitar e contratar, cuja duração observará o prazo previsto no art. 156, §5º, da Lei n.º 14.133/2021.

22.9. A recusa injustificada do adjudicatário em assinar o contrato ou a ata de registro de preço, ou em aceitar ou retirar o instrumento equivalente no prazo estabelecido pela Administração, descrita no item 22.1.3.1, caracterizará o descumprimento total da obrigação assumida e o sujeitará às penalidades legalmente estabelecidas (art. 90, § 5º, da Lei nº 14.133, de 2021).

22.10. A apuração de responsabilidades relacionadas às sanções de impedimento de licitar e contratar e de declaração de inidoneidade para licitar ou contratar demandará a instauração de processo de responsabilização a ser conduzido por comissão composta por 2 (dois) ou mais servidores estáveis, que avaliará fatos e circunstâncias conhecidos e intimará o licitante ou o adjudicatário para, no prazo de 15 (quinze) dias úteis, contado da data de sua intimação, apresentar defesa escrita e especificar as provas que pretenda produzir.

22.11. Caberá recurso no prazo de 15 (quinze) dias úteis da aplicação das sanções de advertência, multa e impedimento de licitar e contratar, contado da data da intimação, o qual será dirigido à autoridade que tiver proferido a decisão recorrida, que, se não a reconsiderar no prazo de 5 (cinco) dias úteis, encaminhará o recurso com sua motivação à autoridade superior, que deverá proferir sua decisão no prazo máximo de 20 (vinte) dias úteis, contado do recebimento dos autos.

22.12. Caberá a apresentação de pedido de reconsideração da aplicação da sanção de declaração de inidoneidade para licitar ou contratar no prazo de 15 (quinze) dias úteis, contado da data da intimação, e decidido no prazo máximo de 20 (vinte) dias úteis, contado do seu recebimento.

22.13. O recurso e o pedido de reconsideração terão efeito suspensivo do ato ou da decisão recorrida até que sobrevenha decisão final da autoridade competente.

22.14. A aplicação das sanções previstas neste edital não exclui, em hipótese alguma, a obrigação de reparação integral dos danos causados. Se a multa aplicada e as indenizações cabíveis forem superiores ao valor de pagamento eventualmente devido pela Administração à CONTRATADA, além da perda desse valor, a



## Prefeitura do Município de Angatuba Estado de São Paulo

diferença será descontada da garantia prestada ou será cobrada judicialmente;

22.15. A aplicação de qualquer das penalidades previstas realizar-se-á em processo administrativo que assegurará o contraditório e a ampla defesa ao fornecedor/adjudicatário, observando-se o rito procedimental previsto no Capítulo I do Título IV da Lei 14.133/2021 – Das Infrações e Sanções Administrativas.

22.16. É da competência do contratante a aplicação das penalidades decorrentes do descumprimento.

22.17. A personalidade jurídica poderá ser desconsiderada sempre que utilizada com abuso do direito para facilitar, encobrir ou dissimular a prática dos atos ilícitos previstos na Lei nº 14.133, de 2021, ou para provocar confusão patrimonial, e, nesse caso, todos os efeitos das sanções aplicadas à pessoa jurídica serão estendidos aos seus administradores e sócios com poderes de administração, a pessoa jurídica sucessora ou a empresa do mesmo ramo com relação de coligação ou controle, de fato ou de direito, com o sancionado, observados, em todos os casos, o contraditório, a ampla defesa e a obrigatoriedade de análise jurídica prévia, nos termos do art. 160 do referido Diploma Legal.

22.18. O Contratante deverá, no prazo máximo 15 (quinze) dias úteis, contados da data de aplicação da sanção, informar e manter atualizados os dados relativos às sanções por ele aplicadas, para fins de publicidade no Cadastro Nacional de Empresas Inidôneas e Suspensas (CEIS) e no Cadastro Nacional de Empresas Punidas (CNEP), instituídos no âmbito do Poder Executivo Federal (art. 161).

22.19. Qualquer penalidade aplicada deverá ser registrada; tratando-se de penalidade que implique no impedimento de licitar e contratar com a PREFEITURA, ou de declaração de inidoneidade, será obrigatória a comunicação do ato ao Tribunal do Contas do Estado de São Paulo.

22.20. As sanções de impedimento de licitar e contratar e declaração de inidoneidade para licitar ou contratar são passíveis de reabilitação na forma do art. 163 da Lei nº 14.133/21.

### 23. DA IMPUGNAÇÃO AO EDITAL E DO PEDIDO DE ESCLARECIMENTO

23.1. Qualquer pessoa é parte legítima para impugnar este Edital por irregularidade na aplicação da [Lei nº 14.133, de 2021](#), ou para solicitar esclarecimento sobre os seus termos, devendo protocolar a impugnação ou o pedido de esclarecimento até 3 (três) dias úteis antes da data da abertura do certame.

23.2. A resposta à impugnação ou ao pedido de esclarecimento será divulgado em sítio eletrônico oficial no prazo de até 3 (três) dias úteis, limitado ao último dia útil anterior à data da abertura do certame.

**23.3. Os pedidos acima deverão ser realizados por forma eletrônica, em campo próprio no sistema da BLL, permitindo aos demais interessados o acesso da referida petição.**

23.4. As impugnações e pedidos de esclarecimentos não suspendem os prazos previstos no certame.

23.4.1. A concessão de efeito suspensivo à impugnação é medida excepcional e deverá ser motivada pelo Agente responsável, nos autos do processo de licitação.

23.5. Acolhida a impugnação, será definida e publicada nova data para a realização do certame.

23.6. Caberá ao Agente de Contratação, auxiliado pelos responsáveis pela elaboração deste Edital e seus anexos, decidir sobre a impugnação no prazo indicado no item 23.2, divulgando em campo próprio da BLL e no site oficial do órgão.

23.7. As respostas aos pedidos de esclarecimentos serão divulgadas na forma do item anterior, e vincularão os participantes e a Administração.

23.8. A ausência de impugnação implicará na aceitação tácita, pelo licitante, das condições previstas neste Edital e em seus Anexos.

23.9. A ausência de pedido de esclarecimento implicará na presunção de que os interessados não tiveram



## Prefeitura do Município de Angatuba Estado de São Paulo

dúvidas a respeito da presente licitação, razão pela qual não serão admitidos questionamentos extemporâneos.

### 24. DAS DISPOSIÇÕES GERAIS

24.1. Da sessão pública da Concorrência, divulgar-se-á a Ata no sistema eletrônico.

24.2. Não havendo expediente ou ocorrendo qualquer fato superveniente que impeça a realização do certame na data marcada, a sessão será automaticamente transferida para o primeiro dia útil subsequente, no mesmo horário anteriormente estabelecido, desde que não haja comunicação em contrário, pelo Agente responsável.

24.3. Todas as referências de tempo no Edital, no aviso e durante a sessão pública observarão o horário de Brasília/DF.

24.4. No julgamento das propostas e da habilitação, o Agente de Contratação poderá sanar erros ou falhas que não alterem a substância das propostas, dos documentos e sua validade jurídica, mediante despacho fundamentado, registrado em ata e acessível a todos, atribuindo-lhes validade e eficácia para fins de habilitação e classificação.

24.5. A homologação do resultado desta licitação não implicará direito à contratação.

24.6. As normas disciplinadoras da licitação serão sempre interpretadas em favor da ampliação da disputa entre os interessados, desde que não comprometam o interesse da Administração, o princípio da isonomia, a finalidade e a segurança da contratação.

24.7. Os licitantes assumem todos os custos de preparação e apresentação de suas propostas e a Administração não será, em nenhum caso, responsável por esses custos, independentemente da condução ou do resultado do processo licitatório.

24.8. Na contagem dos prazos estabelecidos neste Edital e seus Anexos, excluir-se-á o dia do início e incluir-se-á o do vencimento. Só se iniciam e vencem os prazos em dias de expediente na Administração.

24.9. O desatendimento de exigências formais não essenciais não importará o afastamento do licitante, desde que seja possível o aproveitamento do ato, observados os princípios da isonomia e do interesse público.

24.10. Em caso de divergência entre disposições deste Edital e de seus anexos, ou demais peças que compõem o processo, **prevalecerá as deste Edital.**

24.11. O Edital e seus anexos estão disponíveis, na íntegra, no Portal Nacional de Contratações Públicas (PNCP), e endereços eletrônicos [www.angatuba.sp.gov.br](http://www.angatuba.sp.gov.br) e [www.bll.org.br](http://www.bll.org.br).

Angatuba/SP, 03 de maio de 2024.

**NÍCOLAS BASILE ROCHEL**  
**PREFEITO MUNICIPAL**



**Prefeitura do Município de Angatuba**  
**Estado de São Paulo**

**CONCORRÊNCIA ELETRÔNICA Nº 001/2024 – PROCESSO Nº 020/2024**

# **ANEXO I**

# **TERMO DE REFERÊNCIA**

Contendo, além do próprio TR, os documentos da fase preparatória:

- **O Estudo Técnico Preliminar (ETP) e Análise de Riscos da contratação encontram-se como apenso, sendo que o ETP será acompanhado dos seguintes anexos:**
  - a) Projeto (LOTE 01 E 02);**
  - b) Planilha Orçamentária (LOTE 01 E 02);**
  - c) Cronograma Físico-financeiro (LOTE 01 E 02);**
  - d) Memorial Descritivo (LOTE 01 E 02); e**
  - e) Itens de Maior Relevância (LOTE 01 E 02).**



# PREFEITURA DO MUNICÍPIO DE ANGATUBA

Secretaria de Habitação, Obras e Serviços Públicos.



## TERMO DE REFERÊNCIA

### 1. CONDIÇÕES GERAIS DA CONTRATAÇÃO

1.1. **Contratação de empresa para execução de obras de drenagem, recuperação de base, recapeamento e sinalização viária em diversas vias do município de Angatuba/SP, com fornecimento de toda mão de obra, materiais, equipamentos, maquinários e ferramentas necessárias para execução, através dos Contratos de Repasse nº 945776/2023 (LOTE 01) e 954936/2023 (LOTE 02) junto ao Ministério das Cidades (Federal), conforme condições e exigências estabelecidas neste instrumento.**

1.2. O prazo de vigência da contratação será de **07 (sete) meses para o Lote 01** e **08 (oito) meses para o Lote 02**, contados da data de emissão da Ordem de Início de Serviços, na forma do artigo 105 da Lei nº 14.133/2021.

1.3. O custo estimado total da contratação é de **R\$ 1.117.283,28 (um milhão, cento e dezessete mil, duzentos e oitenta e três reais e vinte e oito centavos)**, conforme Planilha Orçamentária anexo ao ETP.

1.4. Ressalvado o objeto sujeito ao regime de **emprego por preço global**, o critério de aceitabilidade de preços será o menor valor global estimado para a contratação.

1.5. Para o objeto sujeito ao regime de emprego por preço global será adotada sistemática de medição e pagamento associada à execução de etapas do cronograma físico-financeiro vinculadas ao cumprimento de metas de resultado, vedada a adoção de sistemática de remuneração orientada por preços unitários ou referenciada pela execução de quantidades de itens unitários.

### 2. FUNDAMENTAÇÃO E DESCRIÇÃO DA NECESSIDADE DA CONTRATAÇÃO

2.1. A Fundamentação da Contratação e de seus quantitativos encontra-se pormenorizada em tópico específico do Estudo Técnico Preliminar.

### 3. DESCRIÇÃO DA SOLUÇÃO COMO UM TODO CONSIDERADO O CICLO DE VIDA DO OBJETO

3.1. A descrição da solução como um todo encontra-se pormenorizada em tópico específico do Estudo Técnico Preliminar.

### 4. REQUISITOS DA CONTRATAÇÃO

#### Sustentabilidade

4.1. Além dos critérios de sustentabilidade eventualmente inseridos na descrição do objeto, devem ser atendidos os seguintes requisitos, que se baseiam no Guia Nacional de Contratações Sustentáveis:

a) Realizar o descarte de materiais adequadamente;

b) Cumprir as normas técnicas, de saúde, higiene e segurança do trabalho, conforme as regulamentações do Ministério do Trabalho e Emprego (MTE);



# PREFEITURA DO MUNICÍPIO DE ANGATUBA

*Secretaria de Habitação, Obras e Serviços Públicos.*



- c) Adotar medidas para racionalizar o uso de substâncias potencialmente tóxicas ou poluentes, informando sobre o tratamento adotado para o recolhimento dos resíduos;
- d) Priorizar a substituição de substâncias tóxicas por outras menos tóxicas ou atóxicas;
- e) Separar e acondicionar adequadamente os resíduos de obras, destacando o que pode ser reaproveitado e reciclado, e demonstrando os procedimentos utilizados para o recolhimento apropriado dos materiais;
- f) Dar preferência ao emprego de mão de obra, materiais, tecnologias e matérias-primas de origem local na execução dos serviços;
- g) Providenciar o recolhimento dos materiais inservíveis e dos recipientes de tintas, vernizes, óleos e solventes utilizados nos serviços executados, para posterior repasse a empresas especializadas na reciclagem ou reaproveitamento, ou para destinação final ambientalmente adequada, demonstrando os procedimentos adotados para o recolhimento correto dos materiais;
- h) Garantir que os materiais utilizados pela Contratada atendam à melhor relação entre custos e benefícios, considerando os impactos ambientais associados aos produtos.

## **Subcontratação**

4.2. Não é admitida a subcontratação do objeto contratual.

## **Garantia da contratação**

4.3. Será exigida a garantia da contratação de que tratam os arts. 96 e seguintes da Lei nº 14.133/21, no percentual de **5% (cinco por centos) do valor contratual**, conforme regras previstas no contrato, podendo optar pelas seguintes modalidades:

a) **caução em dinheiro** ou em títulos da dívida pública emitidos sob a forma escritural, mediante registro em sistema centralizado de liquidação e de custódia autorizado pelo Banco Central do Brasil, e avaliados por seus valores econômicos, conforme definido pelo Ministério da Economia;

b) **seguro-garantia**;

c) **fiança bancária** emitida por banco ou instituição financeira devidamente autorizada a operar no País pelo Banco Central do Brasil;

d) **título de capitalização** custeado por pagamento único, com resgate pelo valor total.

4.3.1. A garantia, na modalidade caução, deverá ser depositada pela empresa a ser contratada, na Tesouraria da PREFEITURA, antes da assinatura do contrato e tão logo tenha sido notificada.

4.3.2. Os Títulos da Dívida Pública, somente serão aceitos como garantia, desde que comprovada a devida escrituração em sistema centralizado de liquidação e custódia, pelo seu valor econômico, conforme definido pelo Ministério da Fazenda (Artigo 61, da Lei de Responsabilidade Fiscal)

4.5. Se por qualquer razão, durante a execução contratual, for necessária a prorrogação do prazo de validade da garantia de execução do contrato, a licitante vencedora ficará obrigada a providenciar a renovação da mesma, nos termos e condições originariamente aprovados pela PREFEITURA.

4.6. A garantia de execução do contrato ou seu saldo, se houver, somente será devolvida à licitante vencedora após o cumprimento integral das obrigações contratuais por ela assumidas.

## **Visita técnica preliminar**

4.7. Não há necessidade de realização de avaliação prévia do local de execução dos serviços.

# PREFEITURA DO MUNICÍPIO DE ANGATUBA

Secretaria de Habitação, Obras e Serviços Públicos.



4.8. Caso o licitante opte por não realizar a vistoria, **deverá prestar declaração formal** assinada pelo responsável técnico do licitante acerca do conhecimento pleno das condições e peculiaridades da contratação.

4.9. A não realização da vistoria **não poderá** embasar posteriores alegações de desconhecimento das instalações, dúvidas ou esquecimentos de quaisquer detalhes dos locais da prestação dos serviços, devendo o contratado assumir os ônus dos serviços decorrentes.

4.10. Registra-se que a realização da visita do local onde serão realizados os serviços, visa oportunizar à licitante examinar, conferir e constatar todos os detalhes, condições e características técnicas e locais, complementando com as informações constantes no Processo Administrativo através dos documentos técnicos específicos do objeto, para que a empresa tome conhecimento de tudo que possa influir acerca de sua participação no certame, elaboração de sua proposta e, se vencedora, na execução do objeto, não se admitindo, posteriormente, qualquer alegação de seu desconhecimento quanto às condições locais da instalação.

4.11. Mesmo que facultada a realização da visita técnica, a Contratante "sugere" que a mesma seja realizada, preferencialmente, por responsável devidamente autorizado pela licitante que tenha capacidade técnica suficiente para inteirar-se das condições e complexidades que envolvem a execução do objeto. Sendo de inteira responsabilidade da licitante a nomeação/autorização do responsável para tal, bem como as informações que este lhe repassar acerca do local, da obra e das características extraídas através da visita realizada.

4.12. Para realização da visita técnica a licitante deverá agendar antecipadamente dia e horário na Prefeitura Municipal, através do email: [engenharia@angatuba.sp.gov.br](mailto:engenharia@angatuba.sp.gov.br), ou comunicando-se com o responsável competente, qual seja o servidor: Henrique José Alciati, – Engenheiro Civil CREA-SP 0600881023, que acompanhará o representante da empresa até o local, bem como expedirá o Atestado de Vistoria em nome da empresa.

## 5. DA DESCRIÇÃO E EXECUÇÃO DA OBRA E DAS CONDIÇÕES DE RECEBIMENTO DO OBJETO

5.1. A execução do objeto seguirá a seguinte dinâmica:

<b>LOTE 01</b>	
<b>Contrato de Repasse nº 945776/2023/MCIDADES/CAIXA: R\$ 481.104,00</b>	
<b>Valor da contrapartida: R\$ 53.728,96</b>	
<b>Prazo de execução: 03 (três) meses</b>	
<b>EVENTOS</b>	<b>DESCRIÇÃO</b>
<b>1</b>	SERVIÇOS PRELIMINARES
<b>2</b>	RECUPERAÇÃO DE SARJETAS E SARJETÕES DAS RUAS AURÉLIO MOURA E TENENTE JOSÉ MARCOS DE ALBUQUERQUE
<b>3</b>	RECUPERAÇÃO DE BASE DAS RUAS AURÉLIO MOURA/TENENTE JOSÉ MARCOS DE ALBUQUERQUE
<b>4</b>	RECAPEAMENTO DAS RUAS AURÉLIO MOURA E TENENTE JOSÉ MARCOS DE ALBUQUERQUE
<b>5</b>	LOMBOFAIXA NA RUA AURÉLIO MOURA
<b>6</b>	SINALIZAÇÃO VIÁRIA DAS RUAS AURÉLIO MOURA/TENENTE JOSÉ MARCOS DE ALBUQUERQUE

# PREFEITURA DO MUNICÍPIO DE ANGATUBA

Secretaria de Habitação, Obras e Serviços Públicos.



7	DRENAGEM DA RUA ROQUE MARQUES DOS SANTOS
8	RECUPERAÇÃO DE BASE DA RUA ROQUE MARQUES DOS SANTOS
9	RECAPEAMENTO DA RUA ROQUE MARQUES DOS SANTOS
10	SINALIZAÇÃO VIÁRIA DA RUA ROQUE MARQUES DOS SANTOS

<b>LOTE 02</b>	
<b>Contrato de Repasse nº 954936/2023/MCIDADES/CAIXA: R\$ 481.104,00</b>	
<b>Valor da contrapartida: R\$ 101.346,32</b>	
<b>Prazo de execução: 04 (quatro) meses</b>	
<b>EVENTOS</b>	<b>DESCRIÇÃO</b>
1	SERVIÇOS PRELIMINARES
2	RECUPERAÇÃO DE SARJETAS DA RUA UMBELINA ROSA DOS SANTOS
3	RECUPERAÇÃO DE BASE DA RUA UMBELINA ROSA DOS SANTOS
4	RECAPEAMENTO DA RUA UMBELINA ROSA DOS SANTOS
5	SINALIZAÇÃO VIÁRIA DA RUA UMBELINA ROSA DOS SANTOS
6	RECUPERAÇÃO DE SARJETÃO DA RUA JONAS VILKAS
7	RECUPERAÇÃO DE BASE DA RUA JONAS VILKAS
8	RECAPEAMENTO DA RUA JONAS VILKAS
9	SINALIZAÇÃO VIÁRIA DA RUA JONAS VILKAS
10	RECUPERAÇÃO DE SARJETA E SARJETÃO DA RUA ANTANAS SENVAITIS
11	RECUPERAÇÃO DE BASE DA RUA ANTANAS SENVAITIS
12	RECAPEAMENTO DA RUA ANTANAS SENVAITIS
13	SINALIZAÇÃO VIÁRIA DA RUA ANTANAS SENVAITIS
14	RECUPERAÇÃO DE BASE DA RUA ANGELO LAROZZI
15	RECAPEAMENTO DA RUA ANGELO LAROZZI
16	SINALIZAÇÃO VIÁRIA DA RUA ANGELO LAROZZI

## **5.1.1. Início da execução do objeto: 05 dias úteis, a partir da emissão da Ordem de Início de Serviços.**

5.1.2. O prazo de execução poderá ser prorogado, mediante termo específico e formalizado de justificativa apresentada pela empresa contratada mediante aprovação justificada e comprovada, por meio de Termo Aditivo ou outro Ato equivalente, caso seja de interesse da Contratante.

5.2. Os serviços deverão ser executados rigorosamente de acordo com as normas técnicas, bem como estrita obediência a este Termo de Referência e documentos técnicos elaborados por esta Secretaria, bem como as exigências constantes no contrato a ser firmado.

# PREFEITURA DO MUNICÍPIO DE ANGATUBA

*Secretaria de Habitação, Obras e Serviços Públicos.*



5.3 A execução do contrato será acompanhada, conforme o caso, nos termos do art. 117 da Lei nº 14.133/2021.

5.4. A aceitação de qualquer serviço pela fiscalização está vinculada ao rigor da boa técnica construtiva e aos elementos especificados, projetos e memorial descritivo. A aceitação de serviços básicos fica diretamente ligada à conferência da equipe da Contratante.

5.5. A seu critério, a Contratante e/ou a Fiscalização do Departamento de Engenharia e Obras em nome da Prefeitura Municipal, poderá exigir a demolição para reconstrução de qualquer parte da obra/serviços, caso tenha sido executada com imperícia técnica comprovada ou em desacordo com o projeto, normas e especificações próprias e Determinações da Fiscalização, o que correrá inteiramente às expensas da Contratada.

5.6. A Contratada se responsabilizará pelo fornecimento e manutenção de um Diário de Obra permanentemente disponível para lançamentos no local da obra, sendo que, a manutenção, aquisição e guarda serão de sua inteira responsabilidade, devendo entregar diariamente cópia do diário de obra ao Engenheiro Fiscal da Contratante responsável pela fiscalização.

5.7. Além das anotações obrigatórias sobre os serviços em andamento e os programados, a Contratada deverá recorrer ao Diário de Obra, sempre que surgirem quaisquer improvisações, alterações técnicas ou serviços imprevistos decorrentes de acidentes, ou condições especiais.

5.8. Neste caso, também é imprescindível a assinatura de ambas as partes no livro, como formalidade de sua concordância ou discordância técnica com o fato relatado.

## **5.8.1. Serão obrigatoriamente registrados no Diário de Obra:**

- a) As condições meteorológicas prejudiciais ao andamento dos trabalhos;
- b) As falhas nos serviços de terceiros não sujeito à sua ingerência;
- c) As consultas à fiscalização;
- d) As datas de conclusão de etapas caracterizadas de acordo com o cronograma aprovado;
- e) Os acidentes ocorridos no decurso dos trabalhos;
- f) As respostas às interpelações da fiscalização;
- g) A Eventual escassez de material que resulte em dificuldades para a obra ou serviço; e
- h) Outros fatos que, ao juízo da Contratada, deve ser objeto de registro.

5.9. A Contratada se obriga a fornecer a relação de pessoal e a respectiva guia de recolhimento das obrigações com o INSS. Ao final da obra, deverá ainda fornecer a seguinte documentação relativa à obra:

- a) Certidão Negativa de Débitos de Tributos Federais e Dívida Ativa da União;
- b) Certidão de Regularidade de Situação perante o FGTS; e
- c) Certidão de Quitação do ISS referente ao Contrato.

5.10 A Contratada deverá, inicialmente, fixar no canteiro de serviços placas alusivas à obra com as dimensões exigidas na planilha orçamentária e com os dizeres e símbolos a serem determinados pela Contratante.

# PREFEITURA DO MUNICÍPIO DE ANGATUBA

*Secretaria de Habitação, Obras e Serviços Públicos.*



5.11 A obra/serviços deverá ser entregue em perfeito estado de limpeza e conservação devendo ser realizada uma vistoria da obra/serviços pela Contratada, antes da comunicação oficial do término da mesma, acompanhada pela Fiscalização.

5.11.1 Todos os materiais que foram depositados no canteiro de obra e que eventualmente não sejam aplicados deverão ser totalmente removidos no término da execução dos serviços.

5.11.2 Depois de concluídos os trabalhos e testes serão executados a limpeza geral, somente após esta, realizar-se-á a inspeção e liberação da obra.

5.12. Feita à vistoria serão firmados o Termo de Entrega Provisória, onde deverão constar se houver todas as pendências e/ou problemas verificados na vistoria.

**5.13. O Recebimento dos serviços/obra executados pela Contratada será efetivado em duas etapas sucessivas:**

a) **Na primeira etapa**, após a conclusão dos serviços e em até 15 (quinze) dias da comunicação escrita do término pela Contratada, mediante uma vistoria realizada pela Fiscalização, será efetuado o **Recebimento Provisório**;

a.1) Após a vistoria, através de comunicação oficial da Fiscalização, serão indicadas as correções e complementações consideradas necessárias ao Recebimento Definitivo, bem como estabelecido o prazo para a execução dos ajustes;

b) **Na segunda etapa**, após a conclusão das correções e complementações e solicitação oficial da Contratada, mediante nova vistoria realizada pela Fiscalização em até 90 (noventa) dias, será realizado o **Recebimento Definitivo**.

5.13.4. O Recebimento Definitivo somente será efetivado pela Contratante após a apresentação pela Contratada da Certidão Negativa de Débitos de Tributos Federais e Dívida Ativa da União, Certificado de Recolhimento de FGTS e comprovação de pagamento das demais taxas, impostos e encargos incidentes sobre o objeto do Contrato.

5.13.5. O recebimento definitivo não exclui a responsabilidade civil pela segurança dos serviços, consoante Artigo 618 do Código Civil, nem a ética profissional pela perfeita execução do contrato.

5.13.6. A Contratante não receberá a referida obra se detectado pela fiscalização, algum tipo de imperícia técnica ou execução total ou parcial em desacordo com os projetos apresentados.

**5.14. A Contratante rejeitará, no todo ou em parte, obra, serviço ou fornecimento executado em desacordo com o contrato.**

5.15. Correrá por conta da Contratada a responsabilidade por qualquer acidente do trabalho em função da obra/serviços contratados, ainda que resultantes de caso fortuito ou por qualquer outra causa, pelo uso indevido de patentes registradas e pela destruição ou danificação da obra, até a aceitação definitiva da mesma pela Contratante, bem como, pelas indenizações que possam vir a ser devidas a terceiros, oriundas da execução da obra/serviços elou ações ou omissões da Contratada, ainda que ocorram em via pública.

5.16. Operações de reorganização empresarial, tais como fusão, cisão e incorporação, ocorridas durante a vigência do contrato, deverão ser comunicadas à Contratante e, na hipótese de restar caracterizadas frustração das regras e princípios disciplinadores das licitações e contratos administrativos, ensejará a rescisão do contrato.



# PREFEITURA DO MUNICÍPIO DE ANGATUBA

*Secretaria de Habitação, Obras e Serviços Públicos.*



## **6. DA FISCALIZAÇÃO, DAS MEDIÇÕES E DO CONTRATO**

6.1 Para acompanhamento, fiscalização e vistoria da execução dos serviços, atesto das medições e demais documentos técnicos referentes à execução do objeto, será designado um servidor.

6.2 A Fiscalização exercida por interesse da Administração não exclui, nem reduz a responsabilidade da Contratada, inclusive perante terceiros, por qualquer irregularidade, e na sua ocorrência, não implica corresponsabilidade do Poder Público ou de seus agentes e prepostos.

6.3 Fica designado como fiscal do contrato e responsável pelo atesto das notas fiscais, servidor a ser nomeado por Portaria ou Termo de Designação de Fiscal de Contrato.

6.4 A Contratante manterá a partir do início dos serviços até o seu recebimento definitivo, a seu critério exclusivo, uma equipe de fiscalização constituída por profissionais habilitados que considerar necessários ao acompanhamento e controle dos trabalhos a serem realizados pela Contratada.

6.5 A fiscalização poderá embargar, rejeitar, impugnar e mandar refazer os serviços e mão de obra que, a seu critério estejam em desacordo com o previsto nos documentos técnicos e nas exigências contratuais.

6.5.1 A ação da fiscalização será preventiva, sem interferência na metodologia de trabalho da contratada, e, em absoluto gerará responsabilidade para a Administração pela execução das obras e serviços, como também não excluirá e nem reduzirá as responsabilidades da contratada pela má execução das mesmas.

6.5.2 A contratada obriga-se a iniciar qualquer correção exigida pela fiscalização da Administração, dentro do prazo de 07 (sete) dias úteis a contar do recebimento da exigência, correndo por exclusiva conta da contratada as despesas dali decorrentes.

### **6.5.3 Ao(s) servidor(es) investido(s) na função de fiscal, especialmente designado(s) pela Administração, compete:**

a) Exercer de modo sistemático a fiscalização e o acompanhamento da execução da contratação, objetivando verificar o cumprimento das disposições contratuais, técnicas e administrativas, em todos os seus aspectos.

b) Solicitar à CONTRATADA a substituição do objeto, que apresente defeito insanável durante seu uso, durante o prazo de garantia, cujo prazo será de 07 (sete) dias úteis.

c) Anotar em registro próprio, comunicando ao preposto da CONTRATADA as irregularidades constatadas, informando prazo para sua regularização, propondo à Administração, quando for o caso, a aplicação das penalidades previstas na legislação pertinente.

6.5.3.1 As decisões e providências que ultrapassarem a competência da fiscalização da contratação serão submetidas à apreciação da autoridade superior do órgão, para adoção das medidas cabíveis, consoante disposto no art. 117, §§ 1º e 2º, da Lei nº 14.133/2021

6.5.3.2 Exigências da fiscalização, respaldada na legislação aplicável, no TR e Edital, deverão ser imediatamente atendidas pela CONTRATADA.

6.5.3.3 O descumprimento total ou parcial das demais obrigações e responsabilidades assumidas pela CONTRATADA ensejará a aplicação de sanções administrativas, previstas neste TR e na legislação vigente.

6.5.3.4 A fiscalização do contrato será auxiliada pelo órgão de assessoramento jurídico, que deverá dirimir dúvidas e subsidiá-lo com informações relevantes para prevenir riscos na execução contratual.

# PREFEITURA DO MUNICÍPIO DE ANGATUBA

*Secretaria de Habitação, Obras e Serviços Públicos.*



6.6 A Contratada obriga-se a exercer coordenação e controle dos materiais e dos serviços contratados, facilitando, por todos os meios ao seu alcance, a ampla ação da Fiscalização por parte da Contratante e o acesso aos serviços e a todas as partes da obra tais como oficinas, depósitos, armazém, dependências ou similares onde se encontrem materiais destinados à obra contratada, atendendo prontamente às solicitações que lhe forem efetuadas. Todos os atos e instruções emanados ou emitidos pela Fiscalização serão considerados como se fossem praticados pela Contratante.

6.7 Serão considerados para efeito de medição e pagamentos os serviços efetivamente executados pela Contratada e aprovados pela Fiscalização e atestada pela mesma, respeitada a rigorosa correspondência com o projeto e suas modificações, se houver, com as planilhas de custo e cronograma físico-financeiro, quanto aos critérios de medição e pagamento, e em concordância com o estipulado no Edital e seus Anexos.

**6.7.1 Os pagamentos referentes à execução dos serviços serão efetuados em conformidade com as medições, correspondendo às etapas concluídas do cronograma físico-financeiro, mediante a apresentação dos originais das faturas e/ou documento equivalente, devidamente aprovadas as medições e liberado o pagamento.**

6.7.2 Os pagamentos serão efetuados no **prazo de até 30 (trinta) dias**, contados a partir de cada medição, observando-se para as respectivas realizações, o procedimento e as demais condições e prazos estabelecidos.

6.7.3 Em caso de devolução da documentação fiscal para correção, o prazo para pagamento fluirá da sua reapresentação.

6.7.4 Não será concedida antecipação de pagamento do crédito relativo ao fornecimento, ainda que a requerimento do interessado.

## **Forma de pagamento**

6.8. O pagamento será realizado por meio de ordem bancária, para crédito em banco, agência e conta corrente indicados pelo contratado.

6.8.1 Será considerada data do pagamento o dia em que constar como emitida a ordem bancária para pagamento.

6.8.2 Quando do pagamento, será efetuada a retenção tributária prevista na legislação aplicável.

6.8.3 Independentemente do percentual de tributo inserido na planilha, quando houver, serão retidos na fonte, quando da realização do pagamento, os percentuais estabelecidos na legislação vigente.

6.8.4 O contratado regularmente optante pelo Simples Nacional, nos termos da Lei Complementar nº 123/2006, não sofrerá a retenção tributária quanto aos impostos e contribuições abrangidos por aquele regime. No entanto, o pagamento ficará condicionado à apresentação de comprovação, por meio de documento oficial, de que faz jus ao tratamento tributário favorecido previsto na referida Lei Complementar.

## **7. DOS EQUIPAMENTOS DE PROTEÇÃO INDIVIDUAL (EPI)/COLETIVA (EPC) E ATENDIMENTO À NR-18**

7.1. A Contratada será responsável pela segurança de seus funcionários, munindo-os com todos os equipamentos necessários à proteção individual e coletiva, durante a realização dos serviços, bem como de uniforme com logomarca da empresa de modo a facilitar a identificação dos mesmos.

# PREFEITURA DO MUNICÍPIO DE ANGATUBA

Secretaria de Habitação, Obras e Serviços Públicos.



7.2. Além dos equipamentos de proteção individual e coletiva, a Contratada deverá adotar todos os procedimentos de segurança necessários à garantia da integridade física de terceiros que transitem pela obra.

7.3. A Contratada será responsável pela obediência a todas as recomendações, relacionadas à segurança do trabalho, contidas na Norma Regulamentadora NR-18, aprovada pela Portaria 3.214, de 08.06.78, do Ministério do Trabalho, publicada no DOU de 06.07.78 (suplemento).

## 8. FORMA E CRITÉRIOS DE SELEÇÃO DO FORNECEDOR E QUALIFICAÇÃO TÉCNICA

8.1 O fornecedor será selecionado por meio da realização de procedimento de LICITAÇÃO, na modalidade CONCORRÊNCIA, sob a forma ELETRÔNICA, com adoção do critério de julgamento pelo MENOR PREÇO.

### Qualificação técnico-operacional

8.2 Além das outras exigências de habilitação estabelecidas nos art. 62 e seguintes da Lei nº 14.133/2021, bem como no Edital, para exame da **qualificação técnica** da licitante serão observados o seguinte:

**a) Certidão atualizada de registro de pessoa jurídica** junto ao CREA (Conselho Regional de Engenharia e Agronomia) ou CAU (Conselho de Arquitetura e Urbanismo), em nome da licitante, em plena validade quando da data de recebimento dos documentos de habilitação e classificação, compatível com o objeto licitado;

**b) Comprovação de capacidade técnico-operacional**, que se dará pela apresentação de **certidão(ões) e/ou atestado(s)**, emitido(s) por pessoa jurídica de direito público ou privado, que comprove que a licitante (pessoa jurídica) executou com satisfação, serviços similares de complexidade tecnológica e operacional equivalente ou superior.

b.1) Para fins de qualificação técnica, as **parcelas de maior relevância** que deverão ser comprovadas são as relacionadas abaixo, já no quantitativo de **50% (cinquenta por cento)** dos estabelecidos nas planilhas orçamentárias:

	CÓD. TABELA	DESCRIÇÃO DO ITEM	QUANTIDADE
LOTE 01	SINAPI - 96397	EXECUÇÃO E COMPACTAÇÃO DE BASE E OU SUB BASE PARA PAVIMENTAÇÃO DE BRITA GRADUADA SIMPLES TRATADA COM CIMENTO - EXCLUSIVE CARGA E TRANSPORTE. AF 11/2019	64,205 m <sup>3</sup>
	CDHU - 54.03.230	IMPRIMAÇÃO BETUMINOSA LIGANTE	2.290,76 m <sup>2</sup>
	SINAPI - 95995	EXECUÇÃO DE PAVIMENTO COM APLICAÇÃO DE CONCRETO ASFÁLTICO, CAMADA DE ROLAMENTO – EXCLUSIVE CARGA E TRANSPORTE. AF 11/2019	91,635 m <sup>3</sup>

# PREFEITURA DO MUNICÍPIO DE ANGATUBA

Secretaria de Habitação, Obras e Serviços Públicos.



	CÓD. TABELA	DESCRIÇÃO DO ITEM	QUANTIDADE
LOTE 02	SINAPI - 96397	EXECUÇÃO E COMPACTAÇÃO DE BASE E OU SUB BASE PARA PAVIMENTAÇÃO DE BRITA GRADUADA SIMPLES TRATADA COM CIMENTO - EXCLUSIVE CARGA E TRANSPORTE. AF_11/2019	98,7 m <sup>3</sup>
	CDHU - 54.03.230	IMPRIMAÇÃO BETUMINOSA LIGANTE	2.417,77 m <sup>2</sup>
	SINAPI - 95995	EXECUÇÃO DE PAVIMENTO COM APLICAÇÃO DE CONCRETO ASFÁLTICO, CAMADA DE ROLAMENTO – EXCLUSIVE CARGA E TRANSPORTE. AF_11/2019	96,71 m <sup>3</sup>

b.2) A comprovação que se refere ao subitem anterior poderá ser efetuada pelo somatório das quantidades realizadas em tantos atestados ou certidões quanto dispuser o licitante;

b.3) Quando a unidade de medida constante no atestado apresentado for diferente do solicitado, se faz necessário a apresentação de conversão da mesma;

## Qualificação técnico-profissional

a) **Comprovação da capacidade técnico-profissional**, onde o licitante deverá comprovar possuir no seu quadro permanente, profissional(is) de nível superior ou outro devidamente reconhecido pela entidade competente, que será o responsável técnico pela execução dos serviços, **detentor(es) de ATESTADO(S) DE RESPONSABILIDADE TÉCNICA** emitido por pessoa jurídica de direito público ou privado, **DEVIDAMENTE ACERVADO(S) no Conselho Regional de Engenharia e Agronomia – CREA ou equivalente**, comprovando sua experiência em execução de serviços e obras de características semelhantes às do objeto desta licitação, relativo(s) às parcelas mais relevantes expressas acima, sem a imposição de quantitativos mínimos.

a.1) A comprovação da licitante de possuir profissional com vínculo mediante contrato social, registro na carteira profissional, ficha de empregado ou contrato de trabalho, sendo possível ainda a contratação de profissional autônomo que preencha os requisitos e se responsabilize tecnicamente pela execução dos serviços, nos termos da Súmula nº 25 do Tribunal de Contas do Estado de São Paulo;

a.2) O documento que demonstra a qualificação técnico-profissional referida se dará por meio da apresentação das respectivas Certidões de Acervo Técnico (CAT) ou da Anotação de Responsabilidade Técnica (ART), conforme a Resolução nº 1.137 de 31/03/2023 do CONFEA.

b) **Certidão atualizada de registro do(s) responsável(is) técnico(s)** junto ao CREA (Conselho Regional de Engenharia e Agronomia) ou CAU (Conselho de Arquitetura e Urbanismo), comprovando estar(em) o(s) profissional(is) legalmente habilitado(s) para exercer(em) atividades compatíveis com o objeto licitado.

8.3 Declaração de VISTORIA TÉCNICA do local das obras, conforme item 4.12 deste TR.

8.3.1 A vistoria técnica é facultativa, no caso de o licitante a dispensar deverá assumir toda responsabilidade e possíveis riscos que venham a acontecer devido ao desconhecimento das reais condições da obra, e apresentar declaração formal dessa respectiva responsabilidade.

## 9. ESTIMATIVAS DO VALOR DA CONTRATAÇÃO

# PREFEITURA DO MUNICÍPIO DE ANGATUBA

*Secretaria de Habitação, Obras e Serviços Públicos.*



9.1 O valor total estimado desta licitação é de **R\$ 1.117.283,28 (um milhão, cento e dezessete mil, duzentos e oitenta e três reais e vinte e oito centavos)**, conforme planilha orçamentária.

9.2 Serão utilizados recursos provenientes de repasse da União Federal, por intermédio do Ministério das Cidades, representado pela Caixa Econômica Federal e contrapartida municipal, conforme descrito a seguir:

LOTE	Nº DO CONTRATO DE REPASSE	VALOR DO REPASSE	VALOR DA CONTRAPARTIDA	TOTAL DO LOTE
01	945776/2023/MCIDADES/CAIXA	<b>R\$ 481.104,00</b>	<b>R\$ 53.728,96</b>	R\$ 534.832,96
02	954936/2023/MCIDADES/CAIXA	<b>R\$ 481.104,00</b>	<b>R\$ 101.346,32</b>	R\$ 582.450,32

## 10. ADEQUAÇÃO ORÇAMENTÁRIA

10.1 Os recursos destinados à execução deste objeto correrão por conta da seguinte dotação orçamentária:

02.00.00 – Poder Executivo

02.11.00 – Secretaria Municipal de Habitação, Obras e Serviços Públicos

Unidade Orçamentária: 02.11.01 – Vias Públicas

Natureza da Despesa: 4.4.90.51.00 – Obras e Instalações

Classificação Funcional: 15.451.0022.1.071 – Pavimentação e Recapeamento de Ruas e Avenidas

Ficha de Dotação: 247

Valor: R\$ 1.117.283,28

Angatuba/SP, 28 de abril de 2024.

Equipe responsável pela elaboração do TR:

**JOÃO PAULO DA SILVA**

*Encarregado de Setor | Secretaria de  
Habitação, Obras e Serviços Públicos*

**De acordo:**

**NICOLAS BASILE ROCHEL**

*Prefeito Municipal*



# PREFEITURA DO MUNICÍPIO DE ANGATUBA

Secretaria de Habitação, Obras e Serviços Públicos.



## ESTUDO TÉCNICO PRELIMINAR – ETP

1 – INFORMAÇÕES BÁSICAS	
Secretaria/Setor requisitante:	Secretaria Municipal de Habitação, Obras e Serviços Públicos
Responsáveis pela elaboração:	Nome: <b>JOÃO PAULO DA SILVA</b> Cargo/matricula: ENCARREGADO DE SETOR – Nº 3434  Nome: <b>HENRIQUE JOSÉ ALCIATI</b> Cargo/matricula: ENGENHEIRO CIVIL – Nº 400
Especificação do objeto:	Contratação de empresa para execução de obras de drenagem, recuperação de base, recapeamento e sinalização viária em diversas vias do município de Angatuba/SP, com fornecimento de toda mão de obra, materiais, equipamentos, maquinários e ferramentas necessárias para execução, através dos Contratos de Repasse nº 945776/2023 (LOTE 01) e 954936/2023 (LOTE 02) junto ao Ministério das Cidades (Federal)

O presente documento caracteriza a primeira etapa da fase de planejamento e apresenta os devidos estudos para a contratação de solução que atenderá à necessidade abaixo especificada.

O objetivo principal é estudar detalhadamente a necessidade e identificar no mercado a melhor solução para supri-la, em observância às normas vigentes e aos princípios que regem a Administração Pública.

## 2 – ALINHAMENTO ENTRE A CONTRATAÇÃO E O PLANEJAMENTO

2.1. O Plano de Contratações Anual ainda não foi efetivamente adotado pelo Município para este ano, com todas as especificidades que o compõe. Porém, a contratação pretendida encontra amparo no Planejamento para 2024, bem como está alinhado a Lei Orçamentária Anual para o exercício, que se mostra suficiente para satisfazê-la.

# PREFEITURA DO MUNICÍPIO DE ANGATUBA

Secretaria de Habitação, Obras e Serviços Públicos.



Unidade Orçamentária	Ficha	Natureza da Despesa	Classificação Funcional	Vínculo	Valor
02.11.01	247	4.4.90.51.00	15.451.0022.1.071	01.110.0000	RS 155.075,28
				05.100.5011	RS 481.104,00
				05.100.5012	RS 481.104,00

2.2. A presente contratação é proveniente de Contrato de Repasse da União, cujo executor é o Ministério das Cidades, de números 945776/2023 (LOTE 01) e 954936/2023 (LOTE 02).

## 3 – DESCRIÇÃO DA NECESSIDADE

3.1. A pretensa demanda tem como objetivo a execução de obras de drenagem, recuperação de base, recapeamento asfáltico e sinalização viária nos trechos das seguintes ruas do município de Angatuba/SP:

- Ruas Aurélio Moura (Centro);
- Tenente José Marcos de Albuquerque (Centro);
- Roque Marques dos Santos (Vila São Cristóvão);
- Rua Angelo Larozi (Jardim Ana);
- Rua Jonas Vilkas e Antanas Senvaitis (Residencial Ingá); e
- Rua Umbelina Rosa dos Santos (Bom Retiro).

3.2. Existem diversas razões que justificam a necessidade de recapeamento asfáltico nessas vias. O desgaste natural do asfalto ao longo do tempo, devido ao intenso tráfego, variações climáticas, exposição solar e agentes químicos atmosféricos, resulta em fissuras, trincas e deformações que comprometem a integridade da estrutura do pavimento. Além disso, deficiências como buracos, ondulações, afundamentos e desprendimento da camada de rolamento também afetam a segurança dos usuários e a fluidez do tráfego.

3.3. Em alguns casos, o recapeamento se faz necessário para fortalecer a estrutura do pavimento, especialmente quando há deterioração das camadas subjacentes, como a base e o subleito. Isso deve envolver a remoção das camadas danificadas e a reconstrução do pavimento para garantir uma base sólida para o novo revestimento asfáltico.

3.4. O aumento do volume de tráfego ou do peso dos veículos pode exigir o recapeamento para aumentar a capacidade de carga da via, podendo ser necessário aumentar a espessura da camada asfáltica ou utilizar materiais mais resistentes.

3.5. Além disso, o recapeamento asfáltico também pode fazer parte de um projeto mais amplo de melhoria da qualidade da via, visando proporcionar maior conforto e segurança aos usuários. Isso inclui a redução de ruídos, melhorias na drenagem, sinalização adequada e o uso de técnicas avançadas de pavimentação.

3.6. Em resumo, a necessidade de recapeamento asfáltico surge devido ao desgaste natural do pavimento, deficiências estruturais, aumento da demanda de tráfego e busca por melhorias na qualidade da via. Através desse processo, é possível restaurar as condições adequadas da superfície de rolamento, garantindo segurança, conforto e durabilidade ao sistema viário.

# PREFEITURA DO MUNICÍPIO DE ANGATUBA

Secretaria de Habitação, Obras e Serviços Públicos.



## 4 – DESCRIÇÃO DOS REQUISITOS DA CONTRATAÇÃO

4.1. Essa contratação é caracterizada como OBRA, que segundo o [art. 6º, inciso XII da Lei Federal nº 14.133/2021](#):

[...] toda atividade estabelecida, por força de lei, como privativa das profissões de arquiteto e engenheiro que implica intervenção no meio ambiente por meio de um conjunto harmônico de ações que, agregadas, formam um todo que inova o espaço físico da natureza ou acarreta alteração substancial das características originais de bem imóvel.

### 4.2. Da justificativa técnica para classificação em obra comum de engenharia

4.2.1. O Instituto Brasileiro de Auditoria de Obras (IBRAOP), por meio da **Nota Técnica IBR 001/2021**<sup>1</sup>, que aborda detalhadamente o entendimento acerca de obra comum e especial de engenharia previstos na [Lei nº 14.133/2021](#), firma o entendimento de que a natureza comum, apesar de a obra ou serviço de engenharia exigirem projetos com cálculos e dimensionamentos, não afasta sua caracterização como comum, o que extrapola esse limite é justamente a heterogeneidade, ou seja, quando a solução de engenharia não colide com métodos de projeto e execução amplamente difundidos dentre os prestadores de serviço ou construtores do ramo, que se apresentam como potenciais fornecedores.

4.2.1.2. Ademais, **obra comum de engenharia** é tida como aquelas executadas corriqueiramente pela Administração, não havendo dificuldade para a definição de especificações técnicas, memoriais descritivos dos serviços e dos padrões de qualidade almejados. A execução dos serviços segue protocolos, métodos e técnicas difundidos por entidades regulamentadoras. Sua qualidade é aferida através do cumprimento dessas normas, onde qualquer variação metodológica não interfere no resultado pretendido pela Administração.

4.2.1.3. A referida Nota Técnica traz um **rol exemplificativo de obras comuns**, contendo os serviços identificados nesse estudo.

4.2.2. O Tribunal de Contas da União (TCU), em 13/12/2023, publicou a 5ª edição do **Manual de Licitações & Contratos: orientações e jurisprudência do TCU**<sup>2</sup>, sintonizando os mais atualizados entendimentos acerca da [Lei Federal nº 14.133/2021](#). O TCU corrobora o fato de a NLLC não trazer a definição de “obra comum” ou “obra especial”, de forma que seus conceitos devem partir do mesmo tratamento a que os serviços de engenharia são submetidos, onde o [art. 6º, inciso XXI](#) distingue pelas alíneas “a” e “b” o que é “comum” e o que é “especial”, quais sejam:

Art. 6º [...] XXI - serviço de engenharia: toda atividade ou conjunto de atividades destinadas a obter determinada utilidade, intelectual ou material, de interesse para a Administração e que, não enquadradas no conceito de obra a que se refere o inciso XII do caput deste artigo, são estabelecidas, por força de lei, como privativas das profissões de arquiteto e engenheiro ou de técnicos especializados, que compreendem:

a) serviço comum de engenharia: todo serviço de engenharia que tem por objeto ações, objetivamente padronizáveis em termos de desempenho e qualidade, de manutenção, de

<sup>1</sup> Entendimento sobre obra comum e obra especial de engenharia previstos na Lei nº 14.133/2021. 2021:

[https://www.ibraop.org.br/wp-content/uploads/2022/02/Nota-Tecnica-IBR-001\\_2021\\_obra-comum-e-especial-final.pdf](https://www.ibraop.org.br/wp-content/uploads/2022/02/Nota-Tecnica-IBR-001_2021_obra-comum-e-especial-final.pdf)

<sup>2</sup> Manual de Licitações & Contratos: orientações e jurisprudência do TCU (págs. 369-370). 2023:

<https://portal.tcu.gov.br/data/files/93/31/DD/59/E436C8103A4A64C8F18818A8/Licitacoes%20e%20Contratos%20-%20Orientacoes%20e%20Jurisprudencia%20do%20TCU%20-%205a%20Edicao.pdf>

# PREFEITURA DO MUNICÍPIO DE ANGATUBA

*Secretaria de Habitação, Obras e Serviços Públicos.*



adequação e de adaptação de bens móveis e imóveis, com preservação das características originais dos bens;

b) serviço especial de engenharia: aquele que, por sua alta heterogeneidade ou complexidade, não pode se enquadrar na definição constante da alínea “a” deste inciso;

4.2.3. Essa ótica parte da dubiedade na definição dos prazos mínimos do edital de licitação de obras, sendo de 10 ou 25 dias úteis, conforme [art. 55, inciso II, alíneas “a” e “b” da Lei nº 14.133/2021](#). Fora da questão do prazo mínimo, haveria conflito com outros temas acerca da referida Lei, sendo: condução da licitação por agente de contratação ou comissão de contratação ([art. 8º, § 2º](#)); as obras comuns serem executadas sem projeto executivo, de maneira que o ETP demonstre inexistência de prejuízo para a aferição dos padrões de desempenho e qualidade almejados ([art. 18, § 3º c/c art. 46, § 1º](#)); e, por fim, de as obras especiais permitirem o critério de julgamento de técnica e preço, vez que o ETP “demonstrar que a avaliação e a ponderação da qualidade técnica das propostas que superarem os requisitos mínimos estabelecidos no edital forem relevantes aos fins pretendidos pela Administração” ([art. 36, § 1º, inciso IV](#)).

4.2.4. O próprio TCU aborda a **Nota Técnica IBR 001/2021** como uma iniciativa para construção desses conceitos, que até o momento não possui uma jurisprudência ou entendimentos pacificados do que seriam, objetivamente, uma obra **comum** e **especial** de engenharia.

**4.3. O regime de execução da obra será o de Empreitada por Preço Global (EPG), nos termos do art. 6º, inciso XXIX e art. 46, inciso II da Lei nº 14.133/2021.**

4.3.1. A empreitada por preço global adota a sistemática de medição e pagamento associada à execução de etapas do cronograma físico-financeiro vinculadas ao cumprimento de metas de resultado, vedada a adoção de sistemática de remuneração orientada por preços unitários ou referenciada pela execução de quantidades de itens unitários. Tal entendimento encontra-se de acordo com o [Tribunal de Contas da União](#), conforme pode ser observado no [Acórdão nº 1977/2013](#) do referido tribunal.

## **4.4. Das características técnicas**

4.4.1. Os materiais empregados utilizados pela contratada na execução dos serviços deverão ser de primeira linha. Não serão aceitos materiais de qualidade inferior aos definidos nas especificações, bem como empregar mão de obra qualificada.

4.4.2. A empresa deverá ser do ramo de atividade relacionada ao objeto, não possuir registro de sanção que impeça sua contratação, estar devidamente regular com as Fazendas Públicas Municipal, Estadual e Federal, com o FGTS e com a Justiça do Trabalho, demonstrar boa situação financeira por meio dos requisitos usuais exigidos como qualificação econômico-financeira. Deverá ser exigido, ainda, as seguintes comprovações, que serão melhor abordados em Termo de Referência e Edital:

a) **Prova de registro ou inscrição** da empresa, junto ao **CREA, CAU** ou outro Conselho competente, da empresa e de seu(s) responsável(is) técnico(s), dentro do seu prazo de validade.

b) **Comprovação da qualificação técnico-operacional**;

c) **Comprovação da qualificação técnico-profissional**;

4.4.6. A **visita técnica preliminar** será facultativa.

## **4.5. Subcontratação**

4.5.1. Para a licitação em questão, é vedada a subcontratação, nos termos do [art. 122, § 2º, da Lei nº 14.133/2021](#).

# PREFEITURA DO MUNICÍPIO DE ANGATUBA

Secretaria de Habitação, Obras e Serviços Públicos.



## 4.6. Garantia da contratação

4.6.1. Haverá exigência da garantia da contratação prevista no [art. 96 da Lei nº 14.133/2021](#), cabendo ao contratado optar por uma das modalidades de garantia expressas no § 1º do mesmo artigo, na quantia de **5% (cinco por cento) do valor inicial do contrato**.

## 5 – LEVANTAMENTO DO MERCADO

5.1. Diante da necessidade do objeto deste estudo, foi realizado o levantamento de mercado no intuito de prospectar e analisar soluções para a pretensa contratação, que atendam aos critérios de vantajosidade para a Administração Pública, sob os aspectos da conveniência, economicidade e eficiência:

### Solução 01: Aquisição de todo o material e execução dos serviços pelos funcionários da Prefeitura Municipal.

**Análise da solução:** A proposta de utilizar os recursos internos da Prefeitura para realizar os serviços enfrenta desafios significativos. Os funcionários do setor de Obras já possuem uma carga extensa de responsabilidades, envolvendo manutenções diversas em todo o município. Redirecioná-los para a obra em questão pode comprometer as atividades essenciais de manutenção preventiva e corretiva em outros locais. Além disso, alguns serviços demandam algumas máquinas que a Prefeitura não possui, sendo necessário realizar a locação de alguns maquinários específicos para determinados serviços, que tornaria a obra ainda mais onerosa.

### Solução 02: Contratação de uma empresa especializada para realizar todos os serviços, incluindo fornecimento de materiais e mão de obra.

**Análise da solução:** Optar pela terceirização da obra apresenta vantagens consideráveis. Essas empresas possuem expertise, equipamentos e uma equipe qualificada para lidar com esse tipo de projeto. A alocação eficiente de recursos, combinada com a habilidade técnica, pode resultar em uma conclusão mais rápida e eficaz do projeto. Além disso, na terceirização, a Prefeitura evita sobrecarregar seus funcionários e concentra seus esforços em suas responsabilidades essenciais.

5.2. Os serviços pretendidos nesta contratação deverão atender as especificações descritas na Planilha Orçamentária de Referência, projeto básico e memorial descritivo em Anexo.

## 6 – DESCRIÇÃO DA SOLUÇÃO COMO UM TODO

6.1. A solução escolhida foi a segunda opção, devido à indisponibilidade de equipamentos específicos na Secretaria Municipal de Habitação, Obras e Serviços Públicos, bem como à impossibilidade de alocar servidores para o serviço. Além disso, essa abordagem permite que a Administração tenha um controle mais eficaz sobre a execução da obra, sem prejudicar as outras tarefas desempenhadas pelos servidores municipais.

## 7 – ESTIMATIVA DAS QUANTIDADES A SEREM CONTRATADAS



# PREFEITURA DO MUNICÍPIO DE ANGATUBA

*Secretaria de Habitação, Obras e Serviços Públicos.*



7.1. As quantidades estimadas para a contratação e respectivas memórias de cálculo seguem em anexo, além dos demais documentos de engenharia que lhes dão suporte, elaboradas por esta Secretaria.

## 8 – ESTIMATIVA DE VALORES

8.1. O preço utilizado na planilha orçamentária foi de acordo com a tabela SINAPI – Sistema Nacional de Pesquisa de Custos e Índices da Construção Civil - I na data base de janeiro de 2024, e CDHU Companhia de Desenvolvimento Habitacional e Urbano do Estado de São Paulo, na data base de fevereiro 2024, nos termos do [art. 23, § 2º da Lei nº 14.133/2021](#) e [art. 13 do Decreto Municipal nº 729/2023](#).

8.2. O orçamento totalizou os seguintes valores:

**a) LOTE 01:** R\$ 534.832,96 (quinhentos e trinta e quatro mil, oitocentos e trinta e dois reais e noventa e seis centavos); e

**b) LOTE 02:** R\$ 582.450,32 (quinhentos e oitenta e dois mil, quatrocentos e cinquenta reais e trinta e dois centavos).

## 9 – JUSTIFICATIVA PARA O PARCELAMENTO OU NÃO DA CONTRATAÇÃO

9.1. Para melhor organizar os processos de prestação de contas dos convênios envolvidos, decidiu-se dividir a licitação em dois lotes, embora ambos tenham o mesmo objeto de contratação. Essa medida visa facilitar a gestão e acompanhamento de cada convênio separadamente. Além disso, ao desmembrar a licitação, possibilita-se a participação de diferentes empresas em cada lote, o que não interfere na realização das obras, uma vez que estas ocorrerão em locais distintos. Assim, essa abordagem não apenas simplifica a administração dos convênios, mas também promove a competitividade e diversidade de empresas, resultando em potencial economia de escala e eficiência na execução dos serviços.

## 10 – CONTRATAÇÕES CORRELATAS E/OU INTERDEPENDENTES

10.1. Entendemos não haver para o objeto em questão a previsão de contratação correlata e nem interdependente.

## 11 – RESULTADOS PRETENDIDOS

11.1. O principal objetivo é aprimorar as vias mencionadas, estendendo sua vida útil, proporcionando maior segurança aos usuários, reduzindo acidentes e os custos de manutenção dos veículos da comunidade.

11.2. As ruas selecionadas desempenham um papel crucial como importantes vias em seus respectivos bairros, caracterizando-se pelo intenso fluxo de veículos. Entretanto, o pavimento dessas vias encontra-se em estágio avançado de deterioração, apresentando diversos problemas. O recapeamento surge como uma solução eficaz para enfrentar os desafios atuais dessas vias.

# PREFEITURA DO MUNICÍPIO DE ANGATUBA

*Secretaria de Habitação, Obras e Serviços Públicos.*



## 12 – PROVIDÊNCIAS PREVIAMENTE À CELEBRAÇÃO DO CONTRATO

12.1 Como a contratação pretendida envolve obras de construção civil de baixa complexidade, os servidores municipais já estão qualificados para a fiscalização e gestão contratual.

## 13 – POSSÍVEIS IMPACTOS AMBIENTAIS E TRATAMENTOS

13.1. O objetivo primordial é promover a efetiva aplicação de boas práticas sustentáveis nas licitações conduzidas pela Administração Pública, em conformidade com o art. 170 da Constituição Federal de 1988 e a Lei nº 14.133/21. Isso implica:

- a) Realizar o descarte de materiais adequadamente;
- b) Cumprir as normas técnicas, de saúde, higiene e segurança do trabalho, conforme as regulamentações do Ministério do Trabalho e Emprego (MTE);
- c) Adotar medidas para racionalizar o uso de substâncias potencialmente tóxicas ou poluentes, informando sobre o tratamento adotado para o recolhimento dos resíduos;
- d) Priorizar a substituição de substâncias tóxicas por outras menos tóxicas ou atóxicas;
- e) Separar e acondicionar adequadamente os resíduos de obras, destacando o que pode ser reaproveitado e reciclado, e demonstrando os procedimentos utilizados para o recolhimento apropriado dos materiais;
- f) Dar preferência ao emprego de mão de obra, materiais, tecnologias e matérias-primas de origem local na execução dos serviços;
- g) Providenciar o recolhimento dos materiais inservíveis e dos recipientes de tintas, vernizes, óleos e solventes utilizados nos serviços executados, para posterior repasse a empresas especializadas na reciclagem ou reaproveitamento, ou para destinação final ambientalmente adequada, demonstrando os procedimentos adotados para o recolhimento correto dos materiais;
- h) Garantir que os materiais utilizados pela Contratada atendam à melhor relação entre custos e benefícios, considerando os impactos ambientais associados aos produtos.

13.2. A qualquer momento, a CONTRATANTE poderá solicitar à CONTRATADA a apresentação de uma relação com as marcas e fabricantes dos produtos, podendo eventualmente requerer a substituição de itens por outros considerados mais adequados do ponto de vista dos impactos ambientais.

## 14 – DECLARAÇÃO DE VIABILIDADE

14.1. O Estudo Técnico Preliminar trouxe informações importantes acerca das obras de drenagem, recuperação de base, recapeamento asfáltico e sinalização viária dos trechos das Ruas Aurélio Moura, Tenente José Marcos de Albuquerque, Centro, Rua Roque Marques dos Santos, Vila São Cristóvão, Rua Angelo Larozzi, Jardim Ana, Rua Jonas Vilkas e Antanas Senvaitis, Residencial Ingá, e Rua Umbelina Rosa dos Santos, Bom Retiro, neste município de Angatuba/SP.

# PREFEITURA DO MUNICÍPIO DE ANGATUBA

*Secretaria de Habitação, Obras e Serviços Públicos.*



14.2. Concluimos que este ETP evidencia que a obra é uma solução eficaz para abordar os desafios enfrentados por essas vias atualmente.

## 15 – ANEXOS

São anexos do presente ETP os seguintes documentos:

**Anexo 1** – Projetos (LOTES 01 e 02);

**Anexo 2** - Planilhas orçamentárias (LOTES 01 e 02);

**Anexo 3** - Cronogramas físico-financeiro ((LOTES 01 e 02);

**Anexo 4** – Memoriais descritivos (LOTES 01 e 02); e

**Anexo 5** - Itens de maior relevância (LOTES 01 e 02).

Prefeitura do Município de Angatuba | 27 de abril de 2024.

Responsáveis pela Elaboração.

**JOÃO PAULO DA SILVA**  
*Encarregado de Setor | Secretaria de  
Habitação, Obras e Serviços Públicos.*

**HENRIQUE JOSÉ ALCIATI**  
*Engenheiro Civil*  
**CREA: 0600881023**  
*Secretaria de Habitação,  
Obras e Serviços Públicos.*

**De acordo:**

**NICOLAS BASILE ROCHEL**  
*Prefeito Municipal*



**Prefeitura do Município de Angatuba**  
**Estado de São Paulo**

**CONCORRÊNCIA ELETRÔNICA Nº 001/2024 – PROCESSO Nº 020/2024**

**ANEXO I**  
**TERMO DE REFERÊNCIA**

**ANEXOS DO ETP**  
**LOTE 01**

CÓRREGO CATANDUVA

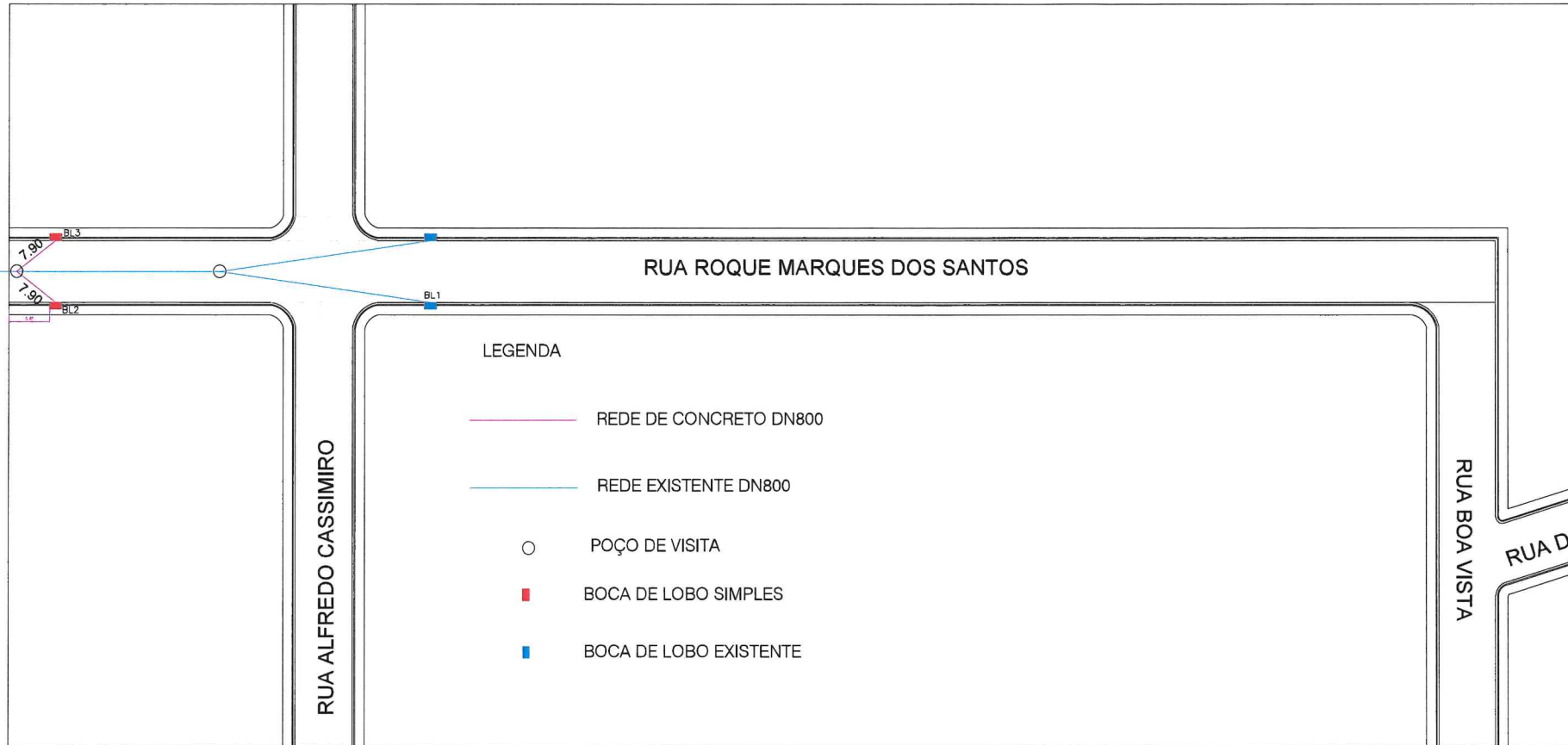

ESCALA 1:700

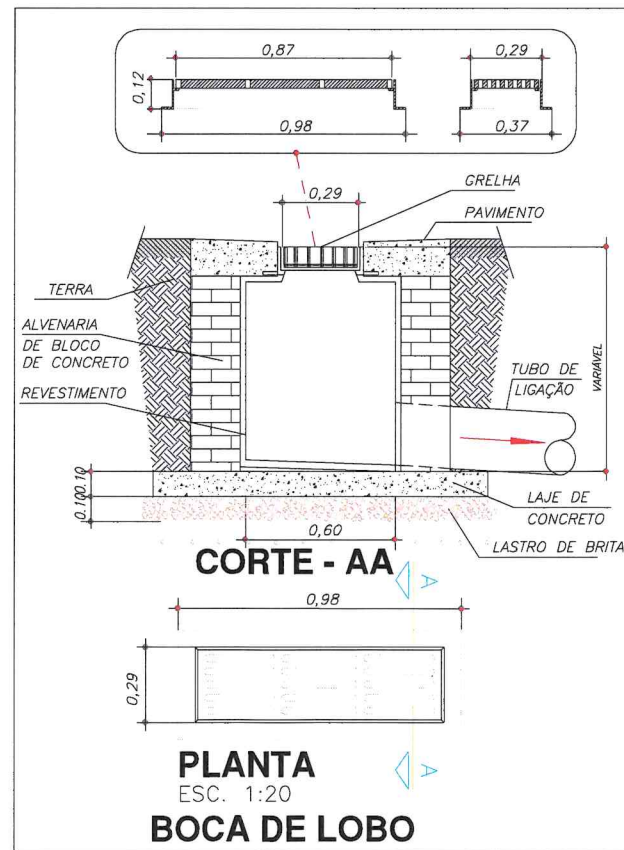

PREFEITURA DO MUNICÍPIO DE ANGATUBA  
SECRETARIA DE HABITAÇÃO, OBRAS E SERVIÇOS PÚBLICOS

OBJETO  
**RECAPEAMENTO ASFÁLTICO**

LOCAL  
**VILA SÃO CRISTOVÃO - ANGATUBA/SP**

ÁREA TÉCNICA  
ENGENHARIA

TÍTULO  
**GALERIAS DE ÁGUAS PLÚVIAIS**

FOLHA  
01/07

ESCALA  
**INDICADAS**

DATA  
FEV/2024

ASSINATURAS

PROPRIETÁRIA  
PREFEITURA DO MUNICÍPIO DE ANGATUBA  
NICOLAS BASILE ROCHER  
PREFEITO MUNICIPAL

RESPONSÁVEL PELO PROJETO  
HENRIQUE JOSÉ ALCIATI  
Eng. Civil  
CREA: 0600881023  
ART: 2620240341479

APROVAÇÃO



REFORÇO NA BASE = 267,84 m<sup>2</sup>

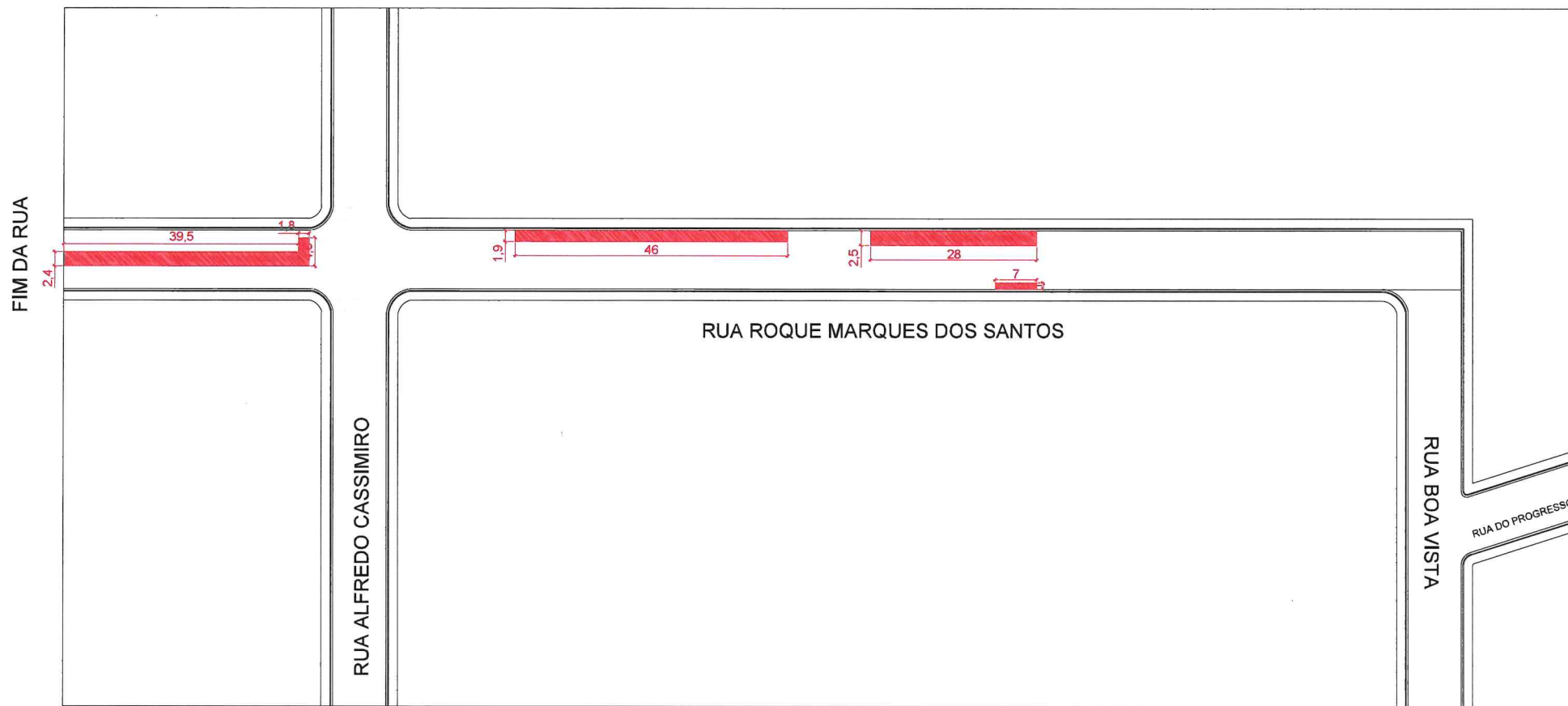

ESCALA 1:700

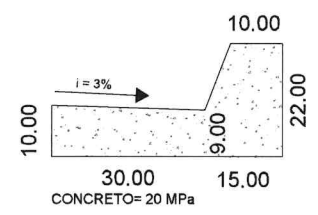

PERFIL DE GUIA E SARJETA  
ESCALA 1:20

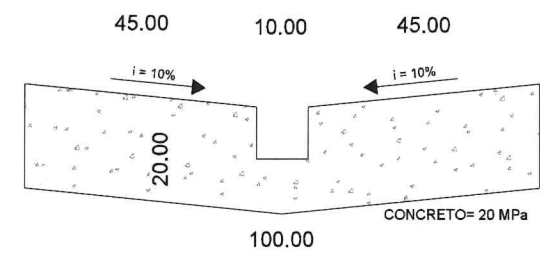

PERFIL DO SARJETÃO  
ESCALA 1:20

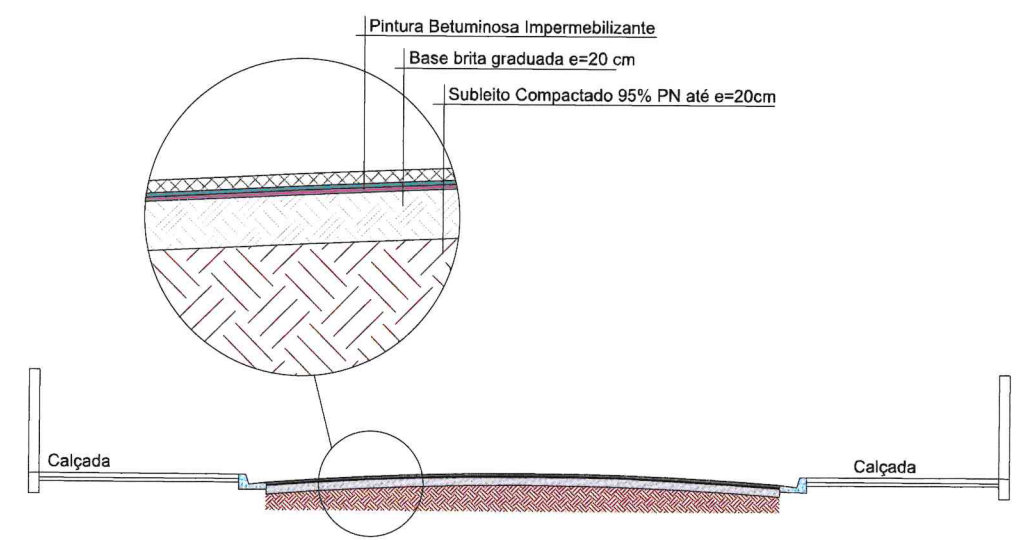

PERFIL TRANSVERSAL  
RECUPERAÇÃO DE BASE  
ESCALA 1:75



PREFEITURA DO MUNICÍPIO DE ANGATUBA  
SECRETARIA DE HABITAÇÃO, OBRAS E SERVIÇOS PÚBLICOS

OBJETO  
RECAPEAMENTO ASFÁLTICO

LOCAL  
VILA SÃO CRISTOVÃO - ANGATUBA/SP

ÁREA TÉCNICA  
ENGENHARIA

TÍTULO  
RECUPERAÇÃO DE BASE E DRENAGEM SUPERFICIAL

FOLHA  
02/07

ESCALA  
INDICADAS

DATA  
FEV/2024

ASSINATURAS

*[Signature]*

PROPRIETÁRIA  
PREFEITURA DO MUNICÍPIO DE ANGATUBA  
NICOLAS BASILE ROCHEL  
PREFEITO MUNICIPAL

*[Signature]*

RESPONSÁVEL PELO PROJETO  
HENRIQUE JOSÉ ALCIATI  
Eng<sup>o</sup>. Civil  
CREA: 0600881023  
ART: 2620240341479

APROVAÇÃO

RUA ROQUE MARQUES DOS SANTOS = 235,6 m x 9,8 m = 2.308,88 m<sup>2</sup>

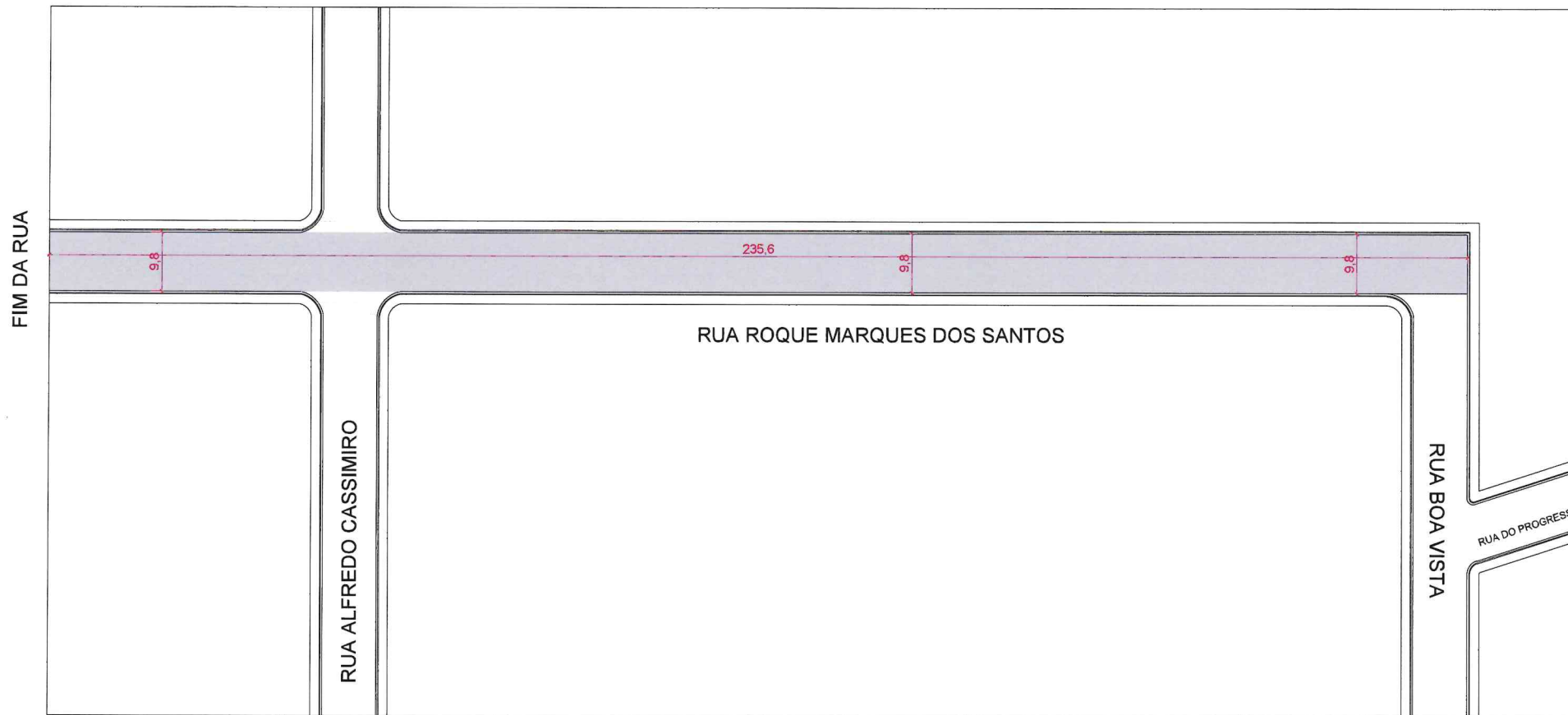

ESCALA 1:700

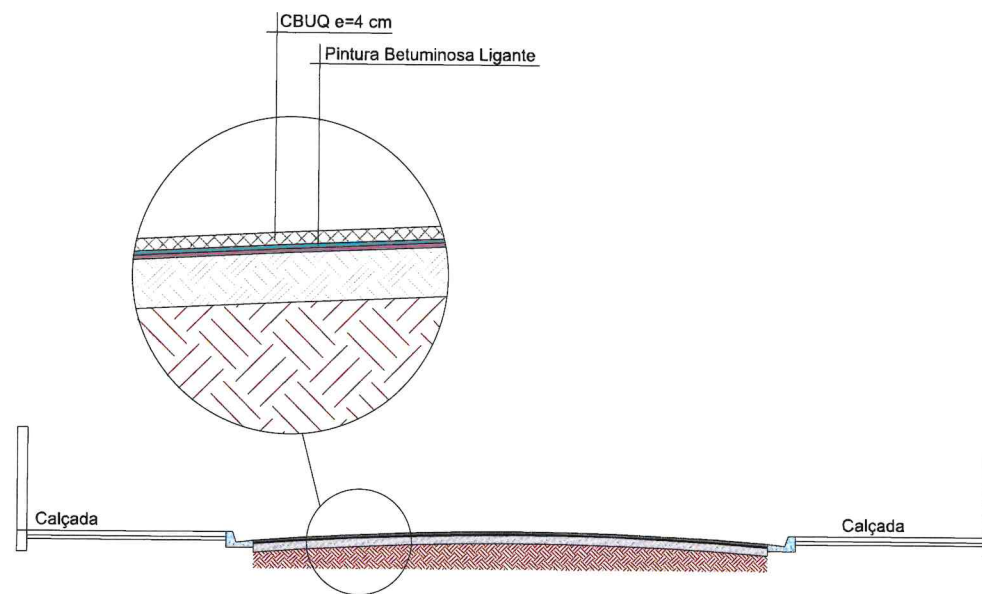

PERFIL TRANSVERSAL  
RECAPEAMENTO  
ESCALA 1:75



PREFEITURA DO MUNICÍPIO DE ANGATUBA  
SECRETARIA DE HABITAÇÃO, OBRAS E SERVIÇOS PÚBLICOS

OBJETO  
RECAPEAMENTO ASFÁLTICO

LOCAL  
VILA SÃO CRISTOVÃO - ANGATUBA/SP

ÁREA TÉCNICA  
ENGENHARIA

TÍTULO  
RECAPEAMENTO ASFÁLTICO

FOLHA  
03/07

ESCALA  
INDICADAS

DATA  
FEV/2024

ASSINATURAS

PROPRIETARIA  
PREFEITURA DO MUNICÍPIO DE ANGATUBA  
NICOLAS BASILE ROCHEL  
PREFEITO MUNICIPAL

RESPONSÁVEL PELO PROJETO  
HENRIQUE JOSÉ ALCIATI  
Eng<sup>o</sup>. Civil  
CREA: 0600881023  
ART: 2620240341479

APROVAÇÃO

FIM DA RUA

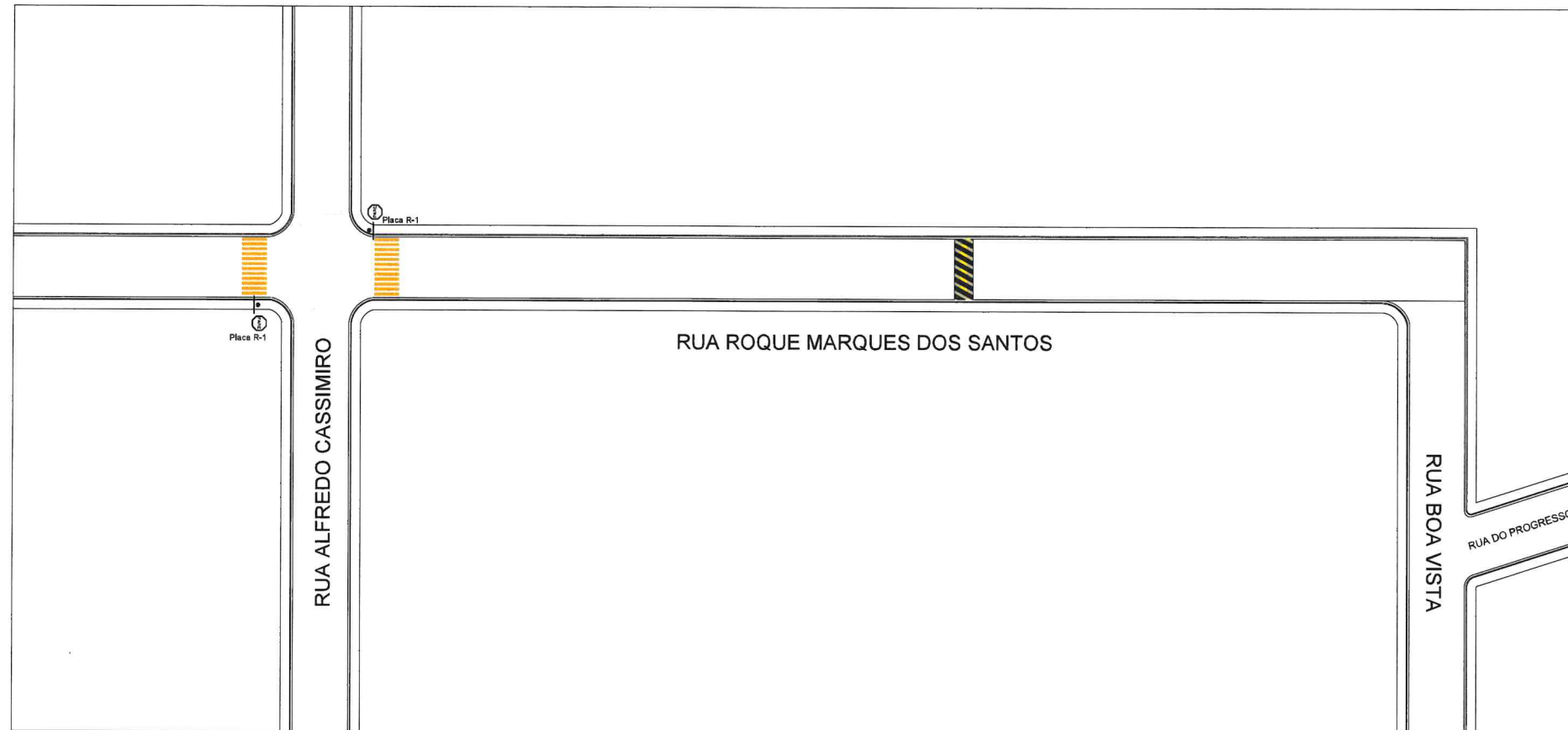

ESCALA 1:700

LEGENDA

-  FAIXA DE PEDESTRE
-   PLACA R-1
-  PLACA A-32B
-  SINALIZAÇÃO LOMBADA



Poste metalico  
Galvanizado à fogo  
Ø2 1/2" x 3,60m  
espessura da parede  
3,35mm

Fixados com concreto

PLACA DE "PARE"  
SEM ESCALA

Placa tipo R1 (1,52mm) fixado em poste próprio, com 02 parafusos galvanizados 1/4"x3", arruelas, porca e contra porca - altura livre mínima de 2,10 metros.

Cores da Placa:  
Fundo: Vermelho Reflexivo  
Borda: Branco Reflexivo  
Letras: Branco Reflexivo  
Verso: Preto Fosco



PREFEITURA DO MUNICÍPIO DE ANGATUBA  
SECRETARIA DE HABITAÇÃO, OBRAS E SERVIÇOS PÚBLICOS

OBJETO  
RECAPEAMENTO ASFÁLTICO

LOCAL  
VILA SÃO CRISTOVÃO - ANGATUBA/SP

ÁREA TÉCNICA  
ENGENHARIA

TÍTULO  
SINALIZAÇÃO VIÁRIA VERTICAL E HORIZONTAL

FOLHA  
04/07

ESCALA  
INDICADAS

DATA  
FEV/2024

ASSINATURAS

PROPRIETARIA  
PREFEITURA DO MUNICÍPIO DE ANGATUBA  
NICOLAS BASILE ROCHER  
PREFEITO MUNICIPAL

RESPONSÁVEL PELO PROJETO  
HENRIQUE JOSÉ ALCIATI  
Engº. Civil  
CREA: 0600881023  
ART: 2620240341479

AUTORIDADE MUNICIPAL DE TRÂNSITO  
AGRÍCIO AGNALDO BORTOTTI  
SECRETÁRIO DE SEGURANÇA PÚBLICA E TRÂNSITO

APROVAÇÃO



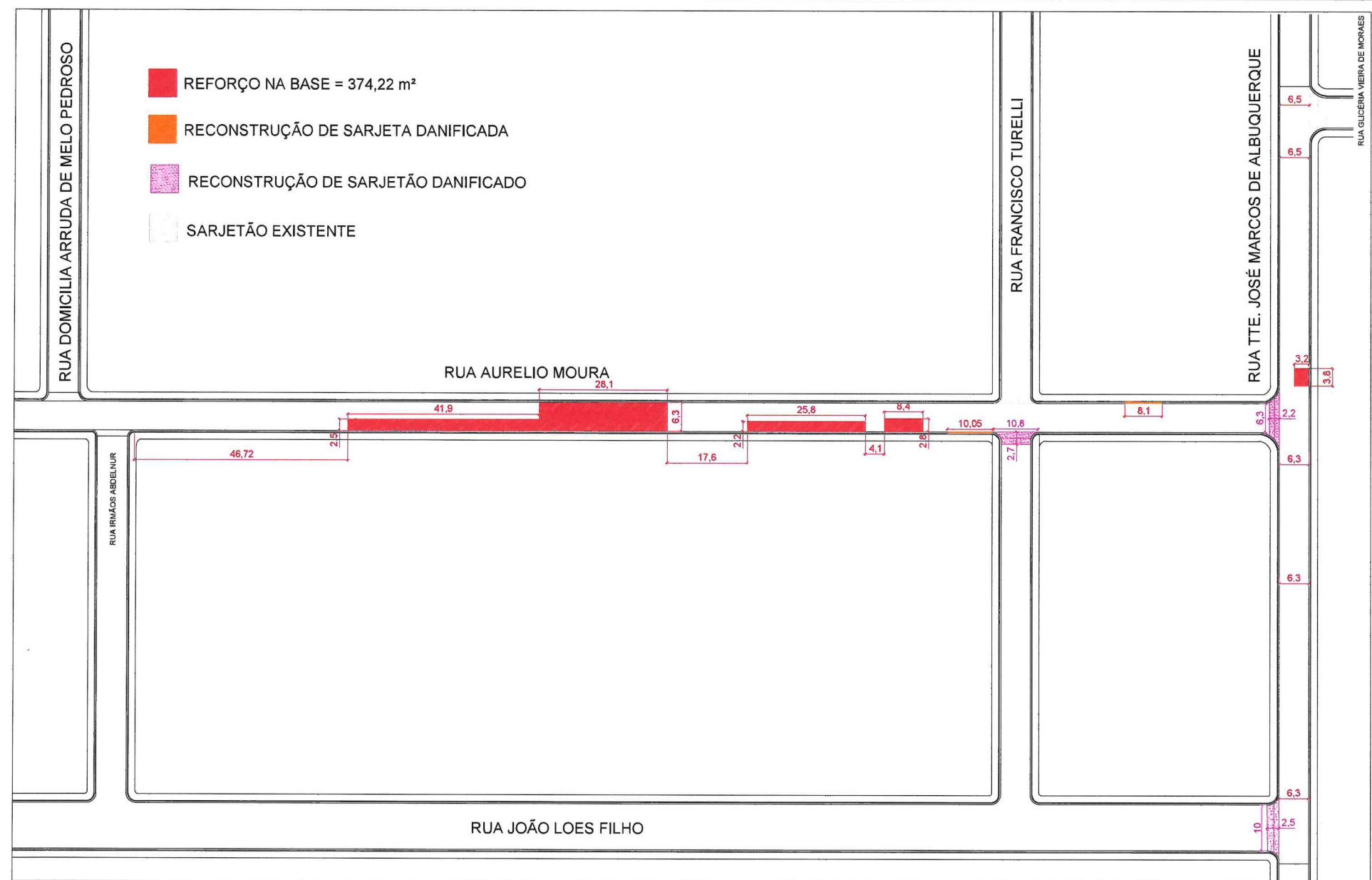

ESCALA 1:800

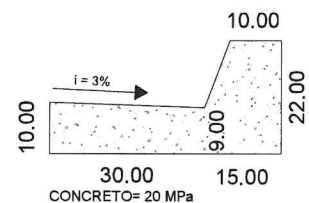

PERFIL DE GUIA E SARJETA  
ESCALA 1:20

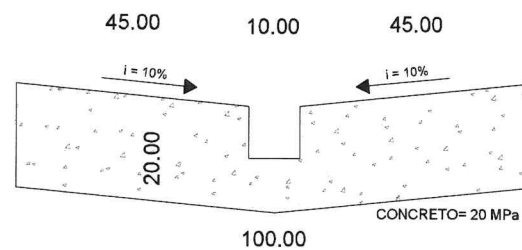

PERFIL DO SARJETÃO  
ESCALA 1:20

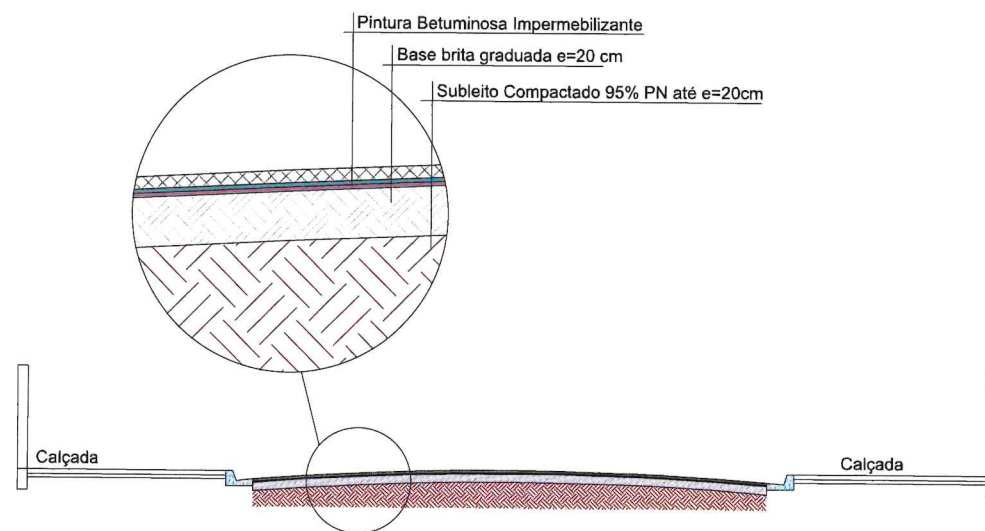

PERFIL TRANSVERSAL  
RECUPERAÇÃO DE BASE  
ESCALA 1:75



PREFEITURA DO MUNICÍPIO DE ANGATUBA  
SECRETARIA DE HABITAÇÃO, OBRAS E SERVIÇOS PÚBLICOS

OBJETO  
RECAPEAMENTO ASFÁLTICO

LOCAL  
CENTRO - ANGATUBA/SP

ÁREA TÉCNICA  
ENGENHARIA

TÍTULO  
RECUPERAÇÃO DE BASE E DRENAGEM SUPERFICIAL

FOLHA  
05/07

ESCALA  
INDICADAS

DATA  
FEV/2024

ASSINATURAS

PROPRIETARIA  
PREFEITURA DO MUNICÍPIO DE ANGATUBA  
NICOLAS BASILE ROCHEL  
PREFEITO MUNICIPAL

RESPONSÁVEL PELO PROJETO  
HENRIQUE JOSÉ ALCIATI  
Eng.º Civil  
CREA: 0600881023  
ART: 2620240341479

APROVAÇÃO

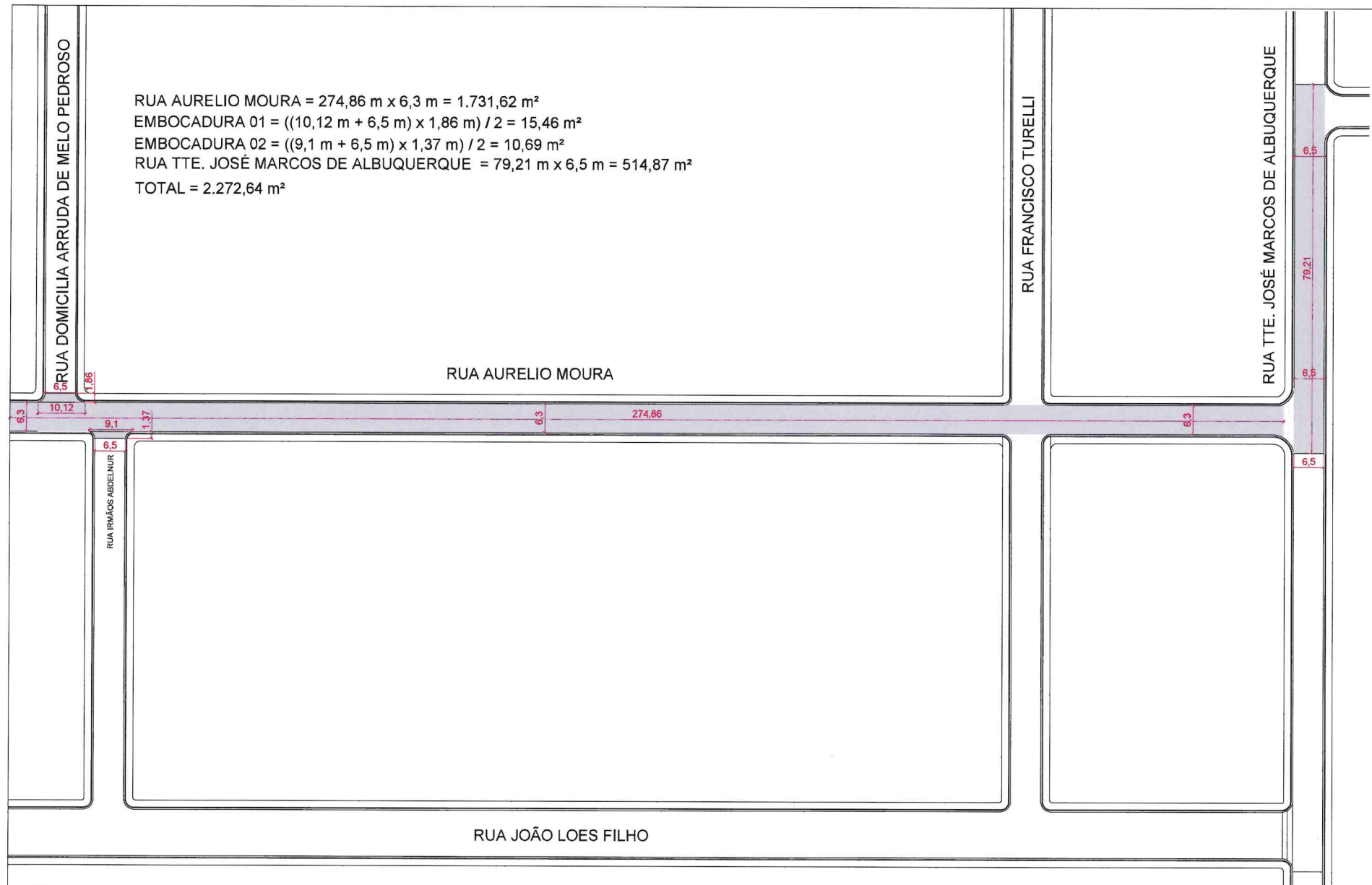

ESCALA 1:800

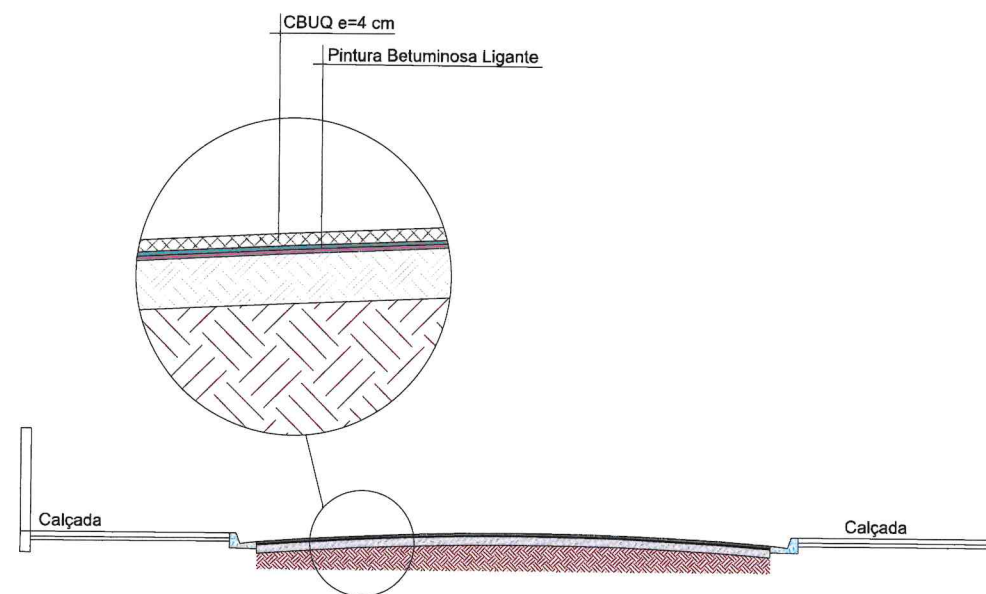

**PERFIL TRANSVERSAL**  
 RECAPEAMENTO  
 ESCALA 1:75



**PREFEITURA DO MUNICÍPIO DE ANGATUBA**  
 SECRETARIA DE HABITAÇÃO, OBRAS E SERVIÇOS PÚBLICOS

OBJETO  
**RECAPEAMENTO ASFÁLTICO**

LOCAL  
**CENTRO - ANGATUBA/SP**

ÁREA TÉCNICA  
 ENGENHARIA

TÍTULO  
**RECAPEAMENTO ASFÁLTICO**

FOLHA  
**06/07**

ESCALA  
**INDICADAS**

DATA  
**FEV/2024**

ASSINATURAS

PROPRIETÁRIA  
 PREFEITURA DO MUNICÍPIO DE ANGATUBA  
 NICOLAS BASILE ROCHEL  
 PREFEITO MUNICIPAL

RESPONSÁVEL PELO PROJETO  
 HENRIQUE JOSÉ ALCIATI  
 Eng.º Civil  
 CREA: 0600881023  
 ART: 2620240341479

APROVAÇÃO



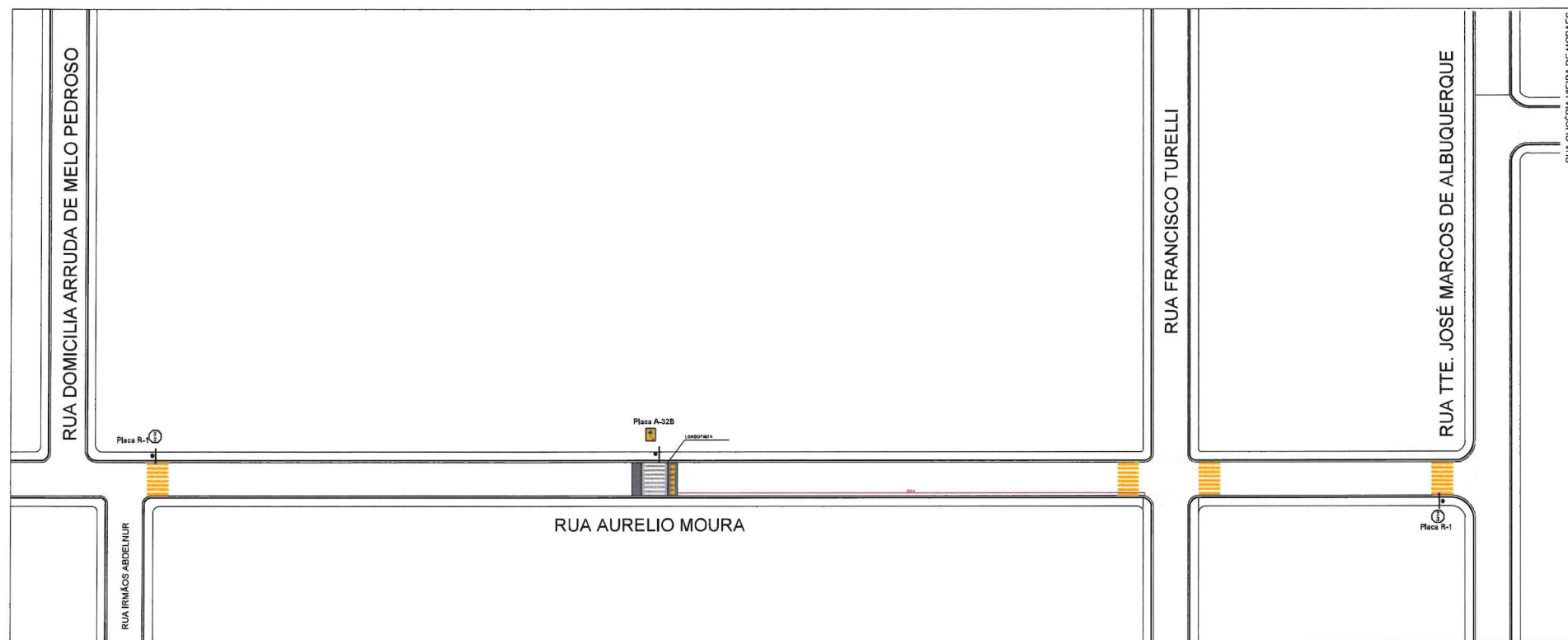

ESCALA 1:800

LEGENDA

FAIXA DE PEDESTRE

Placa R-1 PLACA R-1 PLACA A-32B

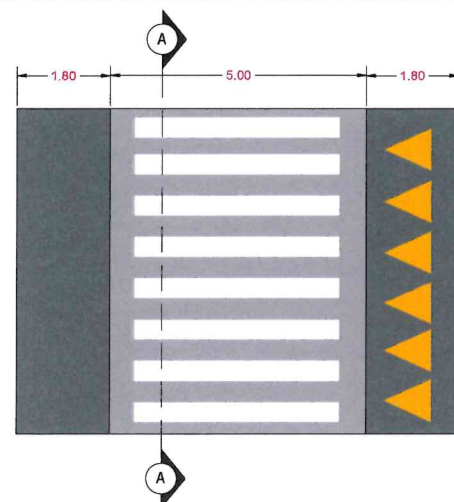

DETALHE LOMBOFAIXA  
ESCALA 1:100

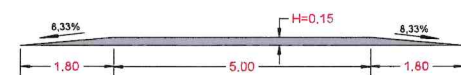

CORTE A-A  
ESCALA 1:100



Placa tipo R1 (1,52mm) fixado em poste próprio, com 02 parafusos galvanizados 1/4"x3", arruelas, porca e contra porca - altura livre mínima de 2,10 metros.

Cores da Placa:  
Fundo: Vermelho Reflexivo  
Borda: Branco Reflexivo  
Letras: Branco Reflexivo  
Verso: Preto Fosco

Poste metálico  
Galvanizado à fogo  
Ø2 1/2" x 3,60m  
espessura da parede  
3,35mm

Fixados com concreto

PLACA DE "PARE"  
SEM ESCALA

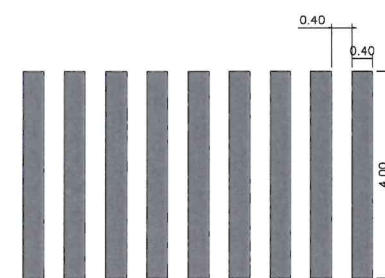

DETALHE FAIXA DE PEDESTRE  
ESCALA 1:100



PREFEITURA DO MUNICÍPIO DE ANGATUBA  
SECRETARIA DE HABITAÇÃO, OBRAS E SERVIÇOS PÚBLICOS

OBJETO  
RECAPEAMENTO ASFÁLTICO

LOCAL  
CENTRO - ANGATUBA/SP

ÁREA TÉCNICA  
ENGENHARIA

TÍTULO  
SINALIZAÇÃO VIÁRIA VERTICAL E HORIZONTAL

FOLHA  
07/07

ESCALA  
INDICADAS

DATA  
FEV/2024

ASSINATURAS

PROPRIETÁRIA  
PREFEITURA DO MUNICÍPIO DE ANGATUBA  
NICOLAS BASILE ROQUEL  
PREFEITO MUNICIPAL

RESPONSÁVEL PELO PROJETO  
HENRIQUE JOSÉ ALCIATI  
Eng. Civil  
CREA: 0600881023  
ART: 2620240341479

AUTORIDADE MUNICIPAL DE TRÂNSITO  
AGRÍCIO AGNALDO BORTOTTI  
SECRETÁRIO DE SEGURANÇA PÚBLICA E TRÂNSITO

APROVAÇÃO



**PREFEITURA MUNICIPAL DE ANGATUBA**

**OBJETO: RECAPEAMENTO ASFÁLTICO, DRENAGEM, RECUPERAÇÃO DE BASE E SINALIZAÇÃO VIÁRIA**

**LOCAL.: RUA ROQUE MARQUES DOS SANTOS, RUA AURÉLIO MOURA E RUA TENENTE JOSÉ MARCOS DE ALBUQUERQUE**

**LOTE: 01**

**CONTRATO DE REPASSE N° 945776/2023/MCIDADES/CAIXA**

				Sem desoneração					
				Versão 12/2023			nov/23		
				Versão 192			FEV/22		
Item	Fonte	Macrosserviço / Serviço	Qtd.	Und.	Custo	BDI	Preço Unitário	Preço Total	
								<b>Total:</b>	<b>R\$ 534.832,96</b>
<b>1</b>		<b>RECAPEAMENTO</b>							
	<b>EVENTO 01</b>	<b>SERVIÇOS PRELIMINARES</b>						<b>R\$ 2.371,92</b>	
1.1	SINAPI - 103689	FORNECIMENTO E INSTALAÇÃO DE PLACA DE OBRA COM CHAPA GALVANIZADA E ESTRUTURA DE MADEIRA. AF_03/2022_PS	6	M2	R\$ 320,41	23,38%	R\$ 395,32	R\$ 2.371,92	
	<b>EVENTO 02</b>	<b>RECUPERAÇÃO DE SARJETAS E SARJETÕES DAS RUAS AURÉLIO MOURA E TENENTE JOSÉ MARCOS DE ALBUQUERQUE</b>						<b>R\$ 8.014,57</b>	
1.2	SINAPI - 104796	DEMOLIÇÃO DE GUIAS, SARJETAS OU SARJETÕES, DE FORMA MECANIZADA, SEM REAPROVEITAMENTO. AF_09/2023	45,25	M	R\$ 16,03	23,38%	R\$ 19,78	R\$ 895,05	
1.3	SINAPI - 94281	EXECUÇÃO DE SARJETA DE CONCRETO USINADO, MOLDADA IN LOCO EM TRECHO RETO, 30 CM BASE X 15 CM ALTURA. AF_06/2016	18,15	M	R\$ 59,68	23,38%	R\$ 73,63	R\$ 1.336,38	
1.4	SINAPI - 94293	EXECUÇÃO DE SARJETÃO DE CONCRETO USINADO, MOLDADA IN LOCO EM TRECHO RETO, 100 CM BASE X 20 CM ALTURA. AF_06/2016	27,1	M	R\$ 172,96	23,38%	R\$ 213,40	R\$ 5.783,14	
	<b>EVENTO 03</b>	<b>RECUPERAÇÃO DE BASE DAS RUAS AURÉLIO MOURA/TENENTE JOSÉ MARCOS DE ALBUQUERQUE</b>						<b>R\$ 37.527,85</b>	
1.5	SINAPI - 96001	FRESAGEM DE PAVIMENTO ASFÁLTICO (PROFUNDIDADE ATÉ 5,0 CM) - EXCLUSIVE TRANSPORTE. AF_11/2019	374,22	M2	R\$ 7,09	23,38%	R\$ 8,75	R\$ 3.274,43	
1.6	SINAPI - 100982	CARGA, MANOBRA E DESCARGA DE ENTULHO EM CAMINHÃO BASCULANTE 10 M³ - CARGA COM ESCAVADEIRA HIDRÁULICA (CAÇAMBA DE 0,80 M³ / 111 HP) E DESCARGA LIVRE (UNIDADE: M3). AF_07/2020	19,04	M3	R\$ 9,40	23,38%	R\$ 11,60	R\$ 220,86	
1.7	SINAPI - 93588	TRANSPORTE COM CAMINHÃO BASCULANTE DE 10 M³, EM VIA URBANA EM LEITO NATURAL (UNIDADE: M3XKM). AF_07/2020	51,41	M3XKM	R\$ 3,27	23,38%	R\$ 4,03	R\$ 207,18	
1.8	SINAPI - 101125	ESCAVAÇÃO HORIZONTAL, INCLUINDO CARGA E DESCARGA EM SOLO DE 1A CATEGORIA COM TRATOR DE ESTEIRAS (150HP/LÂMINA: 3,18M3). AF_07/2020	149,69	M3	R\$ 14,88	23,38%	R\$ 18,36	R\$ 2.748,31	
1.9	SINAPI - 95877	TRANSPORTE COM CAMINHÃO BASCULANTE DE 18 M³, EM VIA URBANA PAVIMENTADA, DMT ATÉ 30 KM (UNIDADE: M3XKM). AF_07/2020	404,16	M3XKM	R\$ 1,89	23,38%	R\$ 2,33	R\$ 941,69	
1.10	SINAPI - 101125	ESCAVAÇÃO HORIZONTAL, INCLUINDO CARGA E DESCARGA EM SOLO DE 1A CATEGORIA COM TRATOR DE ESTEIRAS (150HP/LÂMINA: 3,18M3). AF_07/2020	74,84	M3	R\$ 14,88	23,38%	R\$ 18,36	R\$ 1.374,06	
1.11	SINAPI - 95877	TRANSPORTE COM CAMINHÃO BASCULANTE DE 18 M³, EM VIA URBANA PAVIMENTADA, DMT ATÉ 30 KM (UNIDADE: M3XKM). AF_07/2020	261,95	M3XKM	R\$ 1,89	23,38%	R\$ 2,33	R\$ 610,34	
1.12	SINAPI - 100576	REGULARIZAÇÃO E COMPACTAÇÃO DE SUBLEITO DE SOLO PREDOMINANTEMENTE ARGILOSO. AF_11/2019	374,22	M2	R\$ 2,69	23,38%	R\$ 3,32	R\$ 1.242,41	

1.13		SINAPI - 100978	CARGA, MANOBRA E DESCARGA DE SOLOS E MATERIAIS GRANULARES EM CAMINHÃO BASCULANTE 10 M³ - CARGA COM ESCAVADEIRA HIDRÁULICA (CAÇAMBA DE 1,20 M³ / 155 HP) E DESCARGA LIVRE (UNIDADE: M3). AF_07/2020	74,84	M3	R\$ 7,27	23,38%	R\$ 8,97	R\$ 671,31
1.14		SINAPI - 93588	TRANSPORTE COM CAMINHÃO BASCULANTE DE 10 M³, EM VIA URBANA EM LEITO NATURAL (UNIDADE: M3XKM). AF_07/2020	725,99	M3XKM	R\$ 3,27	23,38%	R\$ 4,03	R\$ 2.925,74
1.15		SINAPI - 96397	EXECUÇÃO E COMPACTAÇÃO DE BASE E OU SUB BASE PARA PAVIMENTAÇÃO DE BRITA GRADUADA SIMPLES TRATADA COM CIMENTO - EXCLUSIVE CARGA E TRANSPORTE. AF_11/2019	74,84	M3	R\$ 179,71	23,38%	R\$ 221,73	R\$ 16.594,27
1.16		CDHU - 54.03.240	Imprimação betuminosa impermeabilizante	374,22	M2	R\$ 14,55	23,38%	R\$ 17,95	R\$ 6.717,25
	<b>EVENTO 04</b>		<b>RECAPEAMENTO DAS RUAS AURÉLIO MOURA E TENENTE JOSÉ MARCOS DE ALBUQUERQUE</b>						<b>R\$ 203.912,76</b>
1.17		SINAPI - 99814	LIMPEZA DE SUPERFÍCIE COM JATO DE ALTA PRESSÃO. AF_04/2019	2.272,64	M2	R\$ 2,52	23,38%	R\$ 3,11	R\$ 7.067,91
1.18		CDHU - 54.03.230	Imprimação betuminosa ligante	2.272,64	M2	R\$ 7,31	23,38%	R\$ 9,02	R\$ 20.499,21
1.19		SINAPI - 100985	CARGA DE MISTURA ASFÁLTICA EM CAMINHÃO BASCULANTE 6 M³ (UNIDADE: M3). AF_07/2020	90,91	M3	R\$ 7,98	23,38%	R\$ 9,85	R\$ 895,46
1.20		SINAPI - 95875	TRANSPORTE COM CAMINHÃO BASCULANTE DE 10 M³, EM VIA URBANA PAVIMENTADA, DMT ATÉ 30 KM (UNIDADE: M3XKM). AF_07/2020	4.345,29	M3XKM	R\$ 2,59	23,38%	R\$ 3,20	R\$ 13.904,93
1.21		SINAPI - 95995	EXECUÇÃO DE PAVIMENTO COM APLICAÇÃO DE CONCRETO ASFÁLTICO, CAMADA DE ROLAMENTO - EXCLUSIVE CARGA E TRANSPORTE. AF_11/2019	90,91	M3	R\$ 1.440,25	23,38%	R\$ 1.776,98	R\$ 161.545,25
	<b>EVENTO 05</b>		<b>LOMBOFAIXA NA RUA AURÉLIO MOURA</b>						<b>R\$ 18.004,56</b>
1.22		CDHU - 70.01.030	Faixa elevada para travessia de pedestres em massa asfáltica - lombofaixa de vias com execução de recapeamento	54,18	M2	R\$ 269,34	23,38%	R\$ 332,31	R\$ 18.004,56
	<b>EVENTO 06</b>		<b>SINALIZAÇÃO VIÁRIA DAS RUAS AURÉLIO MOURA/TENENTE JOSÉ MARCOS DE ALBUQUERQUE</b>						<b>R\$ 4.492,41</b>
1.23		SINAPI - 102509	PINTURA DE FAIXA DE PEDESTRE OU ZEBRADA TINTA RETRORREFLETIVA A BASE DE RESINA ACRÍLICA COM MICROESFERAS DE VIDRO, E = 30 CM, APLICAÇÃO MANUAL. AF_05/2021	66,16	M2	R\$ 30,84	23,38%	R\$ 38,05	R\$ 2.517,39
1.24		SINAPI - 34723	PLACA DE SINALIZACAO EM CHAPA DE ACO NUM 16 COM PINTURA REFLETIVA	1,1	M2	R\$ 577,50	23,38%	R\$ 712,52	R\$ 783,77
1.25		SINAPI - 7696	TUBO AÇO GALVANIZADO COM COSTURA, CLASSE MEDIA, DN 2", E = *3,65* MM, PESO *5,10* KG/M (NBR 5580)	10,8	M	R\$ 74,07	23,38%	R\$ 91,39	R\$ 987,01
1.26		SINAPI - 94968	CONCRETO MAGRO PARA LASTRO, TRAÇO 1:4,5:4,5 (EM MASSA SECA DE CIMENTO/ AREIA MÉDIA/ BRITA 1) - PREPARO MECÂNICO COM BETONEIRA 600 L. AF_05/2021	0,5	M3	R\$ 331,07	23,38%	R\$ 408,47	R\$ 204,24
	<b>EVENTO 07</b>		<b>DRENAGEM DA RUA ROQUE MARQUES DOS SANTOS</b>						<b>R\$ 23.152,66</b>
1.27		SINAPI - 90106	ESCAVAÇÃO MECANIZADA DE VALA COM PROFUNDIDADE ATÉ 1,5 M (MEDIA MONTANTE E JUSANTE/UMA COMPOSIÇÃO POR TRECHO), RETROESCAV. (0,26 M3), LARGURA DE 0,8 M A 1,5 M, EM SOLO DE 1ª CATEGORIA, LOCAIS COM BAIXO NÍVEL DE INTERFERÊNCIA. AF_02/2021	35,55	M3	R\$ 8,09	23,38%	R\$ 9,98	R\$ 354,79
1.28		SINAPI - 92214	TUBO DE CONCRETO PARA REDES COLETORAS DE ÁGUAS PLUVIAIS, DIÂMETRO DE 800 MM, JUNTA RÍGIDA, INSTALADO EM LOCAL COM BAIXO NÍVEL DE INTERFERÊNCIAS - FORNECIMENTO E ASSENTAMENTO. AF_12/2015	15,8	M	R\$ 503,67	23,38%	R\$ 621,43	R\$ 9.818,59

1.29		SINAPI - 97961	CAIXA PARA BOCA DE LOBO COMBINADA COM GRELHA RETANGULAR, EM ALVENARIA COM BLOCOS DE CONCRETO, DIMENSÕES INTERNAS: 1,3X1X1,2 M. AF_12/2020	2	UN	R\$ 2.459,50	23,38%	R\$ 3.034,53	R\$ 6.069,06
1.30		SINAPI - 99290	BASE PARA POÇO DE VISITA RETANGULAR PARA DRENAGEM, EM ALVENARIA COM BLOCOS DE CONCRETO, DIMENSÕES INTERNAS = 1,5X1,5 M, PROFUNDIDADE = 1,40 M, EXCLUINDO TAMPÃO. AF_12/2020_PA	1	UN	R\$ 4.100,29	23,38%	R\$ 5.058,94	R\$ 5.058,94
1.31		SINAPI - 21090	TAMPAO FOFO ARTICULADO, CLASSE D400 CARGA MAX 40 T, REDONDO, TAMPA 600 MM (COM INSCRICAO EM RELEVO DO TIPO DE REDE)	1	UN	R\$ 770,86	23,38%	R\$ 951,09	R\$ 951,09
1.32		SINAPI - 93367	REATERRO MECANIZADO DE VALA COM ESCAVADEIRA HIDRÁULICA (CAPACIDADE DA CAÇAMBA: 0,8 M³/POTÊNCIA: 111 HP), LARGURA DE 1,5 A 2,5 M, PROFUNDIDADE ATÉ 1,5 M, COM SOLO (SEM SUBSTITUIÇÃO) DE 1ª CATEGORIA, COM COMPACTADOR DE SOLOS DE PERCUSSÃO. AF_08/2023	27,61	M3	R\$ 24,41	23,38%	R\$ 30,12	R\$ 831,61
1.33		SINAPI - 95875	TRANSPORTE COM CAMINHAO BASCULANTE DE 10 M³, EM VIA URBANA PAVIMENTADA, DMT ATÉ 30 KM (UNIDADE: M3XKM). AF_07/2020	21,43	M3XKM	R\$ 2,59	23,38%	R\$ 3,20	R\$ 68,58
	<b>EVENTO 08</b>		<b>RECUPERAÇÃO DE BASE DA RUA ROQUE MARQUES DOS SANTOS</b>						<b>R\$ 26.795,51</b>
1.34		SINAPI - 96001	FRESAGEM DE PAVIMENTO ASFALTICO (PROFUNDIDADE ATE 5,0 CM) - EXCLUSIVE TRANSPORTE. AF_11/2019	267,84	M2	R\$ 7,09	23,38%	R\$ 8,75	R\$ 2.343,60
1.35		SINAPI - 100982	CARGA, MANOBRA E DESCARGA DE ENTULHO EM CAMINHAO BASCULANTE 10 M³ - CARGA COM ESCAVADEIRA HIDRÁULICA (CAÇAMBA DE 0,80 M³ / 111 HP) E DESCARGA LIVRE (UNIDADE: M3). AF_07/2020	10,71	M3	R\$ 9,40	23,38%	R\$ 11,60	R\$ 124,24
1.36		SINAPI - 93588	TRANSPORTE COM CAMINHAO BASCULANTE DE 10 M³, EM VIA URBANA EM LEITO NATURAL (UNIDADE: M3XKM). AF_07/2020	28,93	M3XKM	R\$ 3,27	23,38%	R\$ 4,03	R\$ 116,59
1.37		SINAPI - 101125	ESCAVAÇÃO HORIZONTAL, INCLUINDO CARGA E DESCARGA EM SOLO DE 1A CATEGORIA COM TRATOR DE ESTEIRAS (150HP/LÂMINA: 3,18M3). AF_07/2020	107,14	M3	R\$ 14,88	23,38%	R\$ 18,36	R\$ 1.967,09
1.38		SINAPI - 95877	TRANSPORTE COM CAMINHAO BASCULANTE DE 18 M³, EM VIA URBANA PAVIMENTADA, DMT ATÉ 30 KM (UNIDADE: M3XKM). AF_07/2020	289,27	M3XKM	R\$ 1,89	23,38%	R\$ 2,33	R\$ 674,00
1.39		SINAPI - 101125	ESCAVAÇÃO HORIZONTAL, INCLUINDO CARGA E DESCARGA EM SOLO DE 1A CATEGORIA COM TRATOR DE ESTEIRAS (150HP/LÂMINA: 3,18M3). AF_07/2020	53,57	M3	R\$ 14,88	23,38%	R\$ 18,36	R\$ 983,55
1.40		SINAPI - 95877	TRANSPORTE COM CAMINHAO BASCULANTE DE 18 M³, EM VIA URBANA PAVIMENTADA, DMT ATÉ 30 KM (UNIDADE: M3XKM). AF_07/2020	187,49	M3XKM	R\$ 1,89	23,38%	R\$ 2,33	R\$ 436,85
1.41		SINAPI - 100576	REGULARIZAÇÃO E COMPACTAÇÃO DE SUBLEITO DE SOLO PREDOMINANTEMENTE ARGILOSO. AF_11/2019	267,84	M2	R\$ 2,69	23,38%	R\$ 3,32	R\$ 889,23
1.42		SINAPI - 100978	CARGA, MANOBRA E DESCARGA DE SOLOS E MATERIAIS GRANULARES EM CAMINHÃO BASCULANTE 10 M³ - CARGA COM ESCAVADEIRA HIDRÁULICA (CAÇAMBA DE 1,20 M³ / 155 HP) E DESCARGA LIVRE (UNIDADE: M3). AF_07/2020	53,57	M3	R\$ 7,27	23,38%	R\$ 8,97	R\$ 480,52
1.43		SINAPI - 93588	TRANSPORTE COM CAMINHAO BASCULANTE DE 10 M³, EM VIA URBANA EM LEITO NATURAL (UNIDADE: M3XKM). AF_07/2020	519,61	M3XKM	R\$ 3,27	23,38%	R\$ 4,03	R\$ 2.094,03
1.44		SINAPI - 96397	EXECUÇÃO E COMPACTAÇÃO DE BASE E OU SUB BASE PARA PAVIMENTAÇÃO DE BRITA GRADUADA SIMPLES TRATADA COM CIMENTO - EXCLUSIVE CARGA E TRANSPORTE. AF_11/2019	53,57	M3	R\$ 179,71	23,38%	R\$ 221,73	R\$ 11.878,08
1.45		CDHU - 54.03.240	Imprimação betuminosa impermeabilizante	267,84	M2	R\$ 14,55	23,38%	R\$ 17,95	R\$ 4.807,73
	<b>EVENTO 09</b>		<b>RECAPEAMENTO DA RUA ROQUE MARQUES DOS SANTOS</b>						<b>R\$ 207.165,00</b>
1.46		SINAPI - 99814	LIMPEZA DE SUPERFÍCIE COM JATO DE ALTA PRESSÃO. AF_04/2019	2.308,88	M2	R\$ 2,52	23,38%	R\$ 3,11	R\$ 7.180,62

1.47		CDHU - 54.03.230	Imprimação betuminosa ligante	2.308,88	M2	R\$ 7,31	23,38%	R\$ 9,02	R\$ 20.826,10
1.48		SINAPI - 100985	CARGA DE MISTURA ASFALTICA EM CAMINHAO BASCULANTE 6 M³ (UNIDADE: M3). AF_07/2020	92,36	M3	R\$ 7,98	23,38%	R\$ 9,85	R\$ 909,75
1.49		SINAPI - 95875	TRANSPORTE COM CAMINHAO BASCULANTE DE 10 M³, EM VIA URBANA PAVIMENTADA, DMT ATÉ 30 KM (UNIDADE: M3XKM). AF_07/2020	4.414,58	M3XKM	R\$ 2,59	23,38%	R\$ 3,20	R\$ 14.126,66
1.50		SINAPI - 95995	EXECUÇÃO DE PAVIMENTO COM APLICAÇÃO DE CONCRETO ASFÁLTICO, CAMADA DE ROLAMENTO - EXCLUSIVE CARGA E TRANSPORTE. AF_11/2019	92,36	M3	R\$ 1.440,25	23,38%	R\$ 1.776,98	R\$ 164.121,87
	<b>EVENTO 10</b>		<b>SINALIZAÇÃO VIÁRIA DA RUA ROQUE MARQUES DOS SANTOS</b>						<b>R\$ 3.395,72</b>
1.51		SINAPI - 102509	PINTURA DE FAIXA DE PEDESTRE OU ZEBRADA TINTA RETRORREFLETIVA A BASE DE RESINA ACRÍLICA COM MICROESFERAS DE VIDRO, E = 30 CM, APLICAÇÃO MANUAL. AF_05/2021	53,1	M2	R\$ 30,84	23,38%	R\$ 38,05	R\$ 2.020,46
1.52		SINAPI - 34723	PLACA DE SINALIZACAO EM CHAPA DE ACO NUM 16 COM PINTURA REFLETIVA	0,72	M2	R\$ 577,50	23,38%	R\$ 712,52	R\$ 513,01
1.53		SINAPI - 7696	TUBO AÇO GALVANIZADO COM COSTURA, CLASSE MEDIA, DN 2", E = *3,65* MM, PESO *5,10* KG/M (NBR 5580)	7,2	M	R\$ 74,07	23,38%	R\$ 91,39	R\$ 658,01
1.54		SINAPI - 94968	CONCRETO MAGRO PARA LASTRO, TRAÇO 1:4,5:4,5 (EM MASSA SECA DE CIMENTO/ AREIA MÉDIA/ BRITA 1) - PREPARO MECÂNICO COM BETONEIRA 600 L. AF_05/2021	0,5	M3	R\$ 331,07	23,38%	R\$ 408,47	R\$ 204,24
								<b>TOTAL</b>	<b>R\$ 534.832,96</b>
								<b>REPASSE</b>	<b>R\$ 481.104,00</b>
								<b>CONTRAPARTIDA</b>	<b>R\$ 53.728,96</b>

ANGATUBA, 25 DE ABRIL DE 2024.

**HENRIQUE JOSÉ ALCIATI**  
**ENGENHEIRO CIVIL**  
**CREA Nº 0600.88.102.3**

obs: As tabelas sem desoneração considera a contribuição de 20% ao INSS;





## Prefeitura do Município de Angatuba Estado de São Paulo

**OBJETO: RECAPEAMENTO ASFÁLTICO, DRENAGEM, RECUPERAÇÃO DE BASE E SINALIZAÇÃO VIÁRIA**  
**LOCAL.: RUA ROQUE MARQUES DOS SANTOS, RUA AURÉLIO MOURA E RUA TENENTE JOSÉ MARCOS DE ALBUQUERQUE**  
**LOTE: 01**

### CRONOGRAMA FÍSICO FINANCEIRO

Evento	Descrição	Valor Total	Peso	Mês 1		Mês 2		Mês 3	
1	SERVIÇOS PRELIMINARES	R\$ 2.371,92	0,44%	100%	R\$ 2.371,92				
2	RECUPERAÇÃO DE SARJETAS E SARJETÕES DAS RUAS AURÉLIO MOURA E TENENTE JOSÉ MARCOS DE ALBUQUERQUE	R\$ 8.014,57	1,50%	100%	R\$ 8.014,57				
3	RECUPERAÇÃO DE BASE DAS RUAS AURÉLIO MOURA/TENENTE JOSÉ MARCOS DE ALBUQUERQUE	R\$ 37.527,85	7,02%	100%	R\$ 37.527,85				
4	RECAPEAMENTO DAS RUAS AURÉLIO MOURA E TENENTE JOSÉ MARCOS DE ALBUQUERQUE	R\$ 203.912,76	38,13%		R\$ -	100%	R\$ 203.912,76		
5	LOMBOFAIXA NA RUA AURÉLIO MOURA	R\$ 18.004,56	3,37%		R\$ -	100%	R\$ 18.004,56		
6	SINALIZAÇÃO VIÁRIA DAS RUAS AURÉLIO MOURA/TENENTE JOSÉ MARCOS DE ALBUQUERQUE	R\$ 4.492,41	0,84%		R\$ -	100%	R\$ 4.492,41		
7	DRENAGEM DA RUA ROQUE MARQUES DOS SANTOS	R\$ 23.152,66	4,33%		R\$ -	100%	R\$ 23.152,66		
8	RECUPERAÇÃO DE BASE DA RUA ROQUE MARQUES DOS SANTOS	R\$ 26.795,51	5,01%		R\$ -		R\$ -	100%	R\$ 26.795,51
9	RECAPEAMENTO DA RUA ROQUE MARQUES DOS SANTOS	R\$ 207.165,00	38,73%		R\$ -		R\$ -	100%	R\$ 207.165,00
10	SINALIZAÇÃO VIÁRIA DA RUA ROQUE MARQUES DOS SANTOS	R\$ 3.395,72	0,63%		R\$ -		R\$ -	100%	R\$ 3.395,72
	<b>TOTAL</b>	<b>R\$ 534.832,96</b>	<b>100,00%</b>	<b>8,96%</b>	<b>R\$ 47.914,34</b>	<b>46,66%</b>	<b>R\$ 249.562,39</b>	<b>44,38%</b>	<b>R\$ 237.356,23</b>
	<b>TOTAL ACUMULADO</b>			<b>8,96%</b>	<b>R\$ 47.914,34</b>	<b>55,62%</b>	<b>R\$ 297.476,73</b>	<b>100,00%</b>	<b>R\$ 534.832,96</b>

ANGATUBA, 25 DE ABRIL DE 2024.

**HENRIQUE JOSE ALCIATI**  
Engenheiro Civil  
CREA. 0600881023



# **Prefeitura do Município de Angatuba**

## **Estado de São Paulo**

### **MEMORIAL DESCRITIVO**

#### **LOTE 01**

Refere-se o presente memorial, ao projeto elaborado para execução de obras de Infraestrutura Urbana com serviços de reparo de base, e recapeamento asfáltico nas Ruas Aurélio Moura e Tenente José Marcos de Albuquerque do Centro e Rua Roque Marques dos Santos no Vila São Cristovão, neste Município e comarca de Angatuba-SP.

#### **1. RESPONSABILIDADE TÉCNICA:**

As obras deverão ser executadas por empresa com comprovada qualificação para execução de tais serviços, sob a responsabilidade técnica de profissional habilitado, acompanhadas da respectiva Anotação de Responsabilidade Técnica do CREA. A fiscalização será efetuada pelo Responsável Técnico da Prefeitura Municipal de Angatuba e órgãos conveniados.

#### **2. PLACA DA OBRA:**

Deverá ser instalada a placa metálica, de identificação da obra, nas dimensões e padrões a serem fornecidos pela contratante.

#### **3. OBRA A SER EXECUTADA:**

Os serviços de recapeamento asfáltico sobre vias pavimentadas com revestimento asfáltico, deverão ser executadas com o asfalto do tipo Concreto Betuminoso Usinado à Quente (C.B.U.Q.) de espessura mínima de 4 (quatro) cm.

#### **4. DESCRIÇÃO DOS SERVIÇOS A EXECUTAR:**

##### **4.1 DRENAGEM PROFUNDA**



# **Prefeitura do Município de Angatuba**

## **Estado de São Paulo**

A obra será executada com emprego de tubos de concreto, tendo a galeria a função de promover o escoamento das águas pluviais da sub-bacia contribuinte.

Abertura de valas: serão executadas com retro-escavadeira, na profundidade mínima de 1,50 m.

Os tubos de concreto deverão ser assentados, observando as declividades apropriadas.

O reaterro das valas será executado em camadas de 0,20 cm regulares e principalmente aplicado de modo que haja um recobrimento mínimo igual ao diâmetro do tubo, sobre a geratriz superior, necessários à absorção dos esforços externos que venham sobre a estrutura.

As dimensões dos poços de visita, boca de lobo, são as indicadas no projeto, sempre observando as cotas resultantes durante a execução da obra, a rede acima mencionada será ligada as já existentes, para o escoamento até o ribeirão através da estrutura de dissipação.

### **4.2 DRENAGEM SUPERFICIAL (SARJETAS E SARJETÕES)**

Conforme indicado no projeto, alguns sarjetões e sarjetas encontram-se tão danificados que não desempenham eficientemente sua função de escoamento das águas pluviais para as bocas de lobo, acarretando no acumulo de água em certos pontos que geram danos ao pavimento. Portanto, é imperativo proceder à sua reconstrução, garantindo assim que as ruas possam contar com um sistema de drenagem eficaz.

Para isso, todas as sarjetas e sarjetões especificados no projeto serão demolidos e reconstruídos utilizando concreto usinado, moldado in loco, de acordo com as especificações técnicas estabelecidas no projeto. Este procedimento visa assegurar não apenas a restauração adequada das estruturas, mas também a sua durabilidade e desempenho otimizado conforme as necessidades do projeto.

### **4.3 Reparo na base e sub-base.**



# Prefeitura do Município de Angatuba

## Estado de São Paulo

Nos pontos indicados em projeto, deverá ser realizada a frezagem do asfalto para realização da escavação em uma profundidade de 40 cm para iniciar a recuperação.

Para a sub-base será adotada, basicamente, por uma camada de solo fino tipo argiloso, devendo ser importado de jazidas especiais e deverá ser isento de matérias orgânicas.

- Empresa próxima que realiza fornecimento de terra.



Figura 01 - Distancia até a empresa que fornece terra

Empresa – Raquel Antunes Fogaça ME – Rua Frei Marcelino Maria de Angatuba, Vila Ribeiro, Angatuba-SP. A uma distancia de 3,5 km.

Portanto Adorou-se 3,5 km para Terra da Sub-base.



## **Prefeitura do Município de Angatuba**

### **Estado de São Paulo**

A descarga do material deverá ser simétrica, de modo a facilitar as operações seguintes, de espalhamento, mistura e pulverização, umedecimento e / ou secagem, compactação e acabamento. A espessura da sub-base será de 20 cm, onde será subdividida em duas camadas para que se possibilite uma perfeita compactação. O grau de compactação deverá ser de, no mínimo, 100% em relação à massa específica aparente seca máxima, obtida no ensaio DNER – ME – 48 – 64 e o teor de umidade ótimo será aquele do ensaio citado, mais ou menos 2%. Assim como na preparação do subleito, se constatada a presença de “borrachudo”, a operação deverá ser refeita.

Como base para o pavimento, foi adotada uma camada estabilizada com espessura de 20 cm, composta por Brita (Bica Corrida) tratada com cimento. Como elemento intermediário entre este revestimento e a Capa em CBUQ será executado uma imprimadura impermeabilizante asfáltica, promovendo-se a qualidade e durabilidade da obra.

O espalhamento da camada de base na pista deverá ser realizado, de forma que seja distribuindo o material em espessura homogênea acima dos locais indicados em projeto, de maneira que, após a compactação sejam satisfeitas a espessura de projeto = 20,00 cm. Após o espalhamento, o material deverá ser umedecido, por meio de caminhão pipa, e compactado por meio de rolo liso vibratório auto-propelido. Para facilitar a compressão e assegurar um grau de compactação uniforme, a camada de base a ser compactada, deverá apresentar um teor de umidade constante, sendo necessário a utilização constante do conjunto caminhão pipa x rolo compactador. O grau de compactação deverá ser de, no mínimo, 100% em relação a massa específica aparente seca máxima, obtida na energia do Proctor Modificado.





# Prefeitura do Município de Angatuba

## Estado de São Paulo

- Jazida mais próxima a obra



Figura 02 – Distancia da empresa ao local da obra.

**Empresa** – Pedreira Alvorada – Rodovia Raposo Tavares, Km 200, Boa Vista Angatuba-SP. A uma distância de 9,7 km do local da obra. Portanto a distância de transporte foi considerada de 9,7 km.



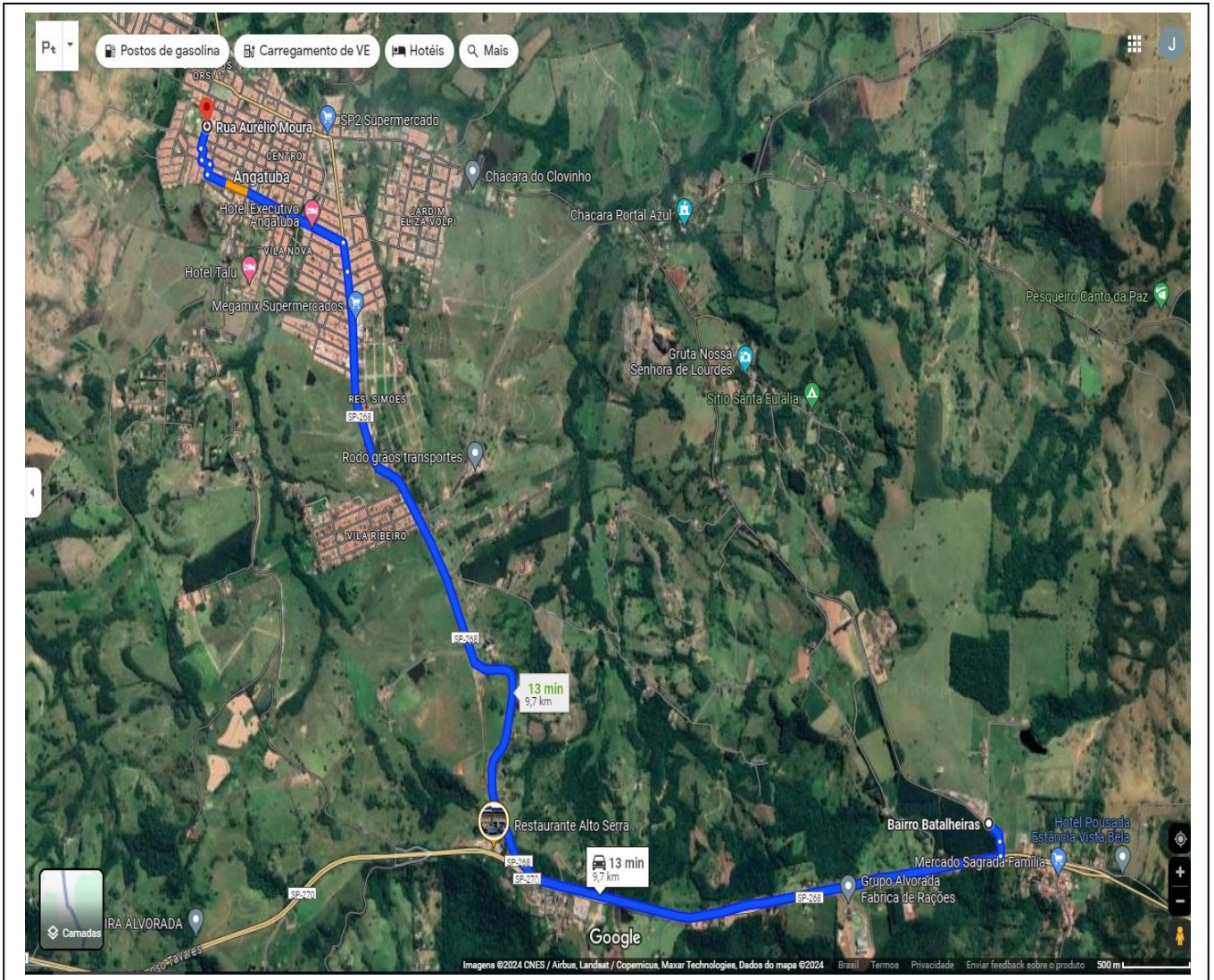

# Prefeitura do Município de Angatuba

## Estado de São Paulo

Todos os resíduos provenientes da demolição deverão ser levados com caminhão basculante até o local indicado abaixo para que sejam tomadas as medidas adequadas para descarte do mesmo.

Local de descarte:



Figura 03 – Local destinado a bota fora.

Local destinado a bota-fora – Rodovia João Ciriaco Ramos – Próximo ao barracão da Reciclagem. A uma distancia de 2,7 km.

Portanto, adotou-se 2,7 km para descarte dos resíduos, que posteriormente serão utilizadas para manutenção de estradas rurais.

#### 4.4 Limpeza:

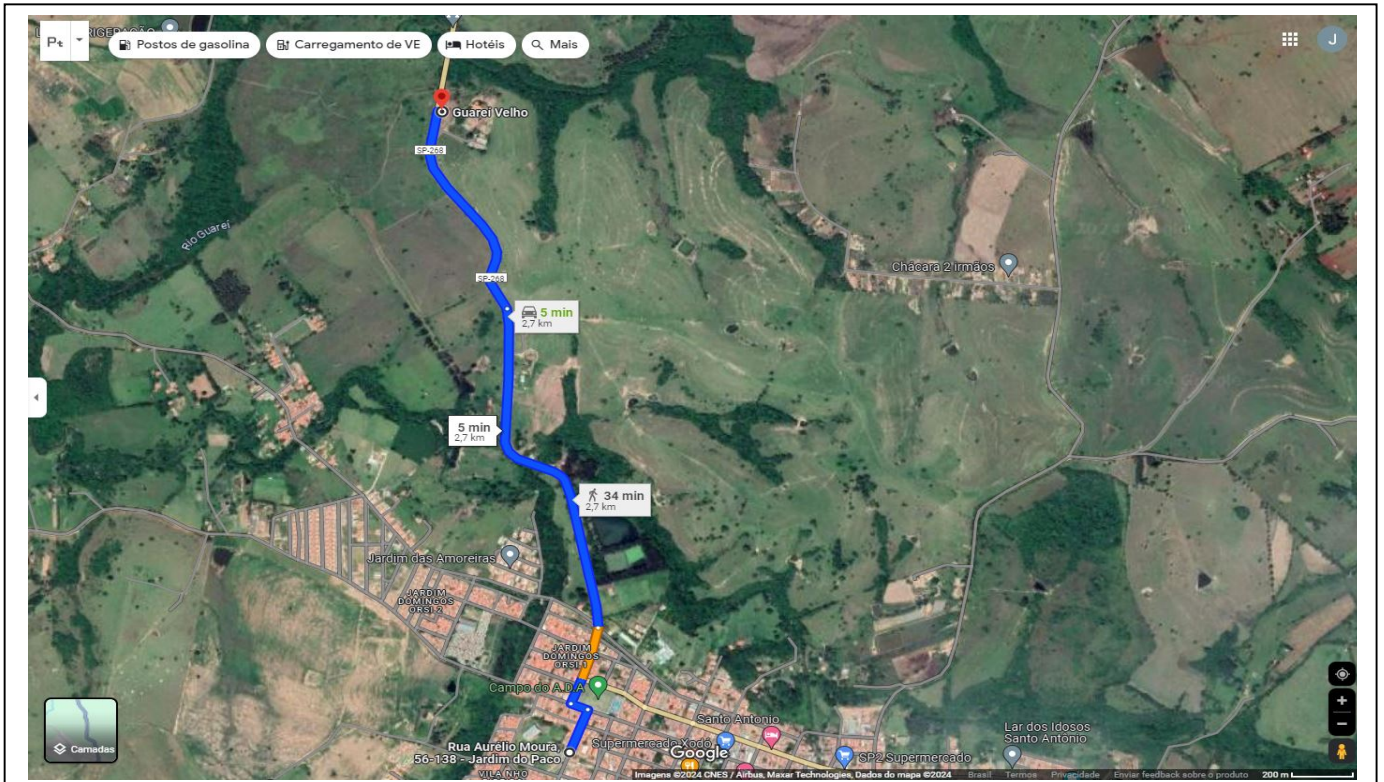
a) Deverão ser removidos os materiais argilosos e vegetais em toda a superfície a serem revestidas com capa asfáltica. A superfície deverá ser limpa de forma que todos os detritos sejam retirados, possibilitando que a superfície



# **Prefeitura do Município de Angatuba**

## **Estado de São Paulo**

fique limpa e isenta de pó. A limpeza deverá ser procedida com jato de alta pressão.

b) Quantidade prevista: Recapeamento Asfáltico = 4.581,52 m<sup>2</sup>;

### **4.5 Pintura de ligação:**

a) A pintura de ligação consistirá na distribuição de uma película, de material betuminoso diretamente sobre a superfície do pavimento existente, previamente limpo.

b) Para a execução da pintura da ligação, será empregada emulsão asfáltica catiônica do tipo RR-1C. A taxa de aplicação, para a emulsão asfáltica, será de 1,00 l/m<sup>2</sup>. A distribuição do ligante deverá ser feita por veículo apropriado ao tipo caminhão espargidor, equipado com bomba reguladora da pressão e sistema completo de aquecimento; as barras de distribuição devem permitir ajustes verticais e larguras variáveis de espalhamento devendo também estar aferido este equipamento. A mistura não deve ser distribuída quando a temperatura ambiente for inferior a 10° C ou em dias de chuva.

c) O controle da quantidade de emulsão espargida na pista será feito através da colocação de uma bandeja na pista, com peso e área conhecidos da mesma, sendo que após a passagem do carro distribuidor, através de uma simples pesagem obtém-se a quantidade de ligante usado. O serviço será aceito, uma vez que seja atendida a taxa de aplicação mínima de 1,0 litro/m<sup>2</sup> de ligante.

### **4.6 Camada de Rolamento em CBUQ:**

- Transporte do Concreto Asfáltico

O concreto asfáltico produzido deve ser transportado, da usina ao ponto de aplicação, em caminhão tipo basculante, para o transporte do concreto asfáltico usinado a quente, devem ter caçambas metálicas robustas, limpas e lisas, ligeiramente lubrificadas com água e sabão, óleo cru fino, óleo parafínico, ou solução de cal, de modo a evitar a aderência da mistura à chapa. A utilização de produtos suscetíveis de dissolver o ligante asfáltico (óleo diesel,





# Prefeitura do Município de Angatuba

## Estado de São Paulo

gasolina etc.) não é permitida. Cada carregamento deve ser coberto com lona ou outro material aceitável, com tamanho suficiente para proteger a mistura.

- Usina de Asfalto mais próxima à obra



Figura 04 – Distancia empresa ao local da obra.

**Empresa** – Construtora Madri Ltda – Avenida Nisshimbo do Brasil, 1817, Vila Camarão, Itapetininga –SP. A uma distancia de 47,8 km do local da obra.

O Concreto Betuminoso Usinado à Quente (C.B.U.Q.) será produzido na usina de asfalto a quente, atendendo aos requisitos especificados. Ao sair do misturador, a massa deve ser descarregada diretamente nos caminhões basculantes e transportada para o local de aplicação. Os caminhões utilizados no transporte deverão possuir lona para proteger e manter a temperatura da mistura asfáltica a ser aplicada na obra. A descarga da mistura será efetuada na caçamba de uma vibro-acabadora de asfalto, a qual irá proceder ao espalhamento na pista que deverá ter como objetivo a pré-conformação da

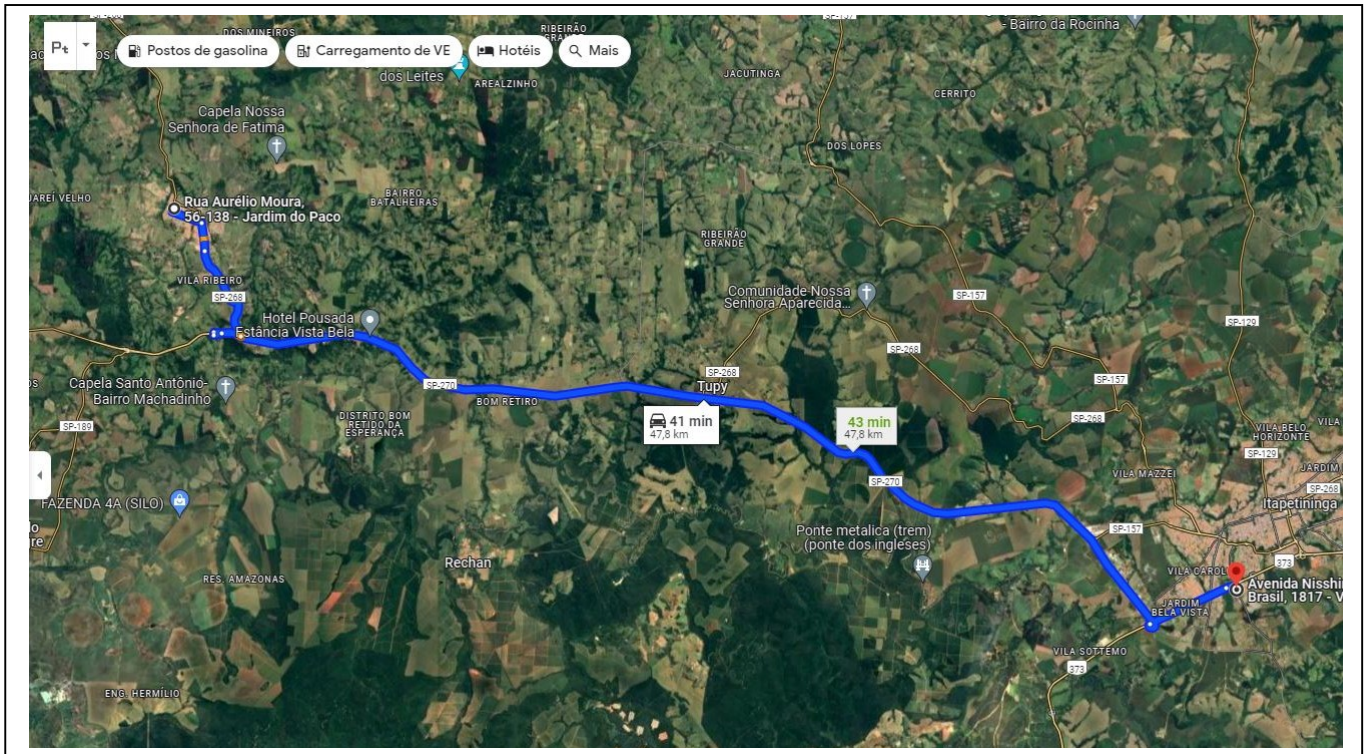

# **Prefeitura do Município de Angatuba**

## **Estado de São Paulo**

seção de projeto e deverá permitir que a espessura mínima seja de 4(quatro) centímetros.

A camada de rolamento consiste na aplicação de Concreto Betuminoso Usinado a Quente (CBUQ), com uma espessura constante mínima compactada de 4,0(quatro) cm, por meio de vibro-acabadora, sobre o pavimento existente regular em toda a pista de rolamento dos veículos.

Para este serviço são previstos os seguintes equipamentos: rolo compactador liso autopropelido, rolo de pneus e vibroacabadora.

A massa asfáltica deverá ser aplicada na pista somente quando a mesma se encontrar seca e o tempo não se apresentar chuvoso ou com neblina.

A compactação da massa asfáltica deverá ser constituída de duas etapas: a rolagem inicial e a rolagem final. A rolagem inicial será executada com rolo de pneus tão logo seja distribuída à massa asfáltica com vibroacabadora.

A rolagem final será executada com rolo tandem ou rolo autopropelido liso, com a finalidade de dar acabamento e corrigir irregularidades. Após o término da operação, pode se liberar para o trânsito, desde que a massa asfáltica já tenha resfriado.

### **5. Especificações para Usinagem de CBUQ - CAP 50/70:**

O concreto asfáltico é definido como sendo uma mistura flexível, resultante do processamento a quente, em uma usina apropriada de agregado mineral graduado e cimento asfáltico de petróleo, espalhada e comprimida a quente.

#### **5.1 Materiais Asfálticos:**

Os materiais asfálticos utilizados para a execução do concreto asfáltico deverão satisfazer as exigências do Instituto Brasileiro de Petróleo. O material a ser utilizado é o cimento asfáltico de petróleo - CAP-50/70.

#### **5.2 Materiais Pétreos:**

Os materiais pétreos ou agregados deverão ser constituídos de uma composição de diversos tipos (tamanho das partículas), divididos basicamente em agregados graúdos e miúdos. Estes deverão ser de pedra britada e isentos



# **Prefeitura do Município de Angatuba**

## **Estado de São Paulo**

de materiais decompostos e matéria orgânica, e ser constituídos de fragmentos são e duráveis.

### **5.3 Mistura:**

A mistura asfáltica consistirá em uma mistura uniforme de agregados e cimento asfáltico do tipo CAP-50/70, de maneira a satisfazer os requisitos a seguir especificados: As misturas para o concreto asfáltico, projetadas pelo método Marshal, não devem apresentar variações na granulometria maiores que as especificadas por norma. A uniformidade de distribuição do ligante asfáltico na massa será determinada pelo ensaio de extração de betume, devendo a variação do teor de asfalto ficar dentro da tolerância de + ou – 0,3, do especificado no projeto da massa asfáltica; O concreto asfáltico deve ser misturado em uma usina fixa ou móvel, gravimétrica ou volumétrica, convencional ou tipo “drum mixer”;

**Nota:** Serão de responsabilidade da empresa vencedora da licitação os ensaios que comprovem a composição requerida do CBUQ.

### **6. LOMBOFAIXA:**

Deverá ser executada conforme projeto e planilha orçamentária elaborado a partir da Resolução CONTRAN Nº 738, de 06/09/2018 com as seguintes especificações:

a) Comprimento: igual à largura da pista, garantida as condições de drenagem superficial.

b) Largura da superfície plana: 5,00 m garantida as condições de drenagem superficial.

c) Rampas: O comprimento da rampa será 1,80 m em função da inclinação de 8,33% e a altura da faixa elevada. d) Altura: 0,15m.

### **7. SINALIZAÇÃO VIÁRIA:**

#### **7.1 Pintura da Faixa de Rolamento:**

A sinalização horizontal será demarcada conforme detalhes do projeto em anexo, sendo utilizada tinta retroflexiva acrílica a base de solvente de alta





# Prefeitura do Município de Angatuba

## Estado de São Paulo

durabilidade, a fim de garantir secagem rápida da via, perfeito aspecto visual diurno e excelente visualização noturna devido à ótima retenção de esferas de vidro. A superfície deverá estar seca, preparada, escovada, livre de poeiras e asperezas.

### 7.2 Sinalização Vertical

O sistema de sinalização vertical é composto por placas de regulamentação, conforme descrição a seguir, e detalhe em projeto. As placas de regulamentação R-01 – Parada Obrigatória serão de formato octogonal, e a placa A-32B Retangular, com as seguintes características respectivamente:



Tipo	Letra	Tarja	Fundo	Símbolo	Dimensão
Octogonal	Branca	Branca	Vermelho	-	L=33CM



Tipo	Letra	Tarja	Fundo	Símbolo	Dimensão
Retangular	Preto	Preto	Amarelo	Preto	50x75 cm



# **Prefeitura do Município de Angatuba**

## **Estado de São Paulo**

Os sinais deverão ser totalmente refletivos confeccionados com películas tipo Grau Técnico (GT) para letras, tarjas, números e fundo. A chapa onde o sinal será impresso, deve ser de aço galvanizado SAE 1020, com espessura mínima de 3 mm, pintadas com fundo anticorrosivo, sendo ainda a parte posterior do sinal, na cor preta. O suporte de implantação deverá ser de ferro galvanizado a fogo com diâmetro externo de 2". A altura do bordo inferior do sinal deverá ficar a 2,20 m do passeio público, garantindo assim a visualização adequada dos condutores e dificultando a depredação.

A implantação dos sinais deve obedecer ao projeto executivo, com os sinais implantados nos locais indicados. Para implantação, inicialmente deve-se proceder a escavação do solo, em uma profundidade de 0,50 m, com largura suficiente para a colocação do suporte e sua concretagem. Colocado o suporte, este deve ser apumado e travado para a concretagem. A placa de sinalização já deve estar fixada no suporte no momento da instalação do suporte. Os parafusos devem ser vincados com o emprego de serra manual, a fim de se evitar sua subtração. Na base do suporte deve-se colocar uma barra de ferro de construção no sentido horizontal, para evitar a sua rotação. Após a implantação, a parte inferior da placa deve estar a 2,20 metros de altura em relação ao piso. A placa deve formar um ângulo de 95° com o bordo da pista, considerando-se o sentido de tráfego.

### **8. PLANO DE EXECUÇÃO DA OBRA**

a) Sequencia da Execução:

Os trabalhos devem ser atacados na seguinte sequencia:

1. Recuperação dos sistemas de drenagem superficial;
2. Realização de drenagem na Rua indicada no projeto;
3. Correção das deformações plásticas existentes;
4. Limpeza geral do pavimento existente;
5. Pintura de ligação sobre o pavimento;
6. Execução da camada de rolamento em CBUQ, espessura de 4,0cm;
7. Limpeza dos locais de trabalho;



# **Prefeitura do Município de Angatuba**

## **Estado de São Paulo**

b) Desmobilização: A desmobilização compreenderá a completa limpeza dos locais da obra e a retirada das máquinas e dos equipamentos.

### **9. DISPOSIÇÕES GERAIS:**

#### **9.1 Sinalização provisória da obra, inclusive desvio de tráfego:**

Com o objetivo de proporcionar segurança para a execução da obra será realizada a sinalização provisória, inclusive desvio de tráfego, sendo que a Contratada deverá apresentar o plano de sinalização, de acordo com as etapas de execução da obra por trechos. Para garantir a correta aplicação das normas de segurança da obra deverão ser adotadas todas as diretrizes a serem definidas pela Prefeitura Municipal. Nenhum serviço deverá ser iniciado sem a implantação prévia da sinalização de segurança, devendo ser rigorosamente observada a sua manutenção enquanto perdurarem as condições de obra que o justifiquem. Recomenda-se especial atenção na manutenção da sinalização horizontal e vertical nos locais de desvio de tráfego.

Angatuba, 25 de Abril de 2024

**HENRIQUE JOSÉ ALCIATI**  
**Eng.º Civil-CREA 060088102-3**



**Prefeitura do Município de Angatuba**  
**Estado de São Paulo**

**Da:** Secretaria de Habitação, Obras e Serviços Públicos,  
**Divisão** Administrativa e de Engenharia e Projetos  
**Para:** Secretaria de Administração – Setor de Licitação e Finanças

**Assunto:** RECAPEAMENTO ASFÁLTICO, DRENAGEM, RECUPERAÇÃO DE BASE E SINALIZAÇÃO VIÁRIA

**Locais:** RUA ROQUE MARQUES DOS SANTOS, RUA AURÉLIO MOURA E RUA TENENTE JOSÉ MARCOS DE ALBUQUERQUE (LOTE 01);

**Ref:** Encaminha Itens de maior relevância.

Vimos por meio deste, atendendo a solicitação da Secretaria de Administração apresentar os itens de maior relevância da planilha elaborada para o recapeamento asfáltico, drenagem, recuperação de base e sinalização viária nas ruas supracitadas, conforme abaixo relacionado:

1. SINAPI - 96397 - EXECUÇÃO E COMPACTAÇÃO DE BASE E OU SUB BASE PARA PAVIMENTAÇÃO DE BRITA GRADUADA SIMPLES TRATADA COM CIMENTO - EXCLUSIVE CARGA E TRANSPORTE. AF\_11/2019 – .128,41 M3
2. CDHU - 54.03.230 - Imprimação betuminosa ligante – 4.581,52 M2
3. SINAPI - 95995 - EXECUÇÃO DE PAVIMENTO COM APLICAÇÃO DE CONCRETO ASFÁLTICO, CAMADA DE ROLAMENTO - EXCLUSIVE CARGA E TRANSPORTE. AF\_11/2019 – 183,27 M3

Angatuba, 25 de Abril de 2024.

Atenciosamente,

**HENRIQUE JOSÉ ALCIATI**  
**Engenheiro Civil**  
**CREA 0600.88.102.3**



**Prefeitura do Município de Angatuba**  
**Estado de São Paulo**

**CONCORRÊNCIA ELETRÔNICA Nº 001/2024 – PROCESSO Nº 020/2024**

**ANEXO I**  
**TERMO DE REFERÊNCIA**

**ANEXOS DO ETP**  
**LOTE 02**



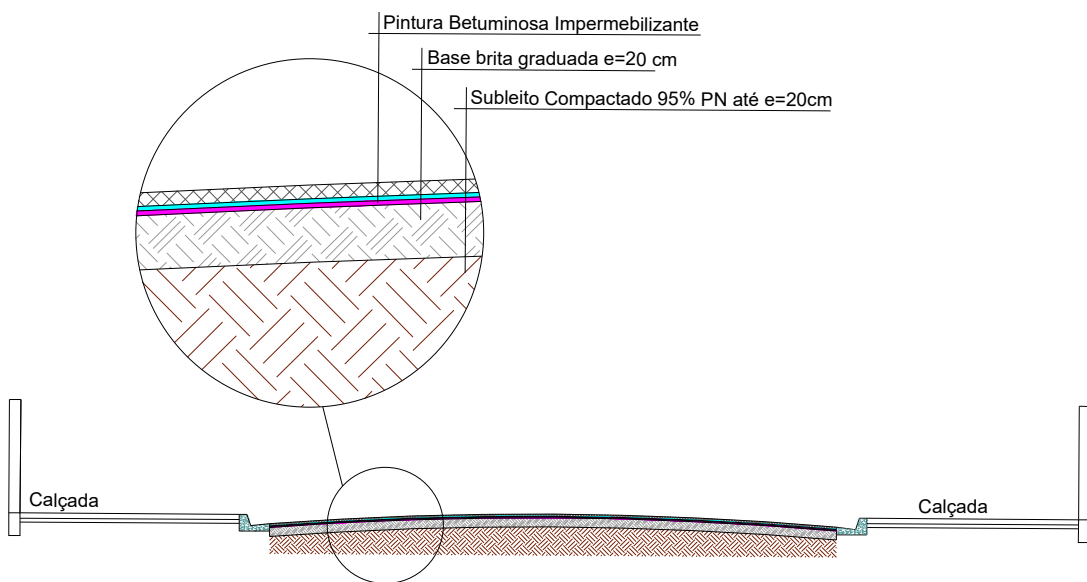
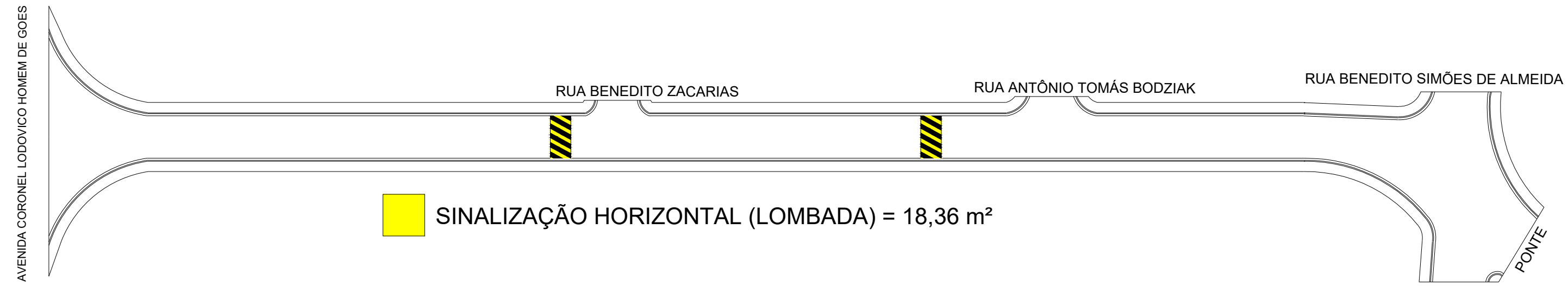
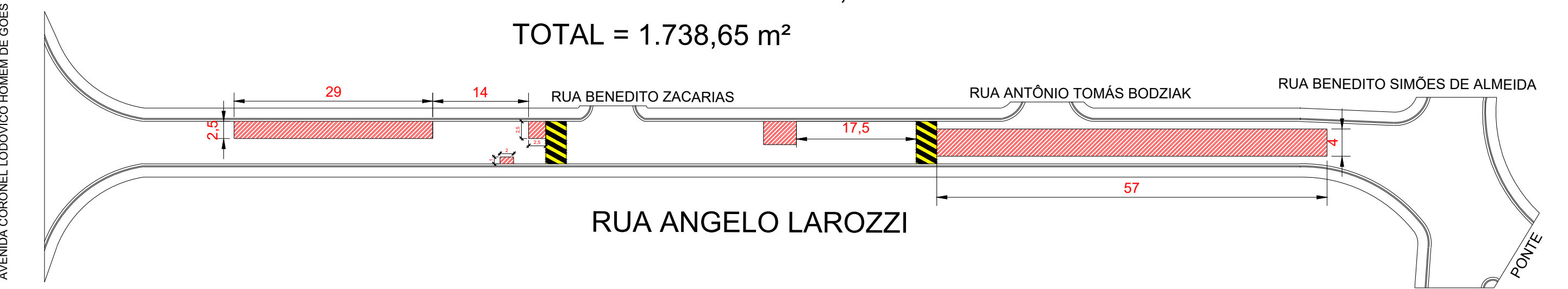
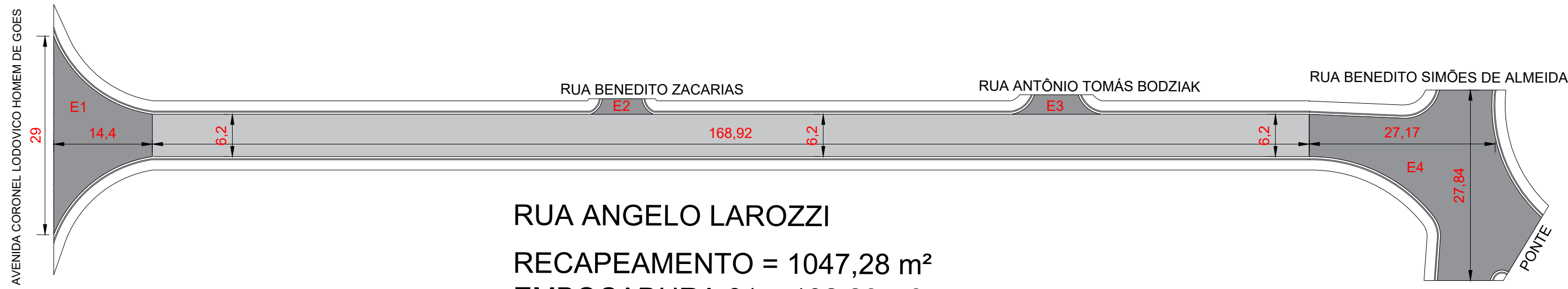

**PERFIL TRANSVERSAL**  
 RECUPERAÇÃO DE BASE  
 ESCALA 1:100

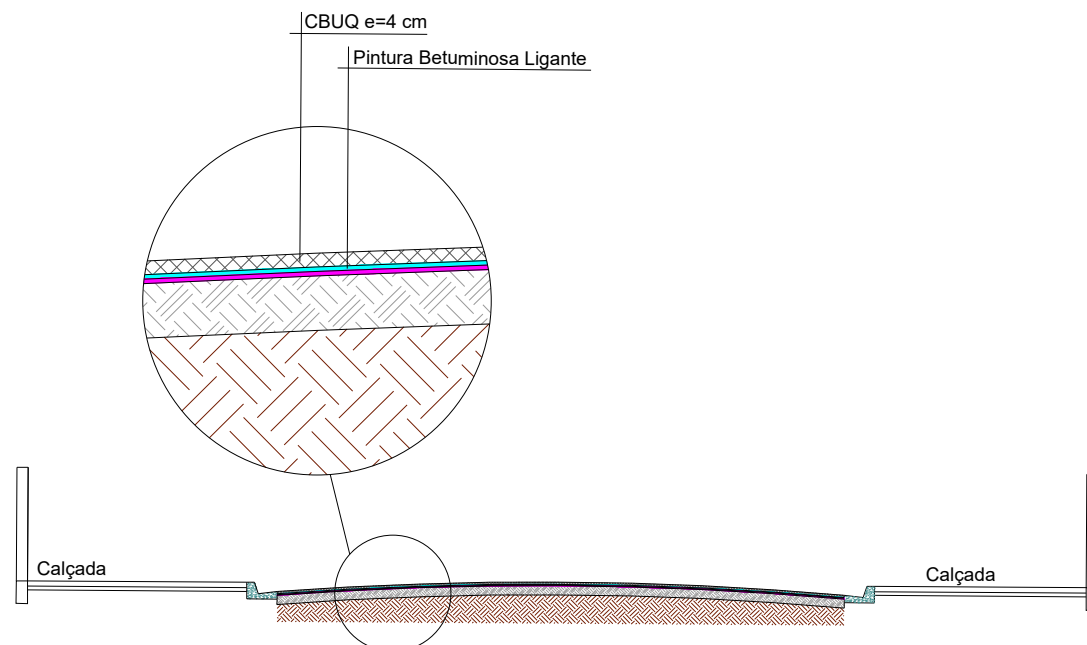

**PERFIL TRANSVERSAL**  
 RECAPEAMENTO  
 ESCALA 1:100



**PREFEITURA DO MUNICÍPIO DE ANGATUBA**  
 SECRETARIA DE HABITAÇÃO, OBRAS E SERVIÇOS PÚBLICOS

OBJETO  
**RECAPEAMENTO ASFÁLTICO**

LOCAL  
**VILA SÃO CRISTOVÃO - ANGATUBA/SP**

ÁREA TÉCNICA  
**ENGENHARIA**

TÍTULO  
**RECAPEAMENTO, REFORÇO DE BASE E SINALIZAÇÃO VIÁRIA**

FOLHA  
**01/06**

ESCALA  
**1:600**

DATA  
**MAR/2024**

ASSINATURAS

PROPRIETARIA  
 PREFEITURA DO MUNICÍPIO DE ANGATUBA  
 NICOLAS BASILE ROCHEL  
 PREFEITO MUNICIPAL

RESPONSÁVEL PELO PROJETO  
**HENRIQUE JOSÉ ALCIATI**  
 Eng.º Civil  
 CREA: 0600881023  
 ART: 2620240257035

AUTORIDADE MUNICIPAL DE TRÂNSITO  
**AGRÍCIO AGNALDO BORTOTTI**  
 SECRETÁRIO DE SEGURANÇA PÚBLICA E TRÂNSITO

APROVAÇÃO

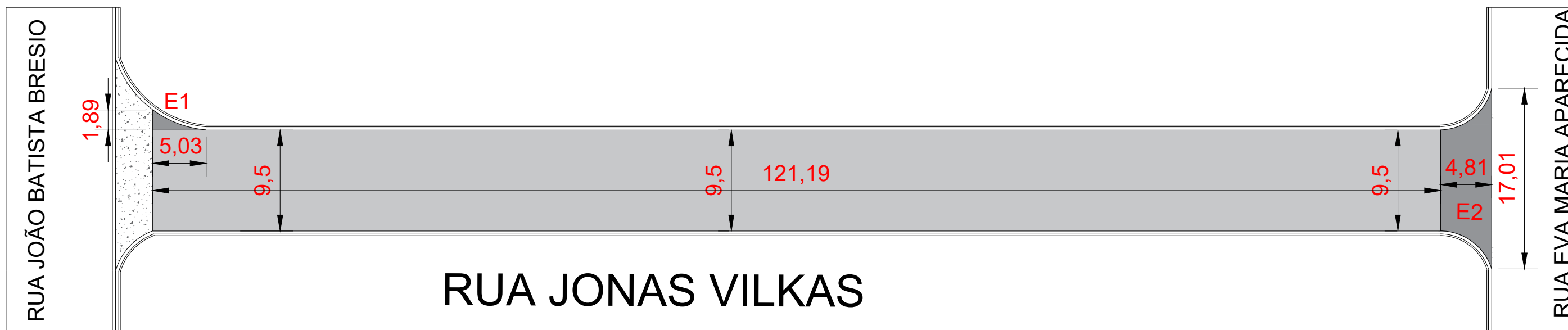

**RUA JONAS VILKAS**

RECAPEAMENTO = 1.151,30 m<sup>2</sup>

EMBOCADURA 01 = 4,75 m<sup>2</sup>

EMBOCADURA 02 = 63,73 m<sup>2</sup>

TOTAL = 1.219,78 m<sup>2</sup>

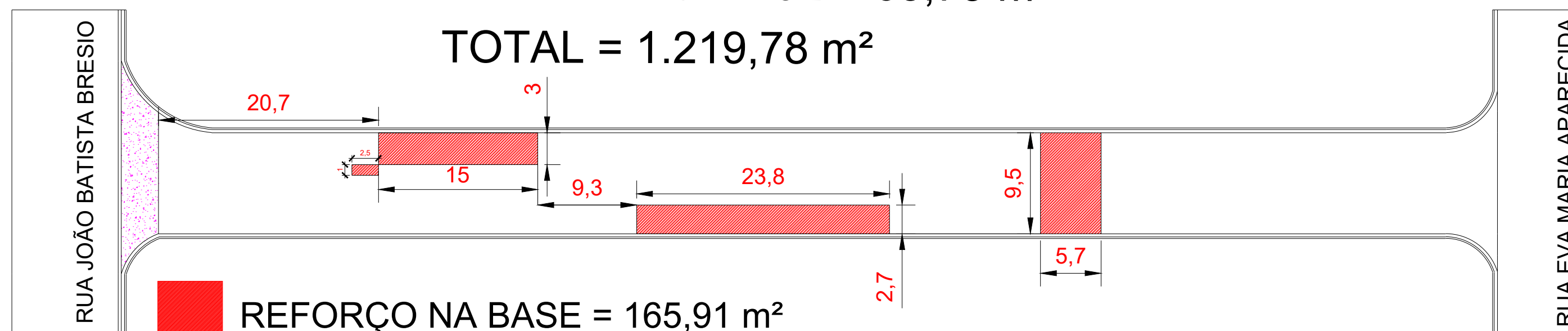

REFORÇO NA BASE = 165,91 m<sup>2</sup>

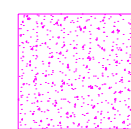

SARJETÃO A SER RECONSTRUIDO

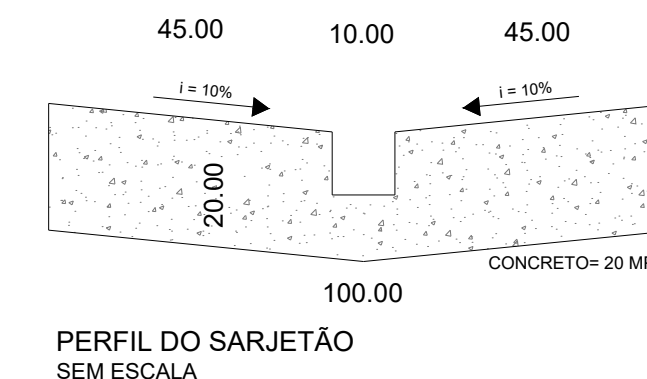
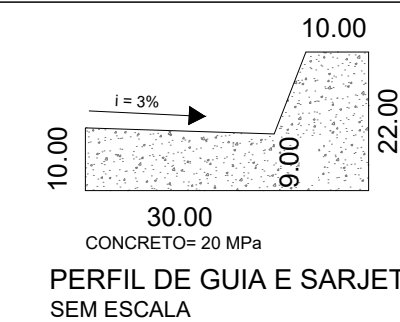

PREFEITURA DO MUNICÍPIO DE ANGATUBA  
SECRETARIA DE HABITAÇÃO, OBRAS E SERVIÇOS PÚBLICOS

OBJETO  
**RECAPEAMENTO ASFÁLTICO**

LOCAL  
**VILA SÃO CRISTOVÃO - ANGATUBA/SP**

ÁREA TÉCNICA  
ENGENHARIA

TÍTULO  
**RECAPEAMENTO, REFORÇO DE BASE E DRENAGEM SUPERFICIAL**

FOLHA  
02/06

ESCALA  
1:400

DATA  
MAR/2024

ASSINATURAS

PROPRIETARIA  
PREFEITURA DO MUNICÍPIO DE ANGATUBA  
NICOLAS BASILE ROCHEL  
PREFEITO MUNICIPAL

RESPONSÁVEL PELO PROJETO  
HENRIQUE JOSÉ ALCIATI  
Eng. Civil  
CREA: 0600881023  
ART: 2620240257035

APROVAÇÃO

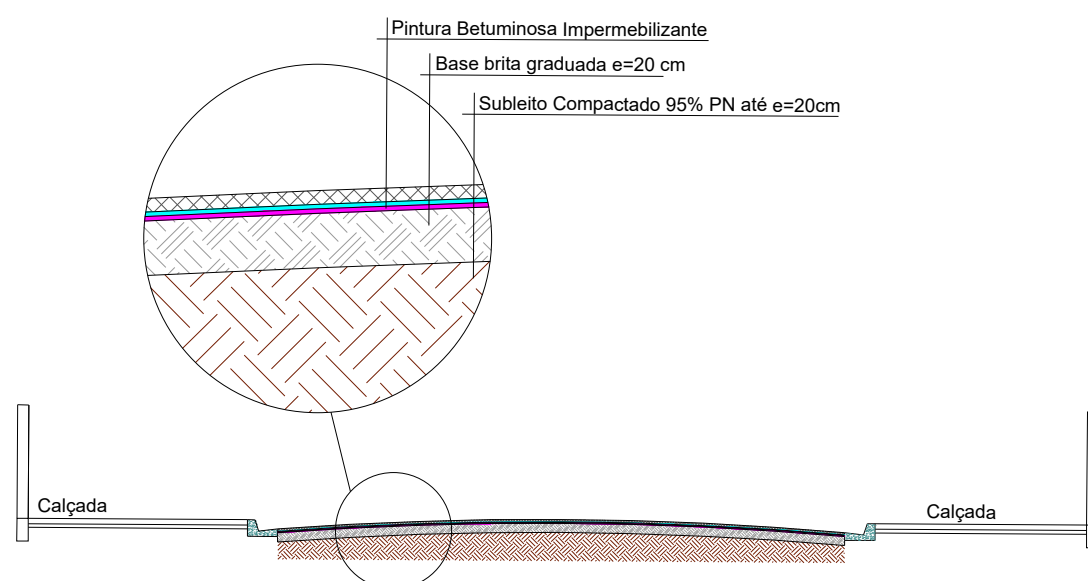

PERFIL TRANSVERSAL  
RECUPERAÇÃO DE BASE  
ESCALA 1:100

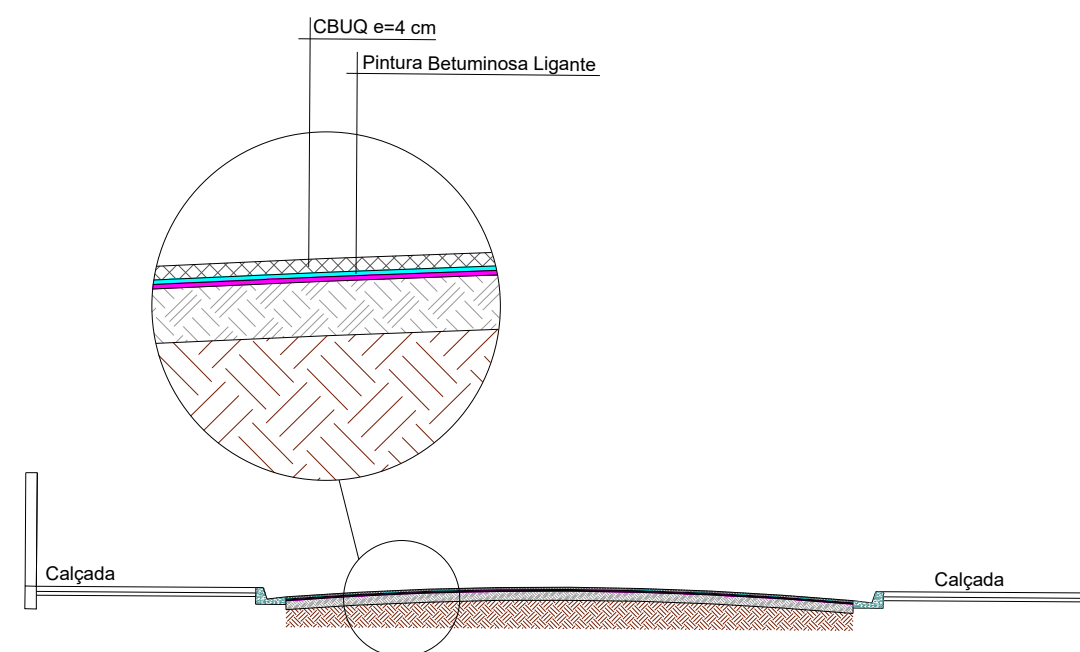

PERFIL TRANSVERSAL  
RECAPEAMENTO  
ESCALA 1:100

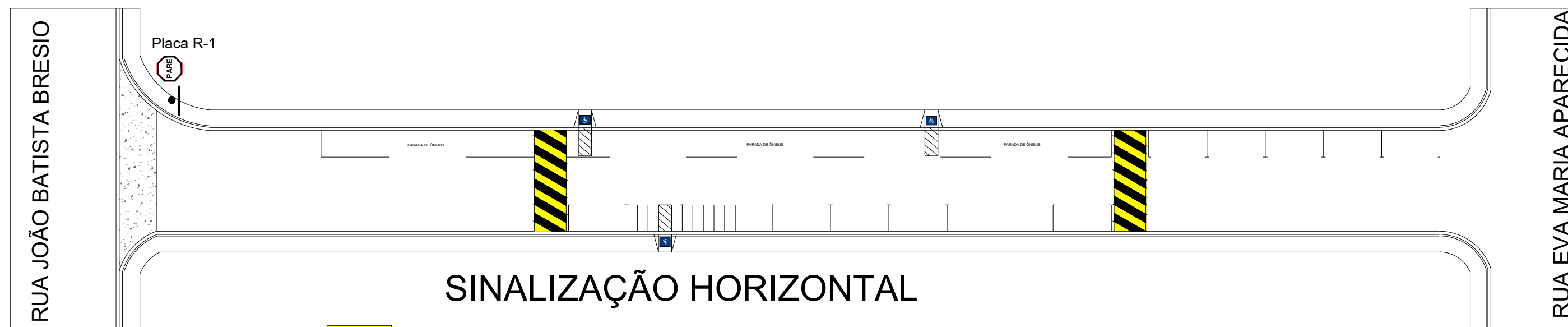

### SINALIZAÇÃO HORIZONTAL

- LOMBADA = 28,54 m<sup>2</sup>
- ESTACIONAMENTO = 175,41 m



Placa tipo R1 (1,52mm) fixado em poste próprio, com 02 parafusos galvanizados 1/4"x3", arruelas, porca e contra porca - altura livre mínima de 2,10 metros.

Cores da Placa:  
 Fundo: Vermelho Reflexivo  
 Borda: Branco Reflexivo  
 Letras: Branco Reflexivo  
 Verso: Preto Fosco

Poste metálico  
 Galvanizado à fogo  
 Ø2 1/2" x 3,60m  
 espessura da parede  
 3,35mm

Fixados com concreto

**PLACA DE "PARE"**  
 SEM ESCALA



PREFEITURA DO MUNICÍPIO DE ANGATUBA  
 SECRETARIA DE HABITAÇÃO, OBRAS E SERVIÇOS PÚBLICOS

OBJETO  
**RECAPEAMENTO ASFÁLTICO**

LOCAL  
**VILA SÃO CRISTOVÃO - ANGATUBA/SP**

ÁREA TÉCNICA  
 ENGENHARIA

TÍTULO  
**SINALIZAÇÃO VIÁRIA**

FOLHA  
 03/06

ESCALA  
 1:400

DATA  
 MAR/2024

ASSINATURAS

PROPRIETARIA  
 PREFEITURA DO MUNICÍPIO DE ANGATUBA  
 NICOLAS BASILE ROCHEL  
 PREFEITO MUNICIPAL

RESPONSÁVEL PELO PROJETO  
 HENRIQUE JOSÉ ALCIATI  
 Eng.º Civil  
 CREA: 0600881023  
 ART: 2620240257035

AUTORIDADE MUNICIPAL DE TRÂNSITO  
 AGRÍCIO AGNALDO BORTOTTI  
 SECRETÁRIO DE SEGURANÇA PÚBLICA E TRÂNSITO

APROVAÇÃO

RUA ANTANAS SENVAITIS  
 RECAPEAMENTO = 649,39 m<sup>2</sup>  
 EMBOCADURA 01 = 9,14 m<sup>2</sup>  
 EMBOCADURA 02 = 127,76 m<sup>2</sup>  
 EMBOCADURA 03 = 15,25 m<sup>2</sup>  
 TOTAL = 801,54 m<sup>2</sup>

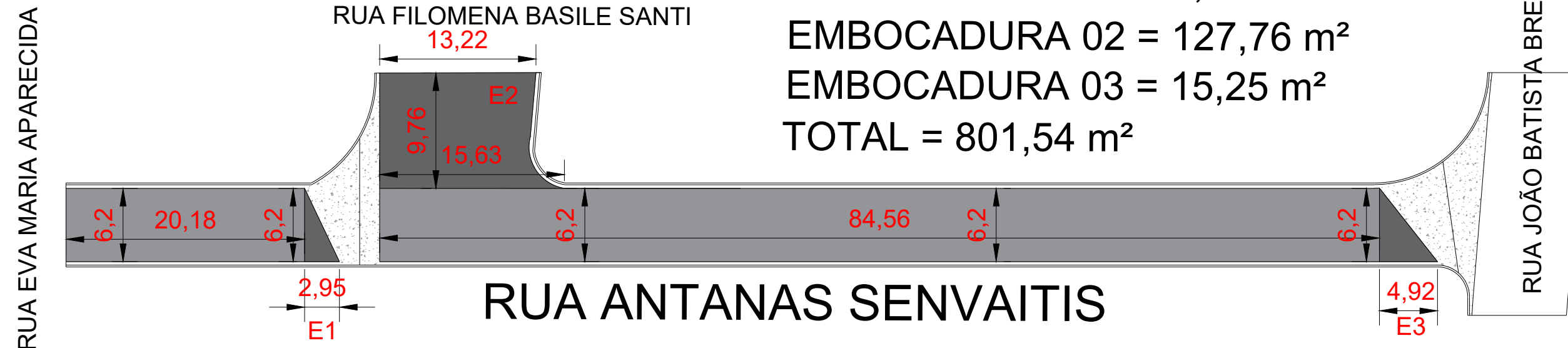

- REFORÇO NA BASE = 23,92 m<sup>2</sup>
- SARJETÃO A SER RECONSTRUIDO
- GUIA E SARJETA A SER RECONSTRUIDO = 10,4 m

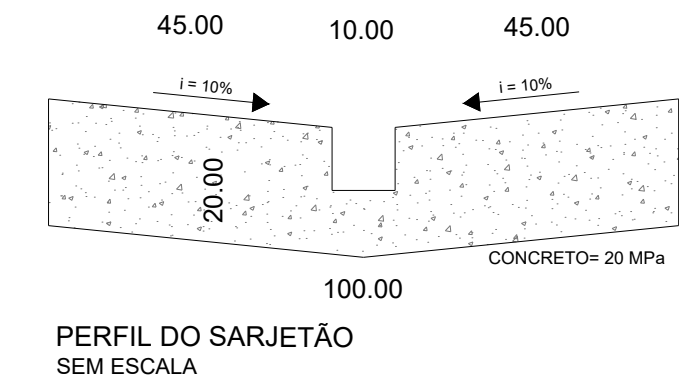
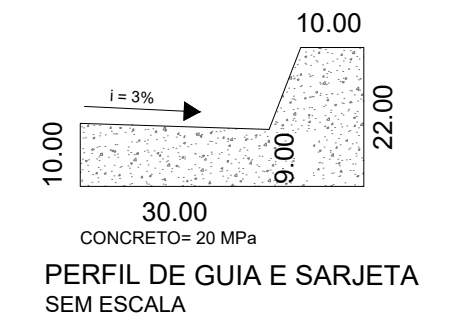
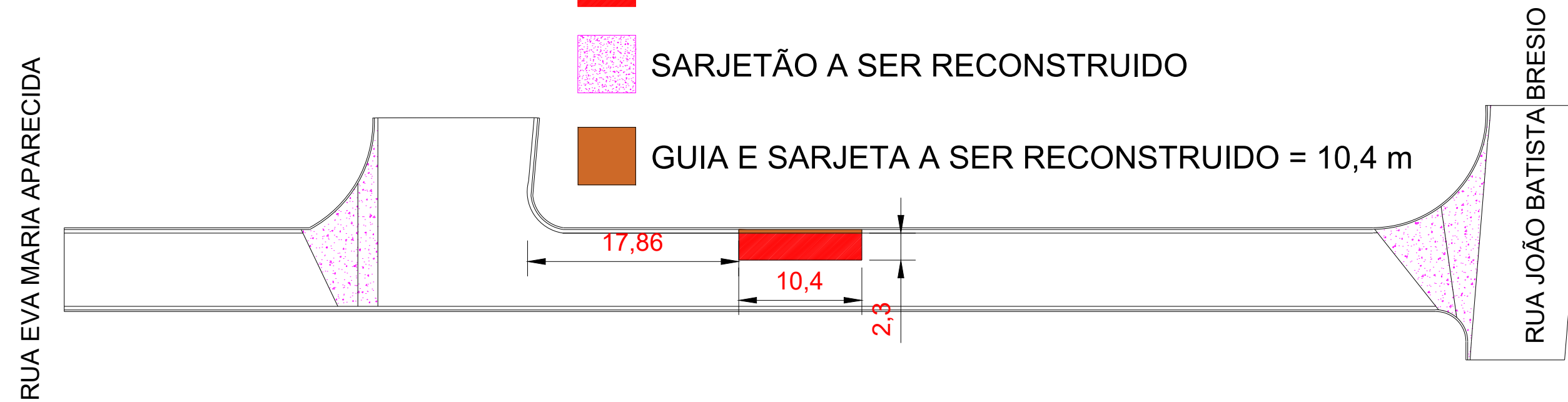

PREFEITURA DO MUNICÍPIO DE ANGATUBA  
 SECRETARIA DE HABITAÇÃO, OBRAS E SERVIÇOS PÚBLICOS

OBJETO  
 RECAPEAMENTO ASFÁLTICO

LOCAL  
 VILA SÃO CRISTOVÃO - ANGATUBA/SP

ÁREA TÉCNICA  
 ENGENHARIA

TÍTULO  
 RECAPEAMENTO, REFORÇO DE BASE E DRENAGEM SUPERFICIAL

FOLHA  
 04/06

ESCALA  
 1:400

DATA  
 MAR/2024

ASSINATURAS

PROPRIETARIA  
 PREFEITURA DO MUNICÍPIO DE ANGATUBA  
 NICOLAS BASILE ROCHEL  
 PREFEITO MUNICIPAL

RESPONSÁVEL PELO PROJETO  
 HENRIQUE JOSÉ ALCIATI  
 Eng<sup>o</sup>. Civil  
 CREA: 0600881023  
 ART: 2620240257035

APROVAÇÃO

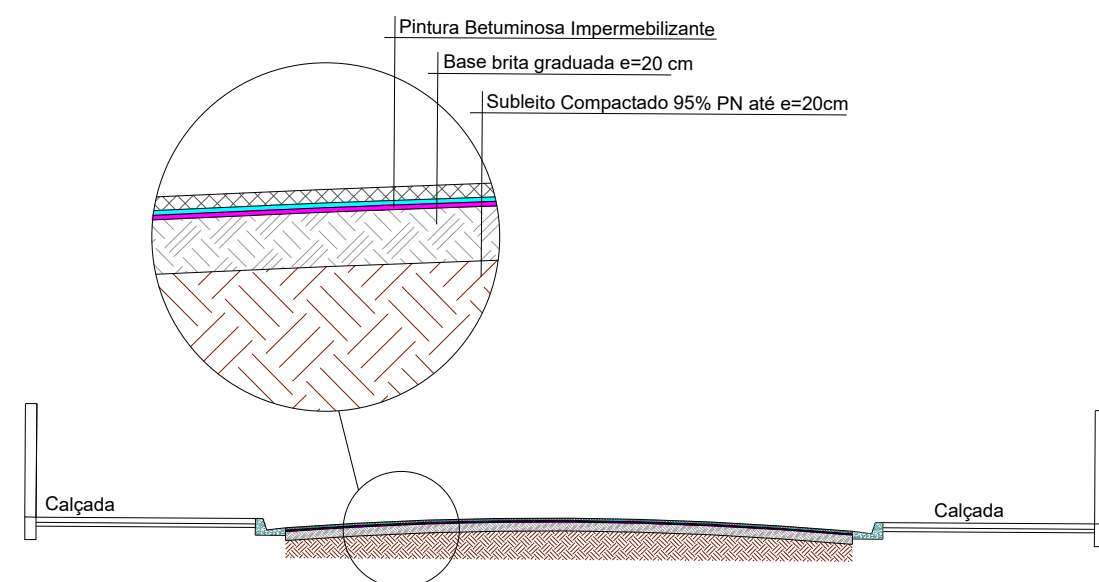

PERFIL TRANSVERSAL  
 RECUPERAÇÃO DE BASE  
 ESCALA 1:100

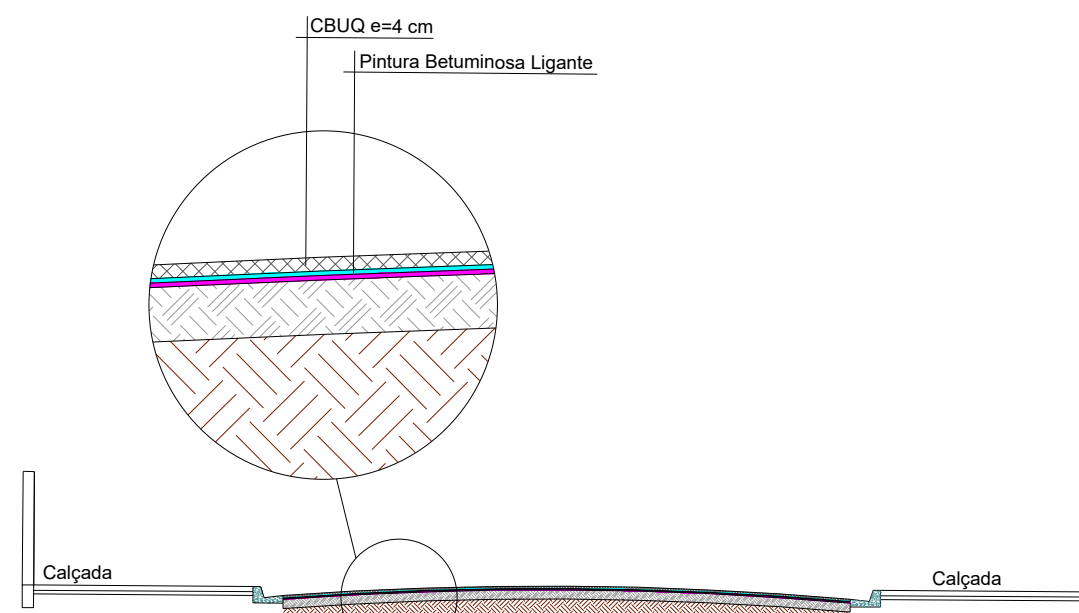

PERFIL TRANSVERSAL  
 RECAPEAMENTO  
 ESCALA 1:100



RUA EVA MARIA APARECIDA

RUA FILOMENA BASILE SANTI

RUA JOÃO BATISTA BRESIO

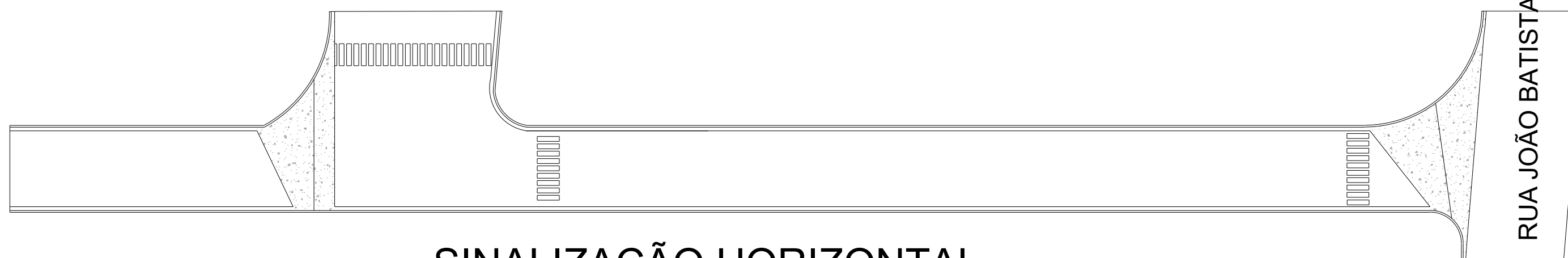

### SINALIZAÇÃO HORIZONTAL



FAIXA DE PEDESTRE = 29,52 m<sup>2</sup>

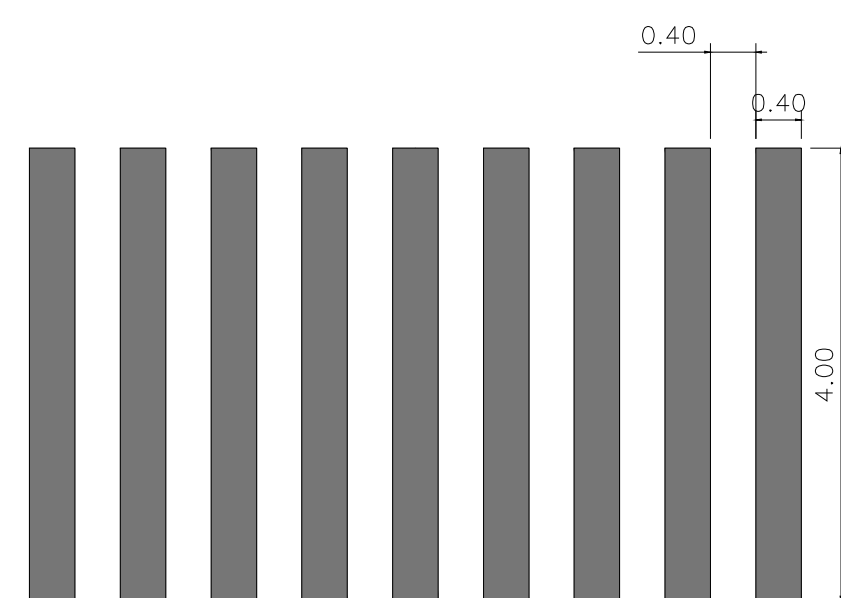

DETALHE FAIXA DE PEDESTRE  
ESCALA 1:100



PREFEITURA DO MUNICÍPIO DE ANGATUBA  
SECRETARIA DE HABITAÇÃO, OBRAS E SERVIÇOS PÚBLICOS

OBJETO  
RECAPEAMENTO ASFÁLTICO

LOCAL  
VILA SÃO CRISTOVÃO - ANGATUBA/SP

ÁREA TÉCNICA  
ENGENHARIA

TÍTULO  
SINALIZAÇÃO VIÁRIA

FOLHA  
05/06

ESCALA  
1:400

DATA  
MAR/2024

ASSINATURAS

PROPRIETARIA  
PREFEITURA DO MUNICÍPIO DE ANGATUBA  
NICOLAS BASILE ROCHEL  
PREFEITO MUNICIPAL

RESPONSÁVEL PELO PROJETO  
HENRIQUE JOSÉ ALCIATI  
Eng<sup>o</sup>. Civil  
CREA: 0600881023  
ART: 2620240257035

AUTORIDADE MUNICIPAL DE TRÂNSITO  
AGRÍCIO AGNALDO BORTOTTI  
SECRETÁRIO DE SEGURANÇA PÚBLICA E TRÂNSITO

RECAPE -  $(4,97 + 4,94 + 4,9) / 3 = 4,94 \times 205,3 = 1.014,18 \text{ M}^2$   
 EMBOCADURA = 60,39 M<sup>2</sup>  
 TOTAL = 1075,57 M<sup>2</sup>

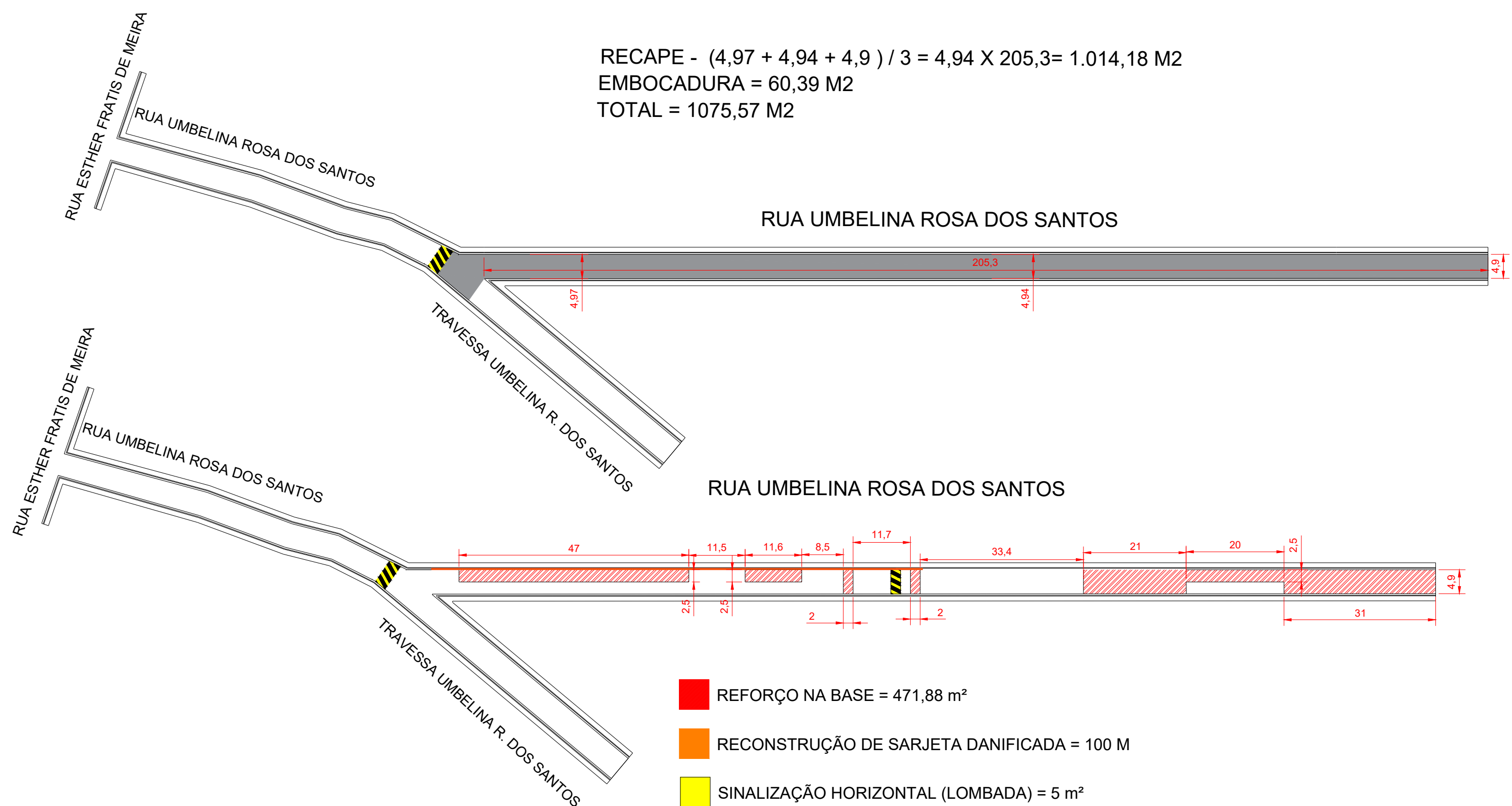

- REFORÇO NA BASE = 471,88 m<sup>2</sup>
- RECONSTRUÇÃO DE SARJETA DANIFICADA = 100 M
- SINALIZAÇÃO HORIZONTAL (LOMBADA) = 5 m<sup>2</sup>

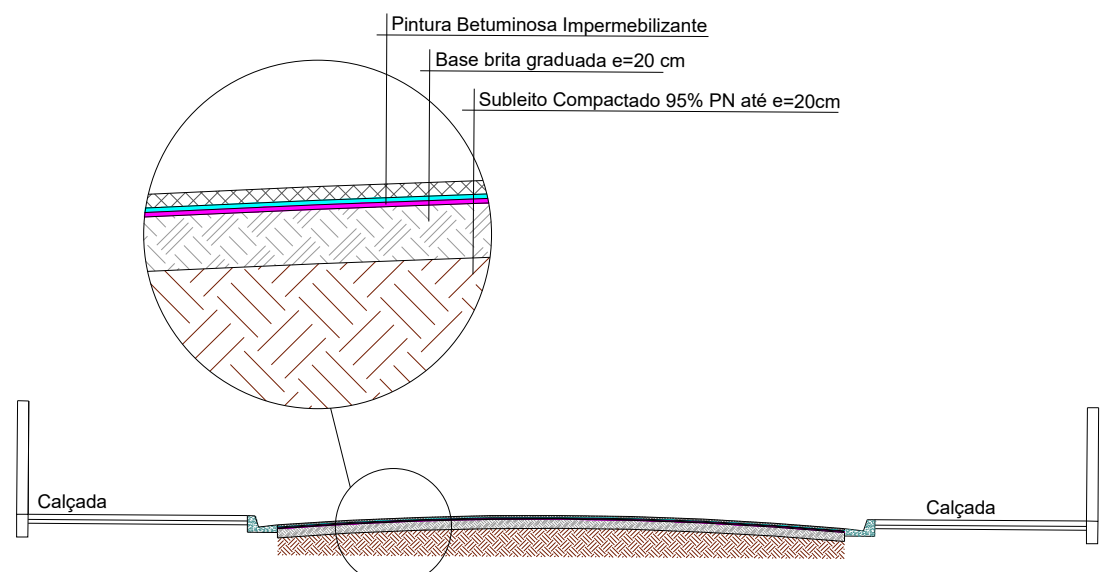

PERFIL TRANSVERSAL  
 RECUPERAÇÃO DE BASE  
 ESCALA 1:100

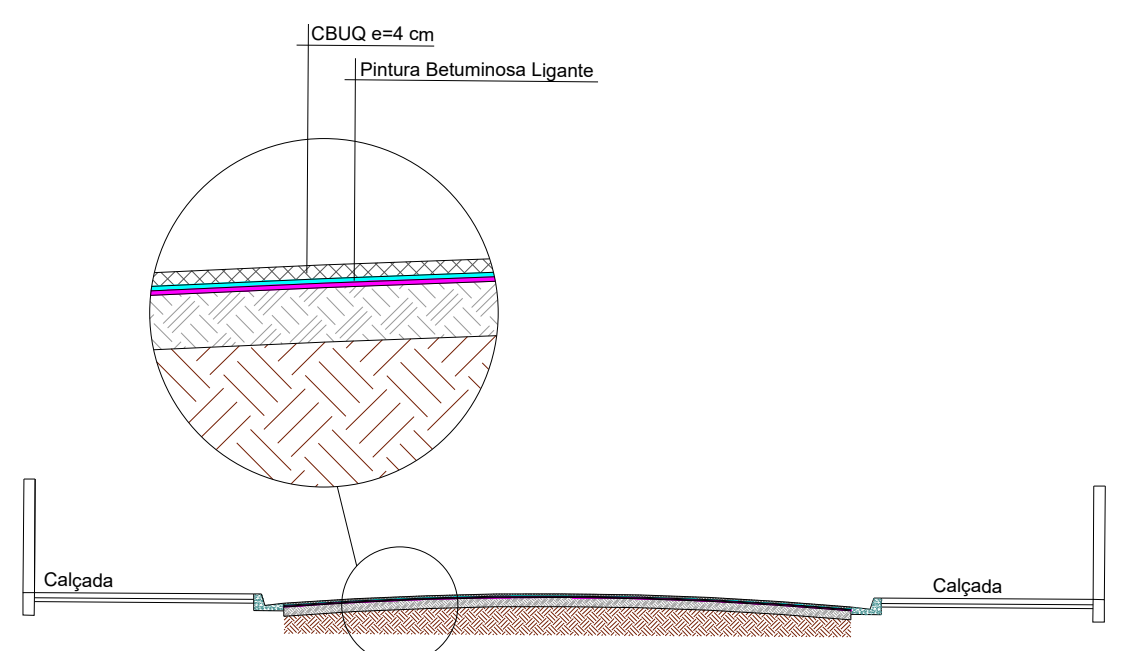

PERFIL TRANSVERSAL  
 RECAPEAMENTO  
 ESCALA 1:100



PREFEITURA DO MUNICÍPIO DE ANGATUBA  
 SECRETARIA DE HABITAÇÃO, OBRAS E SERVIÇOS PÚBLICOS

OBJETO  
**RECAPEAMENTO ASFÁLTICO**

LOCAL  
**VILA SÃO CRISTOVÃO - ANGATUBA/SP**

ÁREA TÉCNICA  
 ENGENHARIA

TÍTULO  
**SINALIZAÇÃO VIÁRIA**

FOLHA  
**06/06**

ESCALA  
**1:800**

DATA  
**MAR/2024**

ASSINATURAS

PROPRIETARIA  
 PREFEITURA DO MUNICÍPIO DE ANGATUBA  
 NICOLAS BASILE ROCHEL  
 PREFEITO MUNICIPAL

RESPONSÁVEL PELO PROJETO  
 HENRIQUE JOSÉ ALCIATI  
 Eng<sup>o</sup>. Civil  
 CREA: 0600881023  
 ART: 2620240257035

AUTORIDADE MUNICIPAL DE TRÂNSITO  
 AGRÍCIO AGNALDO BORTOTTI  
 SECRETÁRIO DE SEGURANÇA PÚBLICA E TRÂNSITO





**PREFEITURA MUNICIPAL DE ANGATUBA**

**OBJETO: RECAPEAMENTO ASFÁLTICO, DRENAGEM, RECUPERAÇÃO DE BASE E SINALIZAÇÃO VIÁRIA**

**LOCAL.: RUA UMBELINA ROSA DOS SANTOS, JONAS VILKAS, ANTANAS SENVAITIS E ANGELO LAROZZI LOTE 02**

**CONTRATO DE REPASSE N° 954936/2023/MCIDADES/CAIXA**

			Sem desoneração						
			Versão 12/2023			nov/23			
			Versão 192			FEV/22			
Item	Fonte	Macrosserviço / Serviço	Qtd.	Und.	Custo Unitário	BDI	Preço Unitário	Preço Total	
								<b>Total:</b>	<b>R\$ 582.450,32</b>
<b>1</b>		<b>RECAPEAMENTO</b>							
	<b>EVENTO 01</b>	<b>SERVIÇOS PRELIMINARES</b>						<b>R\$ 2.371,92</b>	
1.1	SINAPI - 103689	FORNECIMENTO E INSTALAÇÃO DE PLACA DE OBRA COM CHAPA GALVANIZADA E ESTRUTURA DE MADEIRA. AF_03/2022_PS	6	M2	R\$ 320,41	23,38%	R\$ 395,32	R\$ 2.371,92	
	<b>EVENTO 02</b>	<b>RECUPERAÇÃO DE SARJETAS DA RUA UMBELINA ROSA DOS SANTOS</b>						<b>R\$ 9.341,00</b>	
1.2	SINAPI - 104796	DEMOLIÇÃO DE GUIAS, SARJETAS OU SARJETÕES, DE FORMA MECANIZADA, SEM REAPROVEITAMENTO. AF_09/2023	100	M	R\$ 16,03	23,38%	R\$ 19,78	R\$ 1.978,00	
1.3	SINAPI - 94281	EXECUÇÃO DE SARJETA DE CONCRETO USINADO, MOLDADA IN LOCO EM TRECHO RETO, 30 CM BASE X 15 CM ALTURA. AF_06/2016	100	M	R\$ 59,68	23,38%	R\$ 73,63	R\$ 7.363,00	
	<b>EVENTO 03</b>	<b>RECUPERAÇÃO DE BASE DA RUA UMBELINA ROSA DOS SANTOS</b>						<b>R\$ 45.206,00</b>	
1.4	SINAPI - 96001	FRESAGEM DE PAVIMENTO ASFÁLTICO (PROFUNDIDADE ATÉ 5,0 CM) - EXCLUSIVE TRANSPORTE. AF_11/2019	471,88	M2	R\$ 7,09	23,38%	R\$ 8,75	R\$ 4.128,95	
1.5	SINAPI - 100982	CARGA, MANOBRA E DESCARGA DE ENTULHO EM CAMINHÃO BASCULANTE 10 M³ - CARGA COM ESCAVADEIRA HIDRÁULICA (ÇAÇAMBA DE 0,80 M³ / 111 HP) E DESCARGA LIVRE (UNIDADE: M3). AF_07/2020	38,88	M3	R\$ 9,40	23,38%	R\$ 11,60	R\$ 451,01	
1.6	SINAPI - 93588	TRANSPORTE COM CAMINHÃO BASCULANTE DE 10 M³, EM VIA URBANA EM LEITO NATURAL (UNIDADE: M3XKM). AF_07/2020	104,96	M3XKM	R\$ 3,27	23,38%	R\$ 4,03	R\$ 422,99	
1.7	SINAPI - 101125	ESCAVAÇÃO HORIZONTAL, INCLUINDO CARGA E DESCARGA EM SOLO DE 1A CATEGORIA COM TRATOR DE ESTEIRAS (150HP/LÂMINA: 3,18M3). AF_07/2020	188,75	M3	R\$ 14,88	23,38%	R\$ 18,36	R\$ 3.465,45	
1.8	SINAPI - 95877	TRANSPORTE COM CAMINHÃO BASCULANTE DE 18 M³, EM VIA URBANA PAVIMENTADA, DMT ATÉ 30 KM (UNIDADE: M3XKM). AF_07/2020	509,63	M3XKM	R\$ 1,89	23,38%	R\$ 2,33	R\$ 1.187,44	

1.9		SINAPI - 90108	ESCAVAÇÃO MECANIZADA DE VALA COM PROFUNDIDADE MAIOR QUE 1,5 M ATÉ 3,0 M (MÉDIA MONTANTE E JUSANTE/UMA COMPOSIÇÃO POR TRECHO), RETROESCAV (0,26 M3), LARGURA DE 0,8 M A 1,5 M, EM SOLO DE 1A CATEGORIA, LOCAIS COM BAIXO NÍVEL DE INTERFERÊNCIA. AF_02/2021	94,38	M3	R\$ 7,28	23,38%	R\$ 8,98	R\$ 847,53
1.10		SINAPI - 95877	TRANSPORTE COM CAMINHÃO BASCULANTE DE 18 M³, EM VIA URBANA PAVIMENTADA, DMT ATÉ 30 KM (UNIDADE: M3XKM). AF_07/2020	330,32	M3XKM	R\$ 1,89	23,38%	R\$ 2,33	R\$ 769,65
1.11		SINAPI - 100978	CARGA, MANOBRA E DESCARGA DE SOLOS E MATERIAIS GRANULARES EM CAMINHÃO BASCULANTE 10 M³ - CARGA COM ESCAVADEIRA HIDRÁULICA (ÇAÇAMBA DE 1,20 M³ / 155 HP) E DESCARGA LIVRE (UNIDADE: M3). AF_07/2020	94,38	M3	R\$ 7,27	23,38%	R\$ 8,97	R\$ 846,59
1.12		SINAPI - 93588	TRANSPORTE COM CAMINHÃO BASCULANTE DE 10 M³, EM VIA URBANA EM LEITO NATURAL (UNIDADE: M3XKM). AF_07/2020	915,45	M3XKM	R\$ 3,27	23,38%	R\$ 4,03	R\$ 3.689,26
1.13		SINAPI - 96397	EXECUÇÃO E COMPACTAÇÃO DE BASE E OU SUB BASE PARA PAVIMENTAÇÃO DE BRITA GRADUADA SIMPLES TRATADA COM CIMENTO - EXCLUSIVE CARGA E TRANSPORTE. AF_11/2019	94,38	M3	R\$ 179,71	23,38%	R\$ 221,73	R\$ 20.926,88
1.14		CDHU - 54.03.240	Imprimação betuminosa impermeabilizante	471,88	M2	R\$ 14,55	23,38%	R\$ 17,95	R\$ 8.470,25
	<b>EVENTO 04</b>		<b>RECAPEAMENTO DA RUA UMBELINA ROSA DOS SANTOS</b>						<b>R\$ 96.496,86</b>
1.15		SINAPI - 99814	LIMPEZA DE SUPERFÍCIE COM JATO DE ALTA PRESSÃO. AF_04/2019	1.075,57	M2	R\$ 2,52	23,38%	R\$ 3,11	R\$ 3.345,02
1.16		CDHU - 54.03.230	Imprimação betuminosa ligante	1.075,57	M2	R\$ 7,31	23,38%	R\$ 9,02	R\$ 9.701,64
1.17		SINAPI - 100985	CARGA DE MISTURA ASFÁLTICA EM CAMINHÃO BASCULANTE 6 M³ (UNIDADE: M3). AF_07/2020	43,02	M3	R\$ 7,98	23,38%	R\$ 9,85	R\$ 423,75
1.18		SINAPI - 95875	TRANSPORTE COM CAMINHÃO BASCULANTE DE 10 M³, EM VIA URBANA PAVIMENTADA, DMT ATÉ 30 KM (UNIDADE: M3XKM). AF_07/2020	2.056,49	M3XKM	R\$ 2,59	23,38%	R\$ 3,20	R\$ 6.580,77
1.19		SINAPI - 95995	EXECUÇÃO DE PAVIMENTO COM APLICAÇÃO DE CONCRETO ASFÁLTICO, CAMADA DE ROLAMENTO - EXCLUSIVE CARGA E TRANSPORTE. AF_11/2019	43,02	M3	R\$ 1.440,25	23,38%	R\$ 1.776,98	R\$ 76.445,68
	<b>EVENTO 05</b>		<b>SINALIZAÇÃO VIÁRIA DA RUA UMBELINA ROSA DOS SANTOS</b>						<b>R\$ 190,25</b>
1.20		SINAPI - 102509	PINTURA DE FAIXA DE PEDESTRE OU ZEBRADA TINTA RETRORREFLETIVA A BASE DE RESINA ACRÍLICA COM MICROESFERAS DE VIDRO, E = 30 CM, APLICAÇÃO MANUAL. AF_05/2021	5	M2	R\$ 30,84	23,38%	R\$ 38,05	R\$ 190,25
	<b>EVENTO 06</b>		<b>RECUPERAÇÃO DE SARJETÃO DA RUA JONAS VILKAS</b>						<b>R\$ 7.901,63</b>
1.21		SINAPI - 104796	DEMOLIÇÃO DE GUIAS, SARJETAS OU SARJETÕES, DE FORMA MECANIZADA, SEM REAPROVEITAMENTO. AF_09/2023	31,15	M	R\$ 16,03	23,38%	R\$ 19,78	R\$ 616,15
1.22		SINAPI - 94293	EXECUÇÃO DE SARJETÃO DE CONCRETO USINADO, MOLDADA IN LOCO EM TRECHO RETO, 100 CM BASE X 20 CM ALTURA. AF_06/2016	34,14	M	R\$ 172,96	23,38%	R\$ 213,40	R\$ 7.285,48
	<b>EVENTO 07</b>		<b>RECUPERAÇÃO DE BASE DA RUA JONAS VILKAS</b>						<b>R\$ 15.888,61</b>

1.23		SINAPI - 96001	FRESAGEM DE PAVIMENTO ASFÁLTICO (PROFUNDIDADE ATÉ 5,0 CM) - EXCLUSIVE TRANSPORTE. AF_11/2019	165,91	M2	R\$ 7,09	23,38%	R\$ 8,75	R\$ 1.451,71
1.24		SINAPI - 100982	CARGA, MANOBRA E DESCARGA DE ENTULHO EM CAMINHÃO BASCULANTE 10 M³ - CARGA COM ESCAVADEIRA HIDRÁULICA (CAÇAMBA DE 0,80 M³ / 111 HP) E DESCARGA LIVRE (UNIDADE: M3). AF_07/2020	13,46	M3	R\$ 9,40	23,38%	R\$ 11,60	R\$ 156,14
1.25		SINAPI - 93588	TRANSPORTE COM CAMINHÃO BASCULANTE DE 10 M³, EM VIA URBANA EM LEITO NATURAL (UNIDADE: M3XKM). AF_07/2020	36,35	M3XKM	R\$ 3,27	23,38%	R\$ 4,03	R\$ 146,49
1.26		SINAPI - 101125	ESCAVAÇÃO HORIZONTAL, INCLUINDO CARGA E DESCARGA EM SOLO DE 1A CATEGORIA COM TRATOR DE ESTEIRAS (150HP/LÂMINA: 3,18M3). AF_07/2020	66,36	M3	R\$ 14,88	23,38%	R\$ 18,36	R\$ 1.218,37
1.27		SINAPI - 95877	TRANSPORTE COM CAMINHÃO BASCULANTE DE 18 M³, EM VIA URBANA PAVIMENTADA, DMT ATÉ 30 KM (UNIDADE: M3XKM). AF_07/2020	179,18	M3XKM	R\$ 1,89	23,38%	R\$ 2,33	R\$ 417,49
1.28		SINAPI - 90108	ESCAVAÇÃO MECANIZADA DE VALA COM PROFUNDIDADE MAIOR QUE 1,5 M ATÉ 3,0 M (MÉDIA MONTANTE E JUSANTE/UMA COMPOSIÇÃO POR TRECHO), RETROESCAV (0,26 M3), LARGURA DE 0,8 M A 1,5 M, EM SOLO DE 1A CATEGORIA, LOCAIS COM BAIXO NÍVEL DE INTERFERÊNCIA. AF_02/2021	33,18	M3	R\$ 7,28	23,38%	R\$ 8,98	R\$ 297,96
1.29		SINAPI - 95877	TRANSPORTE COM CAMINHÃO BASCULANTE DE 18 M³, EM VIA URBANA PAVIMENTADA, DMT ATÉ 30 KM (UNIDADE: M3XKM). AF_07/2020	116,14	M3XKM	R\$ 1,89	23,38%	R\$ 2,33	R\$ 270,61
1.30		SINAPI - 100978	CARGA, MANOBRA E DESCARGA DE SOLOS E MATERIAIS GRANULARES EM CAMINHÃO BASCULANTE 10 M³ - CARGA COM ESCAVADEIRA HIDRÁULICA (CAÇAMBA DE 1,20 M³ / 155 HP) E DESCARGA LIVRE (UNIDADE: M3). AF_07/2020	33,18	M3	R\$ 7,27	23,38%	R\$ 8,97	R\$ 297,62
1.31		SINAPI - 93588	TRANSPORTE COM CAMINHÃO BASCULANTE DE 10 M³, EM VIA URBANA EM LEITO NATURAL (UNIDADE: M3XKM). AF_07/2020	321,87	M3XKM	R\$ 3,27	23,38%	R\$ 4,03	R\$ 1.297,14
1.32		SINAPI - 96397	EXECUÇÃO E COMPACTAÇÃO DE BASE E OU SUB BASE PARA PAVIMENTAÇÃO DE BRITA GRADUADA SIMPLES TRATADA COM CIMENTO - EXCLUSIVE CARGA E TRANSPORTE. AF_11/2019	33,18	M3	R\$ 179,71	23,38%	R\$ 221,73	R\$ 7.357,00
1.33		CDHU - 54.03.240	Imprimação betuminosa impermeabilizante	165,91	M2	R\$ 14,55	23,38%	R\$ 17,95	R\$ 2.978,08
	<b>EVENTO 08</b>		<b>RECAPEAMENTO DA RUA JONAS VILKAS</b>						<b>R\$ 109.438,47</b>
1.34		SINAPI - 99814	LIMPEZA DE SUPERFÍCIE COM JATO DE ALTA PRESSÃO. AF_04/2019	1.219,78	M2	R\$ 2,52	23,38%	R\$ 3,11	R\$ 3.793,52
1.35		CDHU - 54.03.230	Imprimação betuminosa ligante	1.219,78	M2	R\$ 7,31	23,38%	R\$ 9,02	R\$ 11.002,42
1.36		SINAPI - 100985	CARGA DE MISTURA ASFÁLTICA EM CAMINHÃO BASCULANTE 6 M³ (UNIDADE: M3). AF_07/2020	48,79	M3	R\$ 7,98	23,38%	R\$ 9,85	R\$ 480,58
1.37		SINAPI - 95875	TRANSPORTE COM CAMINHÃO BASCULANTE DE 10 M³, EM VIA URBANA PAVIMENTADA, DMT ATÉ 30 KM (UNIDADE: M3XKM). AF_07/2020	2.332,22	M3XKM	R\$ 2,59	23,38%	R\$ 3,20	R\$ 7.463,10
1.38		SINAPI - 95995	EXECUÇÃO DE PAVIMENTO COM APLICAÇÃO DE CONCRETO ASFÁLTICO, CAMADA DE ROLAMENTO - EXCLUSIVE CARGA E TRANSPORTE. AF_11/2019	48,79	M3	R\$ 1.440,25	23,38%	R\$ 1.776,98	R\$ 86.698,85

	<b>EVENTO 09</b>		<b>SIALIZAÇÃO VIÁRIA DA RUA JONAS VILKAS</b>						<b>R\$ 3.361,66</b>
1.39		SINAPI - 102509	PINTURA DE FAIXA DE PEDESTRE OU ZEBRADA TINTA RETRORREFLETIVA A BASE DE RESINA ACRÍLICA COM MICROESFERAS DE VIDRO, E = 30 CM, APLICAÇÃO MANUAL. AF_05/2021	28,54	M2	R\$ 30,84	23,38%	R\$ 38,05	R\$ 1.085,95
1.40		SINAPI - 102507	PINTURA DE DEMARCAÇÃO DE VAGA COM TINTA EPÓXI, E = 10 CM, APLICAÇÃO MANUAL. AF_05/2021	175,41	M	R\$ 7,43	23,38%	R\$ 9,17	R\$ 1.608,51
1.41		SINAPI - 34723	PLACA DE SINALIZACAO EM CHAPA DE ACO NUM 16 COM PINTURA REFLETIVA	0,36	M2	R\$ 577,50	23,38%	R\$ 712,52	R\$ 256,51
1.42		SINAPI - 7696	TUBO ACO GALVANIZADO COM COSTURA, CLASSE MEDIA, DN 2", E = *3,65* MM, PESO *5,10* KG/M (NBR 5580)	3,6	M	R\$ 74,07	23,38%	R\$ 91,39	R\$ 329,00
1.43		SINAPI - 94968	CONCRETO MAGRO PARA LASTRO, TRAÇO 1:4,5:4,5 (EM MASSA SECA DE CIMENTO/ AREIA MÉDIA/ BRITA 1) - PREPARO MECÂNICO COM BETONEIRA 600 L. AF_05/2021	0,2	M3	R\$ 331,07	23,38%	R\$ 408,47	R\$ 81,69
	<b>EVENTO 10</b>		<b>RECUPERAÇÃO DE SARJETA E SARJETÃO DA RUA ANTANAS SENVAITIS</b>						<b>R\$ 28.813,15</b>
1.44		SINAPI - 104796	DEMOLIÇÃO DE GUIAS, SARJETAS OU SARJETÕES, DE FORMA MECANIZADA, SEM REAPROVEITAMENTO. AF_09/2023	129,8	M	R\$ 16,03	23,38%	R\$ 19,78	R\$ 2.567,44
1.45		SINAPI - 94281	EXECUÇÃO DE SARJETA DE CONCRETO USINADO, MOLDADA IN LOCO EM TRECHO RETO, 30 CM BASE X 15 CM ALTURA. AF_06/2016	10,4	M	R\$ 59,68	23,38%	R\$ 73,63	R\$ 765,75
1.46		SINAPI - 94293	EXECUÇÃO DE SARJETÃO DE CONCRETO USINADO, MOLDADA IN LOCO EM TRECHO RETO, 100 CM BASE X 20 CM ALTURA. AF_06/2016	119,4	M	R\$ 172,96	23,38%	R\$ 213,40	R\$ 25.479,96
	<b>EVENTO 11</b>		<b>RECUPERAÇÃO DE BASE DA RUA ANTANAS SENVAITIS</b>						<b>R\$ 2.851,38</b>
1.47		SINAPI - 96001	FRESAGEM DE PAVIMENTO ASFÁLTICO (PROFUNDIDADE ATÉ 5,0 CM) - EXCLUSIVE TRANSPORTE. AF_11/2019	23,92	M2	R\$ 7,09	23,38%	R\$ 8,75	R\$ 209,30
1.48		SINAPI - 100982	CARGA, MANOBRA E DESCARGA DE ENTULHO EM CAMINHÃO BASCULANTE 10 M³ - CARGA COM ESCAVADEIRA HIDRÁULICA (ÇAÇAMBA DE 0,80 M³ / 111 HP) E DESCARGA LIVRE (UNIDADE: M3). AF_07/2020	26,92	M3	R\$ 9,40	23,38%	R\$ 11,60	R\$ 312,27
1.49		SINAPI - 93588	TRANSPORTE COM CAMINHÃO BASCULANTE DE 10 M³, EM VIA URBANA EM LEITO NATURAL (UNIDADE: M3XKM). AF_07/2020	72,68	M3XKM	R\$ 3,27	23,38%	R\$ 4,03	R\$ 292,90
1.50		SINAPI - 101125	ESCAVAÇÃO HORIZONTAL, INCLUINDO CARGA E DESCARGA EM SOLO DE 1A CATEGORIA COM TRATOR DE ESTEIRAS (150HP/LÂMINA: 3,18M3). AF_07/2020	9,57	M3	R\$ 14,88	23,38%	R\$ 18,36	R\$ 175,71
1.51		SINAPI - 95877	TRANSPORTE COM CAMINHÃO BASCULANTE DE 18 M³, EM VIA URBANA PAVIMENTADA, DMT ATÉ 30 KM (UNIDADE: M3XKM). AF_07/2020	25,83	M3XKM	R\$ 1,89	23,38%	R\$ 2,33	R\$ 60,18
1.52		SINAPI - 90108	ESCAVAÇÃO MECANIZADA DE VALA COM PROFUNDIDADE MAIOR QUE 1,5 M ATÉ 3,0 M (MÉDIA MONTANTE E JUSANTE/UMA COMPOSIÇÃO POR TRECHO), RETROESCAV (0,26 M3), LARGURA DE 0,8 M A 1,5 M, EM SOLO DE 1A CATEGORIA, LOCAIS COM BAIXO NÍVEL DE INTERFERÊNCIA. AF_02/2021	4,78	M3	R\$ 7,28	23,38%	R\$ 8,98	R\$ 42,92
1.53		SINAPI - 95877	TRANSPORTE COM CAMINHÃO BASCULANTE DE 18 M³, EM VIA URBANA PAVIMENTADA, DMT ATÉ 30 KM (UNIDADE: M3XKM). AF_07/2020	16,74	M3XKM	R\$ 1,89	23,38%	R\$ 2,33	R\$ 39,00
1.54		SINAPI - 100978	CARGA, MANOBRA E DESCARGA DE SOLOS E MATERIAIS GRANULARES EM CAMINHÃO BASCULANTE 10 M³ - CARGA COM ESCAVADEIRA HIDRÁULICA (ÇAÇAMBA DE 1,20 M³ / 155 HP) E DESCARGA LIVRE (UNIDADE: M3). AF_07/2020	4,78	M3	R\$ 7,27	23,38%	R\$ 8,97	R\$ 42,88

1.55		SINAPI - 93588	TRANSPORTE COM CAMINHÃO BASCULANTE DE 10 M³, EM VIA URBANA EM LEITO NATURAL (UNIDADE: M3XKM). AF_07/2020	46,4	M3XKM	R\$ 3,27	23,38%	R\$ 4,03	R\$ 186,99
1.56		SINAPI - 96397	EXECUÇÃO E COMPACTAÇÃO DE BASE E OU SUB BASE PARA PAVIMENTAÇÃO DE BRITA GRADUADA SIMPLES TRATADA COM CIMENTO - EXCLUSIVE CARGA E TRANSPORTE. AF_11/2019	4,78	M3	R\$ 179,71	23,38%	R\$ 221,73	R\$ 1.059,87
1.57		CDHU - 54.03.240	Imprimação betuminosa impermeabilizante	23,92	M2	R\$ 14,55	23,38%	R\$ 17,95	R\$ 429,36
	<b>EVENTO 12</b>		<b>RECAPEAMENTO DA RUA ANTANAS SENVAITIS</b>						<b>R\$ 71.912,58</b>
1.58		SINAPI - 99814	LIMPEZA DE SUPERFÍCIE COM JATO DE ALTA PRESSÃO. AF_04/2019	801,54	M2	R\$ 2,52	23,38%	R\$ 3,11	R\$ 2.492,79
1.59		CDHU - 54.03.230	Imprimação betuminosa ligante	801,54	M2	R\$ 7,31	23,38%	R\$ 9,02	R\$ 7.229,89
1.60		SINAPI - 100985	CARGA DE MISTURA ASFÁLTICA EM CAMINHÃO BASCULANTE 6 M³ (UNIDADE: M3). AF_07/2020	32,06	M3	R\$ 7,98	23,38%	R\$ 9,85	R\$ 315,79
1.61		SINAPI - 95875	TRANSPORTE COM CAMINHÃO BASCULANTE DE 10 M³, EM VIA URBANA PAVIMENTADA, DMT ATÉ 30 KM (UNIDADE: M3XKM). AF_07/2020	1.532,54	M3XKM	R\$ 2,59	23,38%	R\$ 3,20	R\$ 4.904,13
1.62		SINAPI - 95995	EXECUÇÃO DE PAVIMENTO COM APLICAÇÃO DE CONCRETO ASFÁLTICO, CAMADA DE ROLAMENTO - EXCLUSIVE CARGA E TRANSPORTE. AF_11/2019	32,06	M3	R\$ 1.440,25	23,38%	R\$ 1.776,98	R\$ 56.969,98
	<b>EVENTO 13</b>		<b>SINALIZAÇÃO VIÁRIA DA RUA ANTANAS SENVAITIS</b>						<b>R\$ 1.123,24</b>
1.63		SINAPI - 102509	PINTURA DE FAIXA DE PEDESTRE OU ZEBRADA TINTA RETRORREFLETIVA A BASE DE RESINA ACRÍLICA COM MICROESFERAS DE VIDRO, E = 30 CM, APLICAÇÃO MANUAL. AF_05/2021	29,52	M2	R\$ 30,84	23,38%	R\$ 38,05	R\$ 1.123,24
	<b>EVENTO 14</b>		<b>RECUPERAÇÃO DE BASE DA RUA ANGELO LAROZZI</b>						<b>R\$ 30.853,36</b>
1.64		SINAPI - 96001	FRESAGEM DE PAVIMENTO ASFÁLTICO (PROFUNDIDADE ATÉ 5,0 CM) - EXCLUSIVE TRANSPORTE. AF_11/2019	325,31	M2	R\$ 7,09	23,38%	R\$ 8,75	R\$ 2.846,46
1.65		SINAPI - 100982	CARGA, MANOBRA E DESCARGA DE ENTULHO EM CAMINHÃO BASCULANTE 10 M³ - CARGA COM ESCAVADEIRA HIDRÁULICA (CAÇAMBA DE 0,80 M³ / 111 HP) E DESCARGA LIVRE (UNIDADE: M3). AF_07/2020	13,01	M3	R\$ 9,40	23,38%	R\$ 11,60	R\$ 150,92
1.66		SINAPI - 93588	TRANSPORTE COM CAMINHÃO BASCULANTE DE 10 M³, EM VIA URBANA EM LEITO NATURAL (UNIDADE: M3XKM). AF_07/2020	35,13	M3XKM	R\$ 3,27	23,38%	R\$ 4,03	R\$ 141,57
1.67		SINAPI - 101125	ESCAVAÇÃO HORIZONTAL, INCLUINDO CARGA E DESCARGA EM SOLO DE 1A CATEGORIA COM TRATOR DE ESTEIRAS (150HP/LÂMINA: 3,18M3). AF_07/2020	130,12	M3	R\$ 14,88	23,38%	R\$ 18,36	R\$ 2.389,00
1.68		SINAPI - 95877	TRANSPORTE COM CAMINHÃO BASCULANTE DE 18 M³, EM VIA URBANA PAVIMENTADA, DMT ATÉ 30 KM (UNIDADE: M3XKM). AF_07/2020	351,33	M3XKM	R\$ 1,89	23,38%	R\$ 2,33	R\$ 818,60
1.69		SINAPI - 90108	ESCAVAÇÃO MECANIZADA DE VALA COM PROFUNDIDADE MAIOR QUE 1,5 M ATÉ 3,0 M (MÉDIA MONTANTE E JUSANTE/UMA COMPOSIÇÃO POR TRECHO), RETROESCAV (0,26 M3), LARGURA DE 0,8 M A 1,5 M, EM SOLO DE 1A CATEGORIA, LOCAIS COM BAIXO NÍVEL DE INTERFERÊNCIA. AF_02/2021	65,06	M3	R\$ 7,28	23,38%	R\$ 8,98	R\$ 584,24
1.70		SINAPI - 95877	TRANSPORTE COM CAMINHÃO BASCULANTE DE 18 M³, EM VIA URBANA PAVIMENTADA, DMT ATÉ 30 KM (UNIDADE: M3XKM). AF_07/2020	227,72	M3XKM	R\$ 1,89	23,38%	R\$ 2,33	R\$ 530,59



1.71		SINAPI - 100978	CARGA, MANOBRA E DESCARGA DE SOLOS E MATERIAIS GRANULARES EM CAMINHÃO BASCULANTE 10 M³ - CARGA COM ESCAVADEIRA HIDRÁULICA (CAÇAMBA DE 1,20 M³ / 155 HP) E DESCARGA LIVRE (UNIDADE: M3). AF_07/2020	65,06	M3	R\$ 7,27	23,38%	R\$ 8,97	R\$ 583,59
1.72		SINAPI - 93588	TRANSPORTE COM CAMINHÃO BASCULANTE DE 10 M³, EM VIA URBANA EM LEITO NATURAL (UNIDADE: M3XKM). AF_07/2020	631,1	M3XKM	R\$ 3,27	23,38%	R\$ 4,03	R\$ 2.543,33
1.73		SINAPI - 96397	EXECUÇÃO E COMPACTAÇÃO DE BASE E OU SUB BASE PARA PAVIMENTAÇÃO DE BRITA GRADUADA SIMPLES TRATADA COM CIMENTO - EXCLUSIVE CARGA E TRANSPORTE. AF_11/2019	65,06	M3	R\$ 179,71	23,38%	R\$ 221,73	R\$ 14.425,75
1.74		CDHU - 54.03.240	Imprimação betuminosa impermeabilizante	325,31	M2	R\$ 14,55	23,38%	R\$ 17,95	R\$ 5.839,31
	<b>EVENTO 15</b>		<b>RECAPEAMENTO DA RUA ANGELO LAROZZI</b>						<b>R\$ 156.001,61</b>
1.75		SINAPI - 99814	LIMPEZA DE SUPERFÍCIE COM JATO DE ALTA PRESSÃO. AF_04/2019	1.738,65	M2	R\$ 2,52	23,38%	R\$ 3,11	R\$ 5.407,20
1.76		CDHU - 54.03.230	Imprimação betuminosa ligante	1.738,65	M2	R\$ 7,31	23,38%	R\$ 9,02	R\$ 15.682,62
1.77		SINAPI - 100985	CARGA DE MISTURA ASFÁLTICA EM CAMINHÃO BASCULANTE 6 M³ (UNIDADE: M3). AF_07/2020	69,55	M3	R\$ 7,98	23,38%	R\$ 9,85	R\$ 685,07
1.78		SINAPI - 95875	TRANSPORTE COM CAMINHÃO BASCULANTE DE 10 M³, EM VIA URBANA PAVIMENTADA, DMT ATÉ 30 KM (UNIDADE: M3XKM). AF_07/2020	3.324,30	M3XKM	R\$ 2,59	23,38%	R\$ 3,20	R\$ 10.637,76
1.79		SINAPI - 95995	EXECUÇÃO DE PAVIMENTO COM APLICAÇÃO DE CONCRETO ASFÁLTICO, CAMADA DE ROLAMENTO - EXCLUSIVE CARGA E TRANSPORTE. AF_11/2019	69,55	M3	R\$ 1.440,25	23,38%	R\$ 1.776,98	R\$ 123.588,96
	<b>EVENTO 16</b>		<b>SINALIZAÇÃO VIÁRIA DA RUA ANGELO LAROZZI</b>						<b>R\$ 698,60</b>
1.80		SINAPI - 102509	PINTURA DE FAIXA DE PEDESTRE OU ZEBRADA TINTA RETRORREFLETIVA A BASE DE RESINA ACRÍLICA COM MICROESFERAS DE VIDRO, E = 30 CM, APLICAÇÃO MANUAL. AF_05/2021	18,36	M2	R\$ 30,84	23,38%	R\$ 38,05	R\$ 698,60
								<b>TOTAL</b>	<b>R\$ 582.450,32</b>
								<b>REPASSE</b>	<b>R\$ 481.104,00</b>
								<b>CONTRAPARTIDA</b>	<b>R\$ 101.346,32</b>

ANGATUBA, 25 DE ABRIL 2024.

**HENRIQUE JOSÉ ALCIATI**  
**ENGENHEIRO CIVIL**  
**CREA N° 0600.88.102.3**

obs: As tabelas sem desoneração considera a contribuição de 20% ao INSS;



**Prefeitura do Município de Angatuba**  
**Estado de São Paulo**

**OBJETO: RECAPEAMENTO ASFÁLTICO, DRENAGEM, RECUPERAÇÃO DE BASE E SINALIZAÇÃO VIÁRIA**  
**LOCAL.: RUA UMBELINA ROSA DOS SANTOS, JONAS VILKAS, ANTANAS SENVAITIS E ANGELO LAROZZI**  
**LOTE 02**

**CRONOGRAMA FÍSICO FINANCEIRO**

Evento	Descrição	Valor Total	Peso		Mês 1	Mês 2	Mês 3	Mês 4			
1	SERVIÇOS PRELIMINARES	R\$ 2.371,92	0,41%	100%	R\$ 2.371,92						
2	RECUPERAÇÃO DE SARJETAS DA RUA UMBELINA ROSA DOS SANTOS	R\$ 9.341,00	1,60%	100%	R\$ 9.341,00						
3	RECUPERAÇÃO DE BASE DA RUA UMBELINA ROSA DOS SANTOS	R\$ 45.206,00	7,76%	100%	R\$ 45.206,00						
4	RECAPEAMENTO DA RUA UMBELINA ROSA DOS SANTOS	R\$ 96.496,86	16,57%	100%	R\$ 96.496,86						
5	SINALIZAÇÃO VIÁRIA DA RUA UMBELINA ROSA DOS SANTOS	R\$ 190,25	0,03%	100%	R\$ 190,25						
6	RECUPERAÇÃO DE SARJETÃO DA RUA JONAS VILKAS	R\$ 7.901,63	1,36%		R\$ -	100%	R\$ 7.901,63				
7	RECUPERAÇÃO DE BASE DA RUA JONAS VILKAS	R\$ 15.888,61	2,73%		R\$ -	100%	R\$ 15.888,61				
8	RECAPEAMENTO DA RUA JONAS VILKAS	R\$ 109.438,47	18,79%		R\$ -	100%	R\$ 109.438,47				
9	SIALIZAÇÃO VIÁRIA DA RUA JONAS VILKAS	R\$ 3.361,66	0,58%		R\$ -	100%	R\$ 3.361,66				
10	RECUPERAÇÃO DE SARJETA E SARJETÃO DA RUA ANTANAS SENVAITIS	R\$ 28.813,15	4,95%		R\$ -		100%	R\$ 28.813,15			
11	RECUPERAÇÃO DE BASE DA RUA ANTANAS SENVAITIS	R\$ 2.851,38	0,49%		R\$ -		100%	R\$ 2.851,38			
12	RECAPEAMENTO DA RUA ANTANAS SENVAITIS	R\$ 71.912,58	12,35%		R\$ -		100%	R\$ 71.912,58			
13	SINALIZAÇÃO VIÁRIA DA RUA ANTANAS SENVAITIS	R\$ 1.123,24	0,19%		R\$ -		100%	R\$ 1.123,24			
14	RECUPERAÇÃO DE BASE DA RUA ANGELO LAROZZI	R\$ 30.853,36	5,30%		R\$ -			100%	R\$ 30.853,36		
15	RECAPEAMENTO DA RUA ANGELO LAROZZI	R\$ 156.001,61	26,78%		R\$ -			100%	R\$ 156.001,61		
16	SINALIZAÇÃO VIÁRIA DA RUA ANGELO LAROZZI	R\$ 698,60	0,12%		R\$ -			100%	R\$ 698,60		
	<b>TOTAL</b>	<b>R\$ 582.450,32</b>	<b>100,00%</b>	<b>26,37%</b>	<b>R\$ 153.606,03</b>	<b>23,45%</b>	<b>R\$ 136.590,37</b>	<b>17,98%</b>	<b>R\$ 104.700,35</b>	<b>32,20%</b>	<b>R\$ 187.553,57</b>
	<b>TOTAL ACUMULADO</b>			<b>26,37%</b>	<b>R\$ 153.606,03</b>	<b>49,82%</b>	<b>R\$ 290.196,40</b>	<b>67,80%</b>	<b>R\$ 394.896,75</b>	<b>100,00%</b>	<b>R\$ 582.450,32</b>

ANGATUBA, 25 DE ABRIL 2024.

**HENRIQUE JOSE ALCIATI**  
Engenheiro Civil  
CREA. 0600881023



# **Prefeitura do Município de Angatuba**

## **Estado de São Paulo**

### **MEMORIAL DESCRITIVO**

#### **LOTE 02**

Refere-se o presente memorial, ao projeto elaborado para execução de obras de Infraestrutura Urbana com serviços de reparo de base, e recapeamento asfáltico nas Ruas Umbelina Rosa dos Santos, Angelo Larozi, Jonas Vilkas e Antanas Senvaitis, neste Município e comarca de Angatuba-SP.

#### **1. RESPONSABILIDADE TÉCNICA:**

As obras deverão ser executadas por empresa com comprovada qualificação para execução de tais serviços, sob a responsabilidade técnica de profissional habilitado, acompanhadas da respectiva Anotação de Responsabilidade Técnica do CREA. A fiscalização será efetuada pelo Responsável Técnico da Prefeitura Municipal de Angatuba e órgãos conveniados.

#### **2. PLACA DA OBRA:**

Deverá ser instalada a placa metálica, de identificação da obra, nas dimensões e padrões a serem fornecidos pela contratante.

#### **3. OBRA A SER EXECUTADA:**

Os serviços de recapeamento asfáltico sobre vias pavimentadas com revestimento asfáltico, deverão ser executadas com o asfalto do tipo Concreto Betuminoso Usinado à Quente (C.B.U.Q.) de espessura mínima de 4 (quatro) cm.

#### **4. DESCRIÇÃO DOS SERVIÇOS A EXECUTAR:**

##### **4.1 DRENAGEM PROFUNDA**

A obra será executada com emprego de tubos de concreto, tendo a galeria a função de promover o escoamento das águas pluviais da sub-bacia contribuinte.



# **Prefeitura do Município de Angatuba**

## **Estado de São Paulo**

Abertura de valas: serão executadas com retro-escavadeira, na profundidade mínima de 1,50 m.

Os tubos de concreto deverão ser assentados, observando as declividades apropriadas.

O reaterro das valas será executado em camadas de 0,20 cm regulares e principalmente aplicado de modo que haja um recobrimento mínimo igual ao diâmetro do tubo, sobre a geratriz superior, necessários à absorção dos esforços externos que venham sobre a estrutura.

As dimensões dos poços de visita, boca de lobo, são as indicadas no projeto, sempre observando as cotas resultantes durante a execução da obra, a rede acima mencionada será ligada as já existentes, para o escoamento até o ribeirão através da estrutura de dissipação.

### **4.2 DRENAGEM SUPERFICIAL (SARJETAS E SARJETÕES)**

Conforme indicado no projeto, alguns sarjetões e sarjetas encontram-se tão danificados que não desempenham eficientemente sua função de escoamento das águas pluviais para as bocas de lobo, acarretando no acumulo de água em certos pontos que geram danos ao pavimento. Portanto, é imperativo proceder à sua reconstrução, garantindo assim que as ruas possam contar com um sistema de drenagem eficaz.

Para isso, todas as sarjetas e sarjetões especificados no projeto serão demolidos e reconstruídos utilizando concreto usinado, moldado in loco, de acordo com as especificações técnicas estabelecidas no projeto. Este procedimento visa assegurar não apenas a restauração adequada das estruturas, mas também a sua durabilidade e desempenho otimizado conforme as necessidades do projeto.

### **4.3 Reparo na base e sub-base.**

Nos pontos indicados em projeto, deverá ser realizada a frezagem do asfalto para realização da escavação em uma profundidade de 40 cm para iniciar a recuperação.



# Prefeitura do Município de Angatuba

## Estado de São Paulo

Para a sub-base será adotada, basicamente, por uma camada de solo fino tipo argiloso, devendo ser importado de jazidas especiais e deverá ser isento de matérias orgânicas.

- Empresa próxima que realiza fornecimento de terra.



Figura 01 - Distancia até a empresa que fornece terra

Empresa – Raquel Antunes Fogaça ME – Rua Frei Marcelino Maria de Angatuba, Vila Ribeiro, Angatuba-SP. A uma distancia de 3,5 km.

Portanto Adorou-se 3,5 km para Terra da Sub-base.





## **Prefeitura do Município de Angatuba**

### **Estado de São Paulo**

A descarga do material deverá ser simétrica, de modo a facilitar as operações seguintes, de espalhamento, mistura e pulverização, umedecimento e / ou secagem, compactação e acabamento. A espessura da sub-base será de 20 cm, onde será subdividida em duas camadas para que se possibilite uma perfeita compactação. O grau de compactação deverá ser de, no mínimo, 100% em relação à massa específica aparente seca máxima, obtida no ensaio DNER – ME – 48 – 64 e o teor de umidade ótimo será aquele do ensaio citado, mais ou menos 2%. Assim como na preparação do subleito, se constatada a presença de “borrachudo”, a operação deverá ser refeita.

Como base para o pavimento, foi adotada uma camada estabilizada com espessura de 20 cm, composta por Brita (Bica Corrida) tratada com cimento. Como elemento intermediário entre este revestimento e a Capa em CBUQ será executado uma imprimadura impermeabilizante asfáltica, promovendo-se a qualidade e durabilidade da obra.

O espalhamento da camada de base na pista deverá ser realizado, de forma que seja distribuindo o material em espessura homogênea acima dos locais indicados em projeto, de maneira que, após a compactação sejam satisfeitas a espessura de projeto = 20,00 cm. Após o espalhamento, o material deverá ser umedecido, por meio de caminhão pipa, e compactado por meio de rolo liso vibratório auto-propelido. Para facilitar a compressão e assegurar um grau de compactação uniforme, a camada de base a ser compactada, deverá apresentar um teor de umidade constante, sendo necessário a utilização constante do conjunto caminhão pipa x rolo compactador. O grau de compactação deverá ser de, no mínimo, 100% em relação a massa específica aparente seca máxima, obtida na energia do Proctor Modificado.



# Prefeitura do Município de Angatuba

## Estado de São Paulo

- Jazida mais próxima a obra



Figura 02 – Distancia da empresa ao local da obra.

**Empresa** – Pedreira Alvorada – Rodovia Raposo Tavares, Km 200, Boa Vista Angatuba-SP. A uma distância de 9,7 km do local da obra. Portanto a distância de transporte foi considerada de 9,7 km.

Todos os resíduos provenientes da demolição deverão ser levados com caminhão basculante até o local indicado abaixo para que sejam tomadas as medidas adequadas para descarte do mesmo.



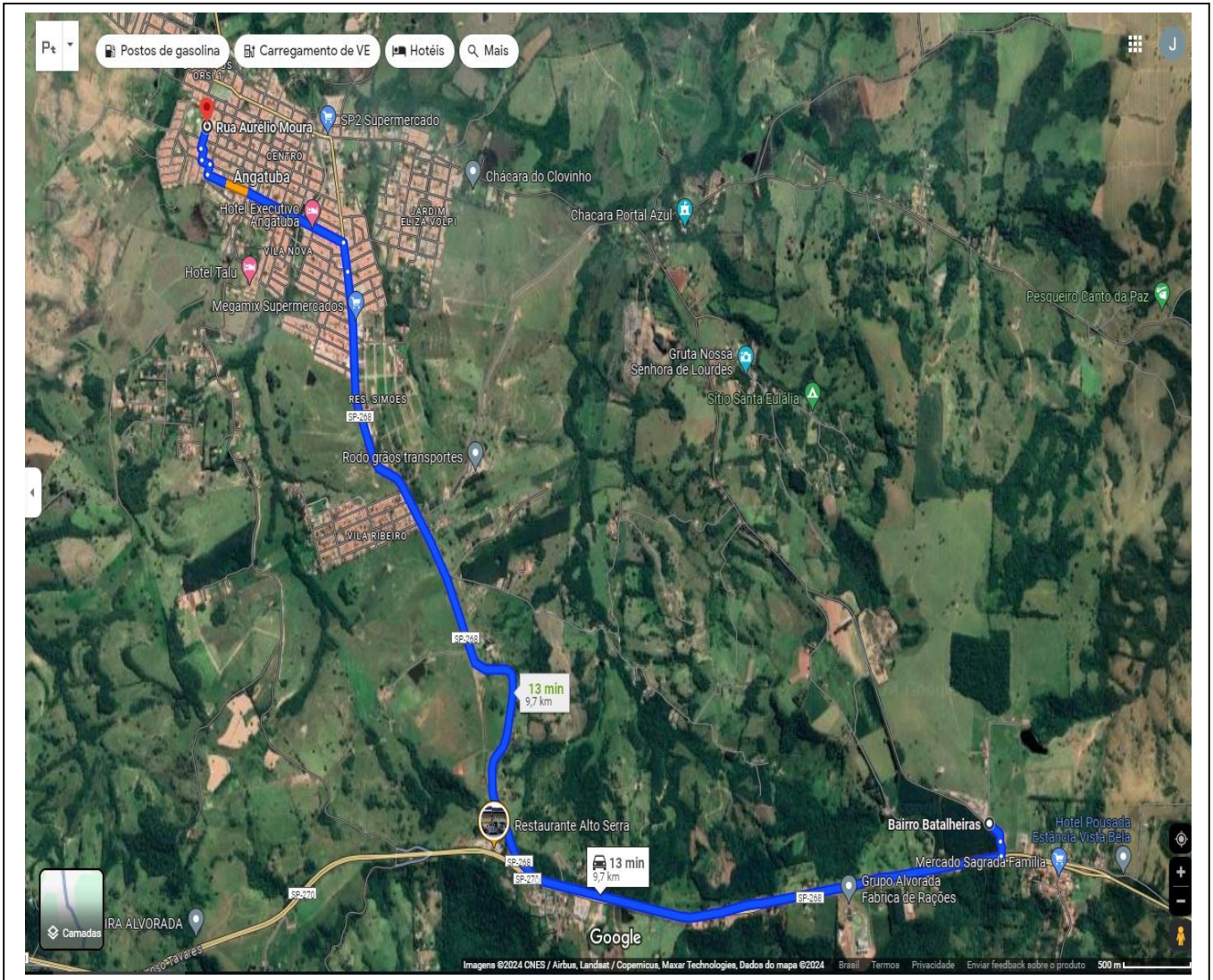

# Prefeitura do Município de Angatuba

## Estado de São Paulo

Local de descarte:



Figura 03 – Local destinado a bota fora.

Local destinado a bota-fora – Rodovia João Ciriaco Ramos – Próximo ao barracão da Reciclagem. A uma distancia de 2,7 km.

Portanto, adotou-se 2,7 km para descarte dos resíduos, que posteriormente serão utilizadas para manutenção de estradas rurais.

#### 4.4 Limpeza:

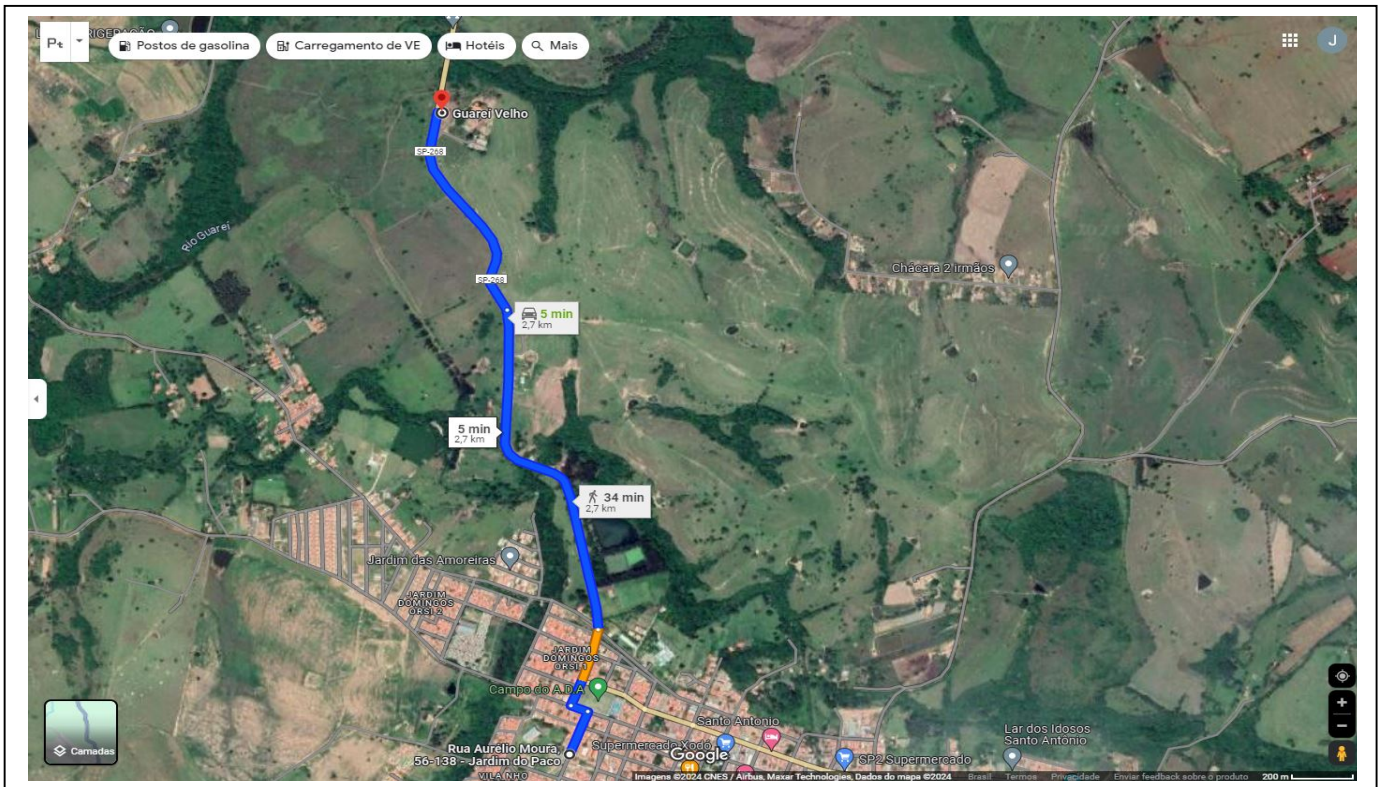
a) Deverão ser removidos os materiais argilosos e vegetais em toda a superfície a serem revestidas com capa asfáltica. A superfície deverá ser limpa de forma que todos os detritos sejam retirados, possibilitando que a superfície fique limpa e isenta de pó. A limpeza deverá ser procedida com jato de alta pressão.

b) Quantidade prevista: Recapeamento Asfáltico = 4.835,54 m<sup>2</sup>;



# **Prefeitura do Município de Angatuba**

## **Estado de São Paulo**

### **4.5 Pintura de ligação:**

a) A pintura de ligação consistirá na distribuição de uma película, de material betuminoso diretamente sobre a superfície do pavimento existente, previamente limpo.

b) Para a execução da pintura da ligação, será empregada emulsão asfáltica catiônica do tipo RR-1C. A taxa de aplicação, para a emulsão asfáltica, será de 1,00 l/m<sup>2</sup>. A distribuição do ligante deverá ser feita por veículo apropriado ao tipo caminhão espargidor, equipado com bomba reguladora da pressão e sistema completo de aquecimento; as barras de distribuição devem permitir ajustes verticais e larguras variáveis de espalhamento devendo também estar aferido este equipamento. A mistura não deve ser distribuída quando a temperatura ambiente for inferior a 10° C ou em dias de chuva.

c) O controle da quantidade de emulsão espargida na pista será feito através da colocação de uma bandeja na pista, com peso e área conhecidos da mesma, sendo que após a passagem do carro distribuidor, através de uma simples pesagem obtém-se a quantidade de ligante usado. O serviço será aceito, uma vez que seja atendida a taxa de aplicação mínima de 1,0 litro/m<sup>2</sup> de ligante.

### **4.6 Camada de Rolamento em CBUQ:**

#### **- Transporte do Concreto Asfáltico**

O concreto asfáltico produzido deve ser transportado, da usina ao ponto de aplicação, em caminhão tipo basculante, para o transporte do concreto asfáltico usinado a quente, devem ter caçambas metálicas robustas, limpas e lisas, ligeiramente lubrificadas com água e sabão, óleo cru fino, óleo parafínico, ou solução de cal, de modo a evitar a aderência da mistura à chapa. A utilização de produtos suscetíveis de dissolver o ligante asfáltico (óleo diesel, gasolina etc.) não é permitida. Cada carregamento deve ser coberto com lona ou outro material aceitável, com tamanho suficiente para proteger a mistura.





# Prefeitura do Município de Angatuba

## Estado de São Paulo

- Usina de Asfalto mais próxima à obra



Figura 04 – Distancia empresa ao local da obra.

**Empresa** – Construtora Madri Ltda – Avenida Nisshimbo do Brasil, 1817, Vila Camarão, Itapetininga –SP. A uma distancia de 47,8 km do local da obra.

O Concreto Betuminoso Usinado à Quente (C.B.U.Q.) será produzido na usina de asfalto a quente, atendendo aos requisitos especificados. Ao sair do misturador, a massa deve ser descarregada diretamente nos caminhões basculantes e transportada para o local de aplicação. Os caminhões utilizados no transporte deverão possuir lona para proteger e manter a temperatura da mistura asfáltica a ser aplicada na obra. A descarga da mistura será efetuada na caçamba de uma vibro-acabadora de asfalto, a qual irá proceder ao espalhamento na pista que deverá ter como objetivo a pré-conformação da seção de projeto e deverá permitir que a espessura mínima seja de 4(quatro) centímetros.



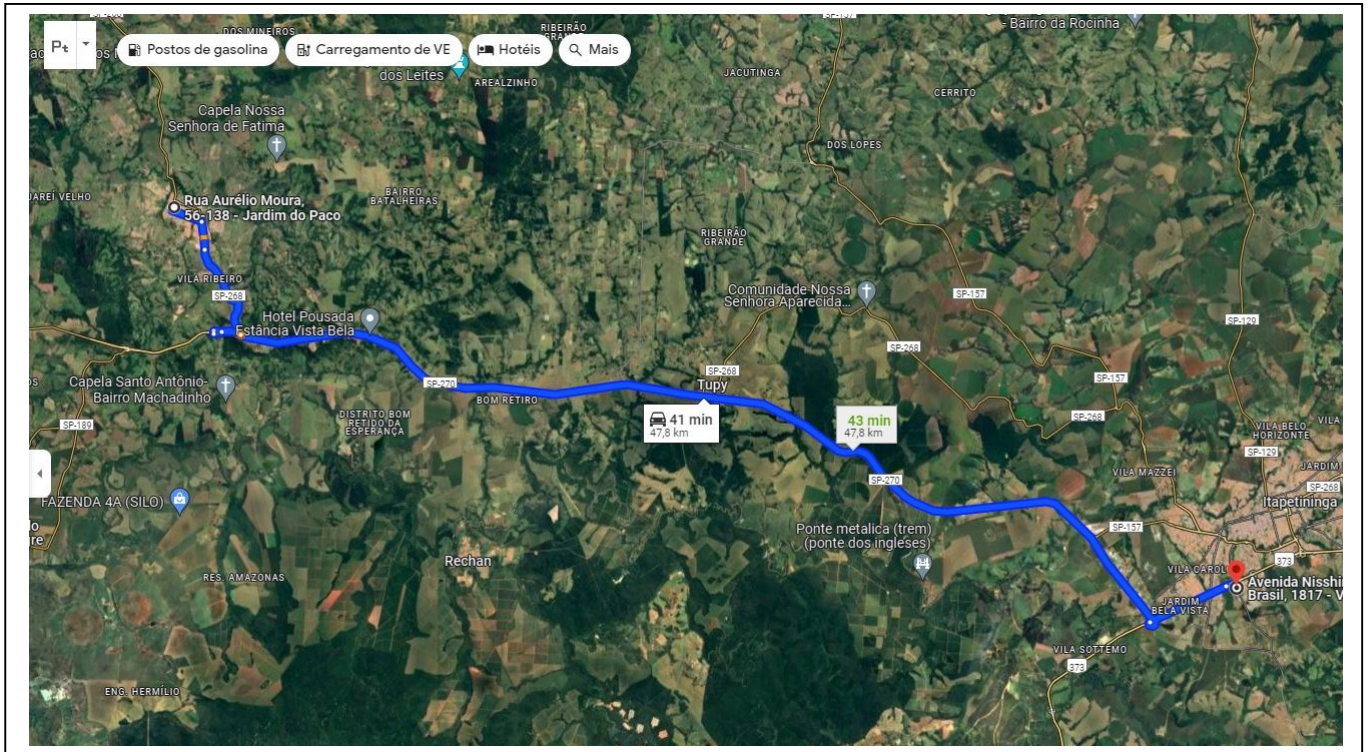

# **Prefeitura do Município de Angatuba**

## **Estado de São Paulo**

A camada de rolamento consiste na aplicação de Concreto Betuminoso Usinado a Quente (CBUQ), com uma espessura constante mínima compactada de 4,0(quatro) cm, por meio de vibro-acabadora, sobre o pavimento existente regular em toda a pista de rolamento dos veículos.

Para este serviço são previstos os seguintes equipamentos: rolo compactador liso autopropelido, rolo de pneus e vibroacabadora.

A massa asfáltica deverá ser aplicada na pista somente quando a mesma se encontrar seca e o tempo não se apresentar chuvoso ou com neblina.

A compactação da massa asfáltica deverá ser constituída de duas etapas: a rolagem inicial e a rolagem final. A rolagem inicial será executada com rolo de pneus tão logo seja distribuída à massa asfáltica com vibroacabadora.

A rolagem final será executada com rolo tandem ou rolo autopropelido liso, com a finalidade de dar acabamento e corrigir irregularidades. Após o término da operação, pode se liberar para o trânsito, desde que a massa asfáltica já tenha resfriado.

### **5. Especificações para Usinagem de CBUQ - CAP 50/70:**

O concreto asfáltico é definido como sendo uma mistura flexível, resultante do processamento a quente, em uma usina apropriada de agregado mineral graduado e cimento asfáltico de petróleo, espalhada e comprimida a quente.

#### **5.1 Materiais Asfálticos:**

Os materiais asfálticos utilizados para a execução do concreto asfáltico deverão satisfazer as exigências do Instituto Brasileiro de Petróleo. O material a ser utilizado é o cimento asfáltico de petróleo - CAP-50/70.

#### **5.2 Materiais Pétreos:**

Os materiais pétreos ou agregados deverão ser constituídos de uma composição de diversos tipos (tamanho das partículas), divididos basicamente em agregados graúdos e miúdos. Estes deverão ser de pedra britada e isentos de materiais decompostos e matéria orgânica, e ser constituídos de fragmentos são e duráveis.



# **Prefeitura do Município de Angatuba**

## **Estado de São Paulo**

### **5.3 Mistura:**

A mistura asfáltica consistirá em uma mistura uniforme de agregados e cimento asfáltico do tipo CAP-50/70, de maneira a satisfazer os requisitos a seguir especificados: As misturas para o concreto asfáltico, projetadas pelo método Marshal, não devem apresentar variações na granulometria maiores que as especificadas por norma. A uniformidade de distribuição do ligante asfáltico na massa será determinada pelo ensaio de extração de betume, devendo a variação do teor de asfalto ficar dentro da tolerância de + ou – 0,3, do especificado no projeto da massa asfáltica; O concreto asfáltico deve ser misturado em uma usina fixa ou móvel, gravimétrica ou volumétrica, convencional ou tipo “drum mixer”;

**Nota:** Serão de responsabilidade da empresa vencedora da licitação os ensaios que comprovem a composição requerida do CBUQ.

### **6. SINALIZAÇÃO VIÁRIA:**

#### **6.1 Pintura da Faixa de Rolamento:**

A sinalização horizontal será demarcada conforme detalhes do projeto em anexo, sendo utilizada tinta retroflexiva acrílica a base de solvente de alta durabilidade, a fim de garantir secagem rápida da via, perfeito aspecto visual diurno e excelente visualização noturna devido à ótima retenção de esferas de vidro. A superfície deverá estar seca, preparada, escovada, livre de poeiras e asperezas.

#### **6.2 Sinalização Vertical**

O sistema de sinalização vertical é composto por placas de regulamentação, conforme descrição a seguir, e detalhe em projeto. A placa de regulamentação R-01 – Parada Obrigatória será de formato octogonal.



# Prefeitura do Município de Angatuba

## Estado de São Paulo



Tipo	Letra	Tarja	Fundo	Símbolo	Dimensão
Octagonal	Branca	Branca	Vermelho	-	L=33CM

Os sinais deverão ser totalmente refletivos confeccionados com películas tipo Grau Técnico (GT) para letras, tarjas, números e fundo. A chapa onde o sinal será impresso, deve ser de aço galvanizado SAE 1020, com espessura mínima de 3 mm, pintadas com fundo anticorrosivo, sendo ainda a parte posterior do sinal, na cor preta. O suporte de implantação deverá ser de ferro galvanizado a fogo com diâmetro externo de 2". A altura do bordo inferior do sinal deverá ficar a 2,20 m do passeio público, garantindo assim a visualização adequada dos condutores e dificultando a depredação.

A implantação dos sinais deve obedecer ao projeto executivo, com os sinais implantados nos locais indicados. Para implantação, inicialmente deve-se proceder a escavação do solo, em uma profundidade de 0,50 m, com largura suficiente para a colocação do suporte e sua concretagem. Colocado o suporte, este deve ser aprumado e travado para a concretagem. A placa de sinalização já deve estar fixada no suporte no momento da instalação do suporte. Os parafusos devem ser vincados com o emprego de serra manual, a fim de se evitar sua subtração. Na base do suporte deve-se colocar uma barra de ferro de construção no sentido horizontal, para evitar a sua rotação. Após a implantação, a parte inferior da placa deve estar a 2,20 metros de altura em relação ao piso. A placa deve formar um ângulo de 95° com o bordo da pista, considerando-se o sentido de tráfego.



# **Prefeitura do Município de Angatuba**

## **Estado de São Paulo**

### **7. PLANO DE EXECUÇÃO DA OBRA**

a) Sequencia da Execução:

Os trabalhos devem ser atacados na seguinte sequencia:

1. Recuperação dos sistemas de drenagem superficial;
2. Realização de drenagem na Rua indicada no projeto;
3. Correção das deformações plásticas existentes;
4. Limpeza geral do pavimento existente;
5. Pintura de ligação sobre o pavimento;
6. Execução da camada de rolamento em CBUQ, espessura de 4,0cm;
7. Limpeza dos locais de trabalho;

b) Desmobilização: A desmobilização compreenderá a completa limpeza dos locais da obra e a retirada das máquinas e dos equipamentos.

### **8. DISPOSIÇÕES GERAIS:**

#### **8.1 Sinalização provisória da obra, inclusive desvio de tráfego:**

Com o objetivo de proporcionar segurança para a execução da obra será realizada a sinalização provisória, inclusive desvio de tráfego, sendo que a Contratada deverá apresentar o plano de sinalização, de acordo com as etapas de execução da obra por trechos. Para garantir a correta aplicação das normas de segurança da obra deverão ser adotadas todas as diretrizes a serem definidas pela Prefeitura Municipal. Nenhum serviço deverá ser iniciado sem a implantação prévia da sinalização de segurança, devendo ser rigorosamente observada a sua manutenção enquanto perdurarem as condições de obra que o justifiquem. Recomenda-se especial atenção na manutenção da sinalização horizontal e vertical nos locais de desvio de tráfego.

Angatuba, 25 de Abril de 2024

**HENRIQUE JOSÉ ALCIATI**  
**Eng.º Civil-CREA 060088102-3**



**Prefeitura do Município de Angatuba**  
**Estado de São Paulo**

**Da:** Secretaria de Habitação, Obras e Serviços Públicos,  
Divisão Administrativa e de Engenharia e Projetos  
**Para:** Secretaria de Administração – Setor de Licitação e Finanças

**Assunto:** RECAPEAMENTO ASFÁLTICO, DRENAGEM, RECUPERAÇÃO DE BASE E SINALIZAÇÃO VIÁRIA

**Locais:** RUA UMBELINA ROSA DOS SANTOS, JONAS VILKAS, ANTANAS SENVAITIS E ANGELO LAROZZI (LOTE 02).

**Ref:** Encaminha Itens de maior relevância.

Vimos por meio deste, atendendo a solicitação da Secretaria de Administração apresentar os itens de maior relevância da planilha elaborada para o recapeamento asfáltico, drenagem, recuperação de base e sinalização viária nas ruas supracitadas, conforme abaixo relacionado:

1. SINAPI - 96397 - EXECUÇÃO E COMPACTAÇÃO DE BASE E OU SUB BASE PARA PAVIMENTAÇÃO DE BRITA GRADUADA SIMPLES TRATADA COM CIMENTO - EXCLUSIVE CARGA E TRANSPORTE. AF\_11/2019 – .197,40 M3
2. CDHU - 54.03.230 - Imprimação betuminosa ligante – 4.835,54 M2
3. SINAPI - 95995 - EXECUÇÃO DE PAVIMENTO COM APLICAÇÃO DE CONCRETO ASFÁLTICO, CAMADA DE ROLAMENTO - EXCLUSIVE CARGA E TRANSPORTE. AF\_11/2019 – 193,42 M3

Angatuba, 25 de Abril de 2024.

Atenciosamente,

**HENRIQUE JOSÉ ALCIATI**  
**Engenheiro Civil**  
**CREA 0600.88.102.3**





**Prefeitura do Município de Angatuba**  
**Estado de São Paulo**

**CONCORRÊNCIA ELETRÔNICA Nº 001/2024 – PROCESSO Nº 020/2024**

**ANEXO I**  
**TERMO DE REFERÊNCIA**

# **ANÁLISE DE RISCOS**

# PREFEITURA DO MUNICÍPIO DE ANGATUBA

Secretaria de Habitação, Obras e Serviços Públicos.



## ANÁLISE DE RISCO

Trata-se de estudos de análise de risco referente a Contratação de empresa especializada para execução de obras de drenagem, recuperação de base, recapeamento asfáltico e sinalização viária.

ITENS (FASE)	AMEAÇAS	RISCO IDENTIFICADO	IMPACTO	AÇÃO DE PREVENÇÃO
Termo de Referência	Dificuldade na elaboração	Falta de especificações ou especificações inadequadas do objeto	Média	Reuniões com os técnicos para desenvolver bem o documento.
Licitação	Fracasso na Licitação	Termo de referência inadequado ou incompleto, sem os elementos necessários e suficientes para caracterizar a obra.	Alto	Rever os projetos com os técnicos para evitar que falte qualquer item no mesmo
Contrato	Inexecução Contratual	Divergência entre a descrição do objeto no contrato e a constante do edital de licitação	Baixo	Fazer o contrato de acordo com a minuta do edital e proceder a eventuais correções antes da assinatura do mesmo
Execução da obra	Acidente de trabalho	Não cumprimento de procedimentos específicos da NR 18 - Segurança do Trabalho da contratada;	Alto	Exigir a documentação legal e assinatura de cláusula de obrigação específica no contrato de cumprimento das normas relativas a segurança do trabalho
Execução da obra	Atraso na execução do contrato	- Reequilíbrio econômico-financeiro	Alto	Estipular sanções administrativas para ocorrência de atraso, além de efetuar notificação a CONTRATADA, bem como

# PREFEITURA DO MUNICÍPIO DE ANGATUBA

*Secretaria de Habitação, Obras e Serviços Públicos.*



				efetuar uma fiscalização frequente dos serviços.
Execução da obra	Inexecução Contratual	Não atendimento das exigências previstas em contrato	Alto	Monitorar o cumprimento dos prazos de atendimentos e fiscalizar os serviços enquanto estão sendo executado
Medição e Pagamento	Execução inadequada dos serviços contratados	Pagamento de serviços executados, porém não aprovados pela fiscalização	Alto	Efetuar pagamentos mediante apresentação de boletim de medição da obra atestado pela fiscalização
Recebimento da obra	Execução inadequada dos serviços contratados	Ausência de recebimento provisório da obra pelo responsável por seu acompanhamento e fiscalização, mediante termo circunstanciado assinado pelas partes;	Médio	Padronizar termos de recebimento provisório de obras
Clima	Atraso no cronograma	Atraso por intempérie	Baixo	Não executar os serviços com clima inadequado para evitar danos a obra acarretando na necessidade de refazer dos serviços atrasando ainda mais a obra

Angatuba/SP, 29 de abril de 2024.

**HENRIQUE JOSÉ ALCIATI**  
**Engenheiro Civil** | CREA: 0600881023  
*Secretaria de Habitação, Obras e Serviços Públicos.*



**Prefeitura do Município de Angatuba  
Estado de São Paulo**

**CONCORRÊNCIA ELETRÔNICA Nº 001/2024 – PROCESSO Nº 020/2024**

**ANEXO II**

**MODELO DE PROPOSTA COMERCIAL FINAL (licitante vencedor)**

**À**

**PREFEITURA MUNICIPAL DE ANGATUBA/SP**

**REF.: CONCORRÊNCIA ELETRÔNICA Nº 001/2024 - PROCESSO Nº 020/2024**

**OBJETO: CONTRATAÇÃO DE EMPRESA PARA EXECUÇÃO DE OBRAS DE DRENAGEM, RECUPERAÇÃO DE BASE, RECAPEAMENTO E SINALIZAÇÃO VIÁRIA EM DIVERSAS VIAS DO MUNICÍPIO DE ANGATUBA/SP, COM FORNECIMENTO DE TODA MÃO DE OBRA, MATERIAIS, EQUIPAMENTOS, MAQUINÁRIOS E FERRAMENTAS NECESSÁRIAS PARA EXECUÇÃO, ATRAVÉS DOS CONTRATOS DE REPASSE Nº 945776/2023 (LOTE 01) E 954936/2023 (LOTE 02) JUNTO AO MINISTÉRIO DAS CIDADES (FEDERAL), CONFORME CONDIÇÕES E EXIGÊNCIAS ESTABELECIDAS NO TERMO DE REFERÊNCIA**

**Prezados Senhores,**

Apresentamos, pelo presente, o TERMO DE PROPOSTA COMERCIAL FINAL, acatando as condições para o fornecimento do objeto do certame em epígrafe, no município de Angatuba/SP, conforme especificações constantes no Anexo I e na presente Proposta, que integram o Edital supra, independente de transcrição, sendo o valor global em nossa proposta de **R\$ \_\_\_\_\_** ( \_\_\_\_\_ ), fixos e irrevogáveis, para o(s) lote(s) **XX**.

Em anexo, apresentamos a(s) planilha(s) orçamentária(s) e o(s) cronograma(s) físico-financeiro(s), que detalham a composição do preço global acima proposto, bem como o preço do(s) lote(s).

**COMPOSIÇÃO DE BDI (PERCENTUAL APLICADO) conforme solicitado no item 9.15 do Edital: \_\_\_ % (xxxxxx por cento)**

**(Necessária apresentação de Planilha Orçamentária e Cronograma Físico-financeiro pela empresa, estando incluídos o BDI e ENCARGOS SOCIAIS).**

**IDENTIFICAÇÃO DO CONCORRENTE:**

<b>Razão Social da Proponente:</b>	
<b>Endereço:</b>	
<b>Telefone:</b>	
<b>E-mail institucional:</b>	
<b>E-mail pessoal:</b>	



## Prefeitura do Município de Angatuba Estado de São Paulo

<b>Agência e nº da conta bancária</b>	
---------------------------------------	--

### DECLARAÇÕES

1. Declaro que nos comprometemos a executar seu objeto dentro das condições, quantitativos e especificações e prazos estabelecidos neste Edital e nos seus anexos, e que empregará apenas profissionais capacitados e qualificados, com a devida experiência na execução dos serviços;
2. Declaro que os serviços ofertados estão em conformidade aos padrões mínimos de qualidade e dentro das normas técnicas aplicáveis;
3. A proponente declara conhecer os termos do instrumento convocatório que rege a presente licitação;
4. Declaro que recebemos e estudamos detalhadamente todos os memoriais e demais documentos integrantes do edital e que tomou conhecimento dos serviços a serem executados e das demais informações que julga necessária para formulação das propostas, não sendo passíveis de questionamentos e reivindicações posteriores à sua apresentação;
5. Declaro que nos valores propostos estarão inclusos todos os custos diretos e indiretos para a perfeita execução dos serviços;
6. No preço cotado já estão incluídas eventuais vantagens e/ou abatimentos, impostos, taxas e encargos sociais, obrigações trabalhistas, previdenciárias, fiscais e comerciais, assim como despesas com transportes e deslocamentos e outras quaisquer que incidam sobre a contratação.

**LOCAL E PRAZO DE EXECUÇÃO:** De acordo com o especificado nos documentos e exigências apostos no Termo de Referência e Edital.

**VALIDADE DA PROPOSTA COMERCIAL:** 60 (sessenta) dias, a contar da data final de seu envio.

....., ..... de ..... de 2024.

-----  
**RAZÃO SOCIAL – CNPJ XXXXXXXXXXXXX**

**Nome do Representante Legal – CPF XXXXXXXXXXXX**

<b>Dados do representante da empresa que assinará o CONTRATO e o TERMO DE CIÊNCIA E NOTIFICAÇÃO, conforme consta no contrato social ou procuração:</b>	
Nome:	
Identidade nº/Órgão expedidor:	
CPF nº	
Endereço residencial	





**Prefeitura do Município de Angatuba**  
**Estado de São Paulo**

Cargo do Representante Legal da empresa	
---	--

**Obs: Esta declaração deverá ser emitida em papel timbrado da empresa proponente e assinada pelo representante legal.**



**Prefeitura do Município de Angatuba**  
**Estado de São Paulo**

**CONCORRÊNCIA ELETRÔNICA Nº 001/2024 – PROCESSO Nº 020/2024**

**ANEXO III**  
**DECLARAÇÃO UNIFICADA**

**À**

**PREFEITURA MUNICIPAL DE ANGATUBA/SP**

**REF.: CONCORRÊNCIA ELETRÔNICA Nº 001/2024 - PROCESSO Nº 020/2024**

**OBJETO: CONTRATAÇÃO DE EMPRESA PARA EXECUÇÃO DE OBRAS DE DRENAGEM, RECUPERAÇÃO DE BASE, RECAPEAMENTO E SINALIZAÇÃO VIÁRIA EM DIVERSAS VIAS DO MUNICÍPIO DE ANGATUBA/SP, COM FORNECIMENTO DE TODA MÃO DE OBRA, MATERIAIS, EQUIPAMENTOS, MAQUINÁRIOS E FERRAMENTAS NECESSÁRIAS PARA EXECUÇÃO, ATRAVÉS DOS CONTRATOS DE REPASSE Nº 945776/2023 (LOTE 01) E 954936/2023 (LOTE 02) JUNTO AO MINISTÉRIO DAS CIDADES (FEDERAL), CONFORME CONDIÇÕES E EXIGÊNCIAS ESTABELECIDAS NO TERMO DE REFERÊNCIA**

\_\_\_\_\_ (Nome da Empresa), inscrita no CNPJ/MF nº \_\_\_\_\_, sediada na \_\_\_\_\_ (Endereço Completo), na qualidade de proponente do procedimento licitatório, Concorrência Eletrônica nº 001/2024 instaurada pela Prefeitura Municipal de Angatuba, **DECLARA**, sob as penas da Lei que:

- a) Se encontra em situação regular perante o Ministério do Trabalho, no que se refere ao cumprimento do disposto no inciso XXXIII, artigo 7º, da Constituição Federal;
- b) Não está declarada inidônea por qualquer órgão da Administração Pública, nem está suspensa de licitar e contratar com o Município de Angatuba;
- c) Inexistem fatos impeditivos para sua habilitação no certame em decorrência de sanção que lhe foi imposta, ciente da obrigatoriedade de declarar ocorrências posteriores;
- d) Não possui, em seu corpo social, nem em seu quadro funcional, empregado público ou membro comissionado de órgão direto ou indireto da Administração Municipal;
- e) Os Sócios/Proprietários da empresa não possuem vínculo de natureza técnica, comercial, econômica, financeira, trabalhista ou civil com dirigente da Administração Direta ou Indireta do Município de Angatuba/SP ou com agente público que desempenhe função na licitação ou atue na fiscalização ou na gestão do contrato, ou que deles seja cônjuge, companheiro ou parente em linha reta, colateral ou por afinidade, até o terceiro grau;
- f) Nos cinco anos anteriores à divulgação do presente edital não foi condenada judicialmente, com trânsito em julgado, por exploração de trabalho infantil, por submissão de trabalhadores a condições análogas às de escravo ou por contratação de adolescentes nos casos vedados pela legislação trabalhista.
- g) Não possui em sua cadeia produtiva empregados executando trabalho degradante ou forçado, observando o disposto nos incisos III e IV do art. 1º e no inciso III do art. 5º da Constituição Federal;
- h) Atende plenamente aos requisitos de habilitação e sua proposta está em conformidade com as exigências do edital, bem como responderá pela veracidade das informações prestadas, na forma da lei, nos termos do art. 63, inciso I, da Lei Federal n. 14.133/2021;
- i) Cumpre as exigências de reserva de cargos para pessoa com deficiência e para reabilitado da Previdência



## Prefeitura do Município de Angatuba Estado de São Paulo

Social, previstas em lei e em outras normas específicas, nos termos do art. 63, inciso IV, da Lei Federal n. 14.133/2021;

j) Está ciente e concorda com as condições contidas no edital e seus anexos, bem como a proposta apresentada compreende a integralidade dos custos para atendimento dos direitos trabalhistas assegurados na Constituição Federal, nas leis trabalhistas, nas normas infralegais, nas convenções coletivas de trabalho e nos termos de ajustamento de conduta vigentes na data de sua entrega em definitivo, nos termos do art. 63, § 1º, da Lei Federal n. 14.133/2021;

k) Tomou conhecimento do Edital e de todas as condições de participação na Licitação e se compromete a cumprir todos os termos do Edital, e a executar os serviços dentro da qualidade exigida, sob as penas da Lei.

Por ser expressão de verdade, firmamos a presente.

..... de ..... de 2024.

---

**RAZÃO SOCIAL – CNPJ XXXXXXXXXXXXX**

**Nome do Representante Legal – CPF XXXXXXXXXXXX**

**Obs: Esta declaração deverá ser emitida em papel timbrado da empresa proponente e assinada pelo representante legal.**



**Prefeitura do Município de Angatuba**  
**Estado de São Paulo**

**CONCORRÊNCIA ELETRÔNICA Nº 001/2024 – PROCESSO Nº 020/2024**

**ANEXO IV**

**DECLARAÇÃO – ENQUADRAMENTO EM ME/EPP**

**À**

**PREFEITURA MUNICIPAL DE ANGATUBA/SP**

**REF.: CONCORRÊNCIA ELETRÔNICA Nº 001/2024 - PROCESSO Nº 020/2024**

**OBJETO: CONTRATAÇÃO DE EMPRESA PARA EXECUÇÃO DE OBRAS DE DRENAGEM, RECUPERAÇÃO DE BASE, RECAPEAMENTO E SINALIZAÇÃO VIÁRIA EM DIVERSAS VIAS DO MUNICÍPIO DE ANGATUBA/SP, COM FORNECIMENTO DE TODA MÃO DE OBRA, MATERIAIS, EQUIPAMENTOS, MAQUINÁRIOS E FERRAMENTAS NECESSÁRIAS PARA EXECUÇÃO, ATRAVÉS DOS CONTRATOS DE REPASSE Nº 945776/2023 (LOTE 01) E 954936/2023 (LOTE 02) JUNTO AO MINISTÉRIO DAS CIDADES (FEDERAL), CONFORME CONDIÇÕES E EXIGÊNCIAS ESTABELECIDAS NO TERMO DE REFERÊNCIA**

DECLARO, sob as penas da lei, sem prejuízo das sanções e multas previstas neste ato convocatório, que a empresa \_\_\_\_\_, inscrita no CNPJ/MF sob nº \_\_\_\_\_ é MICROEMPRESA OU EMPRESA DE PEQUENO PORTE, nos termos do enquadramento previsto na Lei Complementar nº 123, de 14 de dezembro de 2006, cujos termos declaro conhecer na íntegra, estando apta, portanto, a usufruir dos benefícios e exercer o direito de preferência como critério de desempate no procedimento licitatório da Concorrência Eletrônica nº 001/2024, realizada pela Prefeitura Municipal de Angatuba.

..... de ..... de 2024.

\_\_\_\_\_  
**RAZÃO SOCIAL – CNPJ XXXXXXXXXXXXXXX**

**Nome do Representante Legal – CPF XXXXXXXXXXX**

**Obs: Esta declaração deverá ser emitida em papel timbrado da empresa proponente e assinada pelo representante legal.**



**Prefeitura do Município de Angatuba  
Estado de São Paulo**

**CONCORRÊNCIA ELETRÔNICA Nº 001/2024 – PROCESSO Nº 020/2024**

**ANEXO V**

**MODELO DE DECLARAÇÃO DE RENÚNCIA DE VISTORIA AO LOCAL DA OBRA**

**À**

**PREFEITURA MUNICIPAL DE ANGATUBA/SP**

**REF.: CONCORRÊNCIA ELETRÔNICA Nº 001/2024 - PROCESSO Nº 020/2024**

**OBJETO: CONTRATAÇÃO DE EMPRESA PARA EXECUÇÃO DE OBRAS DE DRENAGEM, RECUPERAÇÃO DE BASE, RECAPEAMENTO E SINALIZAÇÃO VIÁRIA EM DIVERSAS VIAS DO MUNICÍPIO DE ANGATUBA/SP, COM FORNECIMENTO DE TODA MÃO DE OBRA, MATERIAIS, EQUIPAMENTOS, MAQUINÁRIOS E FERRAMENTAS NECESSÁRIAS PARA EXECUÇÃO, ATRAVÉS DOS CONTRATOS DE REPASSE Nº 945776/2023 (LOTE 01) E 954936/2023 (LOTE 02) JUNTO AO MINISTÉRIO DAS CIDADES (FEDERAL), CONFORME CONDIÇÕES E EXIGÊNCIAS ESTABELECIDAS NO TERMO DE REFERÊNCIA**

A empresa ....., com sede à ....., na cidade de ....., Estado de ....., inscrita no CNPJ/MF nº ....., por intermédio de seu representante o(a) Sr(a) ....., portador(a) da Carteira de Identidade RG nº ..... e do CPF nº ....., **DECLARA**, para todos os fins, especialmente para cumprimento da habilitação da licitação em referência, que **RENUNCIOU** a realização de visita no(s) local(is) onde serão executadas as obras, objeto da licitação em epígrafe.

Declara, ainda, que tem plenos conhecimentos de todas das condições da área, estando familiarizado com a natureza e vulto dos serviços, bem como informados a respeito de todas as condições locais e regionais que possam incidir no valor da proposta, assumindo toda responsabilidade e possíveis riscos que venham a acontecer devido ao desconhecimento das reais condições.

..... de ..... de 2024.

-----  
**RAZÃO SOCIAL – CNPJ XXXXXXXXXXXXX**

**Nome do Representante Legal – CPF XXXXXXXXXXXX**

**Obs: Esta declaração deverá ser emitida em papel timbrado da empresa proponente e assinada pelo representante legal.**





**Prefeitura do Município de Angatuba  
Estado de São Paulo**

**CONCORRÊNCIA ELETRÔNICA Nº 001/2024 – PROCESSO Nº 020/2024**

**ANEXO VI**

**MODELO DE DECLARAÇÃO DE DISPONIBILIDADE DO PESSOAL TÉCNICO, DAS INSTALAÇÕES E DO APARELHAMENTO ADEQUADOS E DISPONÍVEIS PARA A REALIZAÇÃO DO OBJETO DA LICITAÇÃO**

**À**

**PREFEITURA MUNICIPAL DE ANGATUBA/SP**

**REF.: CONCORRÊNCIA ELETRÔNICA Nº 001/2024 - PROCESSO Nº 020/2024**

**OBJETO: CONTRATAÇÃO DE EMPRESA PARA EXECUÇÃO DE OBRAS DE DRENAGEM, RECUPERAÇÃO DE BASE, RECAPEAMENTO E SINALIZAÇÃO VIÁRIA EM DIVERSAS VIAS DO MUNICÍPIO DE ANGATUBA/SP, COM FORNECIMENTO DE TODA MÃO DE OBRA, MATERIAIS, EQUIPAMENTOS, MAQUINÁRIOS E FERRAMENTAS NECESSÁRIAS PARA EXECUÇÃO, ATRAVÉS DOS CONTRATOS DE REPASSE Nº 945776/2023 (LOTE 01) E 954936/2023 (LOTE 02) JUNTO AO MINISTÉRIO DAS CIDADES (FEDERAL), CONFORME CONDIÇÕES E EXIGÊNCIAS ESTABELECIDAS NO TERMO DE REFERÊNCIA**

A empresa ....., com sede à ....., na cidade de ....., Estado de ....., inscrita no CNPJ/MF nº ....., por intermédio de seu representante legal, o(a) Sr(a) ....., portador(a) da Carteira de Identidade RG nº ..... e do CPF nº ....., DECLARA, para fins do disposto no art. 67, inciso III da Lei Federal nº 14.133/2021, referente a qualificação técnica da empresa, que dispõe de pessoal técnico, das instalações e do aparelhamento adequados e disponíveis para a realização do objeto da licitação, estando certo de que os profissionais indicados irão participar da obra ou serviço, e que caso ocorra sua substituição, a mesma ocorrerá conforme exigências estabelecidas em Edital, com a futura aprovação pela Administração. Abaixo a indicação detalhada do supramencionado:

**PESSOAL TÉCNICO E QUALIFICAÇÃO DE CADA UM DOS MEMBROS DA EQUIPE TÉCNICA RESPONSÁVEL PARA A REALIZAÇÃO DO OBJETO DA LICITAÇÃO:**

**INSTALAÇÕES ADEQUADAS E DISPONÍVEIS PARA A REALIZAÇÃO DO OBJETO DA LICITAÇÃO:**

**APARELHAMENTO ADEQUADOS E DISPONÍVEIS PARA A REALIZAÇÃO DO OBJETO DA LICITAÇÃO:**



**Prefeitura do Município de Angatuba**  
**Estado de São Paulo**

Por ser verdade, firmamos a presente sob as penas da Lei.

....., ..... de ..... de 2024.

---

**RAZÃO SOCIAL – CNPJ XXXXXXXXXXXXX**  
**Nome do Representante Legal – CPF XXXXXXXXXXX**

**Obs: Esta declaração deverá ser emitida em papel timbrado da empresa proponente e assinada pelo representante legal.**



**Prefeitura do Município de Angatuba**  
**Estado de São Paulo**

**CONCORRÊNCIA ELETRÔNICA Nº 001/2024 – PROCESSO Nº 020/2024**

**ANEXO VII**

**MINUTA DO CONTRATO E SEUS ANEXOS**

**TERMO DE CONTRATO DE PRESTAÇÃO DE SERVIÇOS, QUE FAZEM ENTRE SI A PREFEITURA MUNICIPAL DE ANGATUBA E A EMPRESA XXXXXXXXXXXXXXXXXXXXXX**

**TERMO DE CONTRATO Nº XXX/2024**

**CONCORRÊNCIA ELETRÔNICA Nº 001/2024**

**PROCESSO Nº 020/2024**

Pelo presente instrumento, que entre si fazem de um lado a **PREFEITURA MUNICIPAL DE ANGATUBA/SP**, Pessoa Jurídica de Direito Público, inscrita no CNPJ/MF sob o nº 46.634.234/0001-91, com sede administrativa na Rua João Lopes Filho, nº 120, Centro, Angatuba/SP - CEP 18.240-000, neste ato representado pelo Senhor Prefeito Municipal, ....., portador da Cédula de Identidade RG nº ..... e inscrito no CPF/MF sob nº ....., residente e domiciliado à ....., nº ....., ....., - CEP ....., aqui denominada simplesmente de **CONTRATANTE**, e a empresa ....., Pessoa Jurídica de Direito Privado, inscrita no CNPJ/MF sob o nº ....., estabelecida na ....., nº ....., ....., neste ato representada pelo(a) seu(ua) ....., o Senhor(a) ....., ....., portador(a) da Cédula de Identidade RG nº ....., e do CPF sob nº ....., residente e domiciliado(a) à ....., nº ....., ....., doravante denominada **CONTRATADA**, decorrente da Concorrência Eletrônica nº 001/2024. Os contraentes enunciam as seguintes cláusulas e condições que regerão o contrato em harmonia com os princípios e normas da legislação aplicável à espécie, especialmente a Lei Federal nº 14.133/2021, doravante denominada Lei, e ao Decreto Municipal nº 729/2023, que as partes declaram conhecer, subordinando-se, incondicional e irrestritamente, às suas estipulações.

**CLÁUSULA PRIMEIRA (DO OBJETO)**

1.1 Constitui objeto do presente contrato a **CONTRATAÇÃO DE EMPRESA PARA EXECUÇÃO DE OBRAS DE DRENAGEM, RECUPERAÇÃO DE BASE, RECAPEAMENTO E SINALIZAÇÃO VIÁRIA EM DIVERSAS VIAS DO MUNICÍPIO DE ANGATUBA/SP, COM FORNECIMENTO DE TODA MÃO DE OBRA, MATERIAIS, EQUIPAMENTOS, MAQUINÁRIOS E FERRAMENTAS NECESSÁRIAS PARA EXECUÇÃO, ATRAVÉS DOS CONTRATOS DE REPASSE Nº 945776/2023 (LOTE 01) E 954936/2023 (LOTE 02) JUNTO AO MINISTÉRIO DAS CIDADES (FEDERAL), CONFORME CONDIÇÕES E EXIGÊNCIAS ESTABELECIDAS NO TERMO DE**



## Prefeitura do Município de Angatuba Estado de São Paulo

### REFERÊNCIA.

1.2 Para tanto, este termo contratual se refere ao **LOTE XX**, que se dará pelos quantitativos, valores e quaisquer documentos vinculados a ele através da Licitação epigrafada.

### CLÁUSULA SEGUNDA (DA VINCULAÇÃO AO EDITAL, PROPOSTA E DOS SEUS ANEXOS)

2.1 O presente contrato está estritamente vinculado ao Edital de Licitação, Termo de Referência e à proposta do Contratado, bem como eventuais anexos constantes nos referidos instrumentos, como planilha orçamentária, cronograma físico-financeiro, quadro de composição do BDI, memorial descritivo e projetos.

### CLÁUSULA TERCEIRA (DO REGIME E FORMA DE EXECUÇÃO)

3.1 O regime de execução da obra é o de **empreitada por preço global**, definida no art. 6º, XXIX, da Lei 14.133/2021, com fornecimento de mão-de-obra, materiais de primeira linha e equipamentos necessários.

3.2 A Contratada se compromete a executar os serviços nos termos constantes no Termo de Referência e dos documentos que o acompanham.

3.3 Os serviços serão executados diretamente pela CONTRATADA, que se incumbirá pelo fornecimento do efetivo pessoal, material e equipamentos necessários e compatíveis com o desenvolvimento dos serviços mencionados no objeto, respondendo pelos gastos e encargos decorrentes.

3.4 Os serviços deverão ser executados em fiel cumprimento ao memorial descritivo, projeto e cronograma físico-financeiro, além das orientações da fiscalização da Contratante, através da Secretaria Municipal de Habitação, Obras e Serviços Públicos.

3.5 As medições da obra executada serão procedidas pelo fiscal e/ou gestor designado pela Administração Municipal, com periodicidade mensal, nos termos do art. 92, § 5º da Lei 14.133/2021.

3.5 Executado, o objeto será recebido:

a) Provisoriamente: Quando a obra estiver inteiramente concluída, de perfeito acordo com o Projeto e Especificações, será formalizado um **Termo de Recebimento Provisório** pelo responsável por seu acompanhamento e fiscalização, mediante termo circunstanciado, assinado pelas partes em até 15 (quinze) dias da comunicação escrita do Contratado;

b) Definitivamente: O Termo de Recebimento Definitivo da obra será lavrado por servidor ou comissão designada pela autoridade competente, mediante termo circunstanciado, assinado pelas partes, após o decurso do prazo de observação, ou vistoria que comprove a adequação do objeto aos termos contratuais.

3.6 O prazo para observação na obra não poderá ser superior a 90 (noventa) dias.

3.7 O objeto do contrato poderá ser rejeitado, no todo ou em parte, quando estiver em desacordo com o contrato.

3.8 O recebimento provisório ou definitivo não excluirá a responsabilidade civil pela solidez e pela segurança da obra ou serviço nem a responsabilidade ético-profissional pela perfeita execução do contrato, nos limites estabelecidos pela lei ou pelo contrato (§2º, art. 140, da Lei nº 14.133/2021).

3.9 O recebimento definitivo pela Administração não eximirá o contratado, pelo prazo mínimo de 5 (cinco) anos, da responsabilidade objetiva pela solidez e pela segurança dos materiais e dos serviços executados e pela funcionalidade da construção, da reforma, da recuperação ou da ampliação do bem imóvel, e, em caso de vício, defeito ou incorreção identificados, o contratado ficará responsável pela reparação, pela correção, pela reconstrução ou pela substituição necessárias (§6º, art. 140, da Lei nº 14.133/2021).



## Prefeitura do Município de Angatuba Estado de São Paulo

### CLÁUSULA QUARTA (DOS GESTORES DO CONTRATO E RESPONSÁVEIS PELA FISCALIZAÇÃO)

4.1 A gestão e fiscalização do contrato será exercida pelos servidores indicados abaixo, cujas maiores estipulações encontram-se vinculadas aos documentos e dizeres constantes no Termo de Referência:

I - Fica designado como gestor do contrato o seguinte servidor: **XXXXXXXXX**, o qual será responsável pela coordenação das atividades relacionadas à fiscalização técnica e administrativa, bem como dos atos preparatórios à instrução processual e ao encaminhamento da documentação pertinente para formalização dos procedimentos quanto aos aspectos que envolvam a prorrogação, alteração, reequilíbrio, pagamento, eventual aplicação de sanções, extinção dos contratos, bem como o acompanhamento dos aspectos administrativos contratuais quanto às obrigações previdenciárias, fiscais e trabalhistas, e quanto ao controle do contrato administrativo e às providências tempestivas nos casos de inadimplemento.

II - Fica designado como fiscal do contrato o seguinte servidor: **XXXXXXXXX**, o qual acompanhará e fiscalizará mensalmente e “in loco” a execução dos serviços nos termos do art. 117 da Lei Nº 14.133/2021, pelo qual deverá avaliar a execução do objeto nos moldes contratados e, se for o caso, aferir se a quantidade, qualidade, tempo e modo da prestação ou execução do objeto estão compatíveis com os indicadores estipulados no edital, para efeito de pagamento conforme o resultado pretendido pela Administração.

4.2 Os serviços que não corresponderem às especificações mínimas exigidas e constantes da proposta apresentada não serão aceitos, devendo ser refeitos sem custo adicional.

4.5 A Contratante se reserva o direito de exercer a mais ampla e completa fiscalização dos serviços executados e que, em nenhuma hipótese eximirá a Contratada das responsabilidades contratuais e legais, como por danos causados por seus funcionários, seja por ato da própria firma ou omissões de seu preposto.

4.6 Constatadas irregularidades no objeto, a Contratante, sem prejuízo das penalidades cabíveis, poderá:

- a) Rejeitá-lo no todo ou em parte se não corresponder às especificações do contrato, determinando sua substituição;
- b) Determinar sua complementação, se houver diferença de quantidades ou de partes.

### CLÁUSULA QUINTA (DO VALOR)

5.1 O valor global deste contrato é de **R\$** ..... (.....), considerando os valores unitários constantes das planilhas orçamentárias apresentadas pela Contratada, que é parte integrante deste contrato, estando inclusos todos os custos operacionais, encargos previdenciários, trabalhistas, tributários, comerciais e quaisquer outros que incidam direta ou indiretamente na execução do objeto.

5.2 A Contratante poderá suprimir ou acrescentar o objeto do contrato em até 25% (vinte e cinco por cento) do seu valor inicial atualizado, a critério exclusivo, de acordo com o disposto no art. 125 da Lei Federal nº 14.133/21.

5.3 Os preços praticados poderão ser realinhados visando restabelecer a relação que as partes pactuaram inicialmente entre os encargos do Contratado e a retribuição da Contratante para a justa remuneração dos serviços, objetivando a manutenção do equilíbrio econômico-financeiro inicial do contrato, na forma do art. 124, II, “d” da Lei Federal nº 14.133/21 e suas alterações.

5.4 O realinhamento de que trata o parágrafo anterior segundo será deliberado pela Administração a partir de requerimento formal do interessado, o qual deverá vir acompanhado de documentação comprobatória do incremento dos custos.

I – Caso o pedido de realinhamento indicado na subcláusula anterior não disponha de elementos suficientes para sua análise e consequente concessão, e venha a ser indeferido, não será motivo para a interrupção dos serviços, sujeitando à Contratada à aplicação das penalidades previstas neste contrato.

II – Pedidos de reequilíbrio econômico-financeiro do contrato deverão ser realizados mediante requerimento





## Prefeitura do Município de Angatuba Estado de São Paulo

formal pela contratada e serão avaliados pelo gestor do contrato, que emitirá seu parecer no prazo de até 10 (dez) dias.

### CLÁUSULA SEXTA (DA DESPESA)

6.1 As despesas para atender a este contrato estão programadas através da(s) seguintes dotação(ões) orçamentárias:

XXXXXXXXXXXXXXXXXXXXXXXXXX

XXXXXXXXXXXXXXXXXXXXXXXXXX

6.2 A dotação relativa aos exercícios financeiros subsequentes será indicada após aprovação da Lei Orçamentária respectiva e liberação dos créditos correspondentes, mediante apostilamento.

### CLÁUSULA SÉTIMA (DAS MEDIÇÕES E PAGAMENTO)

7.1. As medições da obra serão apresentadas mensalmente no período de 01 a 30 de cada mês, sob protocolo à Secretaria Municipal de Habitação, Obras e Serviços Públicos, entre o dia 1º e 5º dia útil do mês subsequente ao de execução, de acordo com cronograma-físico financeiro e com base nos preços unitários constante do contrato.

7.2. Os serviços realizados em período menor de que 15 dias de execução, contados da data de início da Ordem de Serviços, poderão ser apresentadas na medição do mês seguinte, considerando esta como primeira medição.

7.3. A medição será apresentada através de planilha devidamente assinada pelo responsável da Empresa Contratada que assinar o Contrato bem como pelo Engenheiro responsável pela execução da obra, onde conste: as etapas do projeto com seus quantitativos respectivos, preços unitários e totais evidenciando ao final o valor global contratado e seu percentual; as etapas, quantitativos e respectivos preços unitários, e totais do Saldo Anterior de cada medição executada e seu percentual; etapas, quantitativos, preços unitários e totais e percentuais em cada medição submetida à aprovação da Secretaria Municipal de Habitação, Obras e Serviços Públicos e as etapas, com os saldos de quantitativos seus preços unitários e totais para o período seguinte e seu percentual.

7.4. Se a medição apresentada pela Contratada não atingir o percentual estabelecido no cronograma mensal correspondente, a Contratada terá que apresentar oficialmente os motivos que justifiquem efetivamente as ocorrências que influenciaram a execução, apresentando também os ajustes dos percentuais para as medições futuras no cronograma físico-financeiro.

7.5. A Secretaria Municipal de Habitação, Obras e Serviços Públicos, terá o prazo de 05 (cinco) dias úteis para aprovar ou reprová-la medição apresentada, inclusive se manifestar favoravelmente ou em contrário aos percentuais de execução e respectiva justificativa, devendo, se for o caso, determinar que a contratada proceda à imediata correção sob pena de suspender o processo de pagamento até a sua regularização integral.

7.6. Regularizada a medição, a Secretaria Municipal de Habitação, Obras e Serviços Públicos, atestará através de seu Secretário e Engenheiro Fiscal da Contratante, na mesma Planilha de medição apresentada, todavia, a partir da segunda medição, o processo ainda permanecerá suspenso do pagamento, até que a Contratada apresente, cópia da folha de pagamento do mês anterior, devidamente paga aos funcionários vinculados à obra.

7.7. Nas medições da Obra, a partir da segunda medição, a Contratada apresentará além dos documentos exigidos no item 7.6, também o Certificado de Regularidade de Situação – CRS emitido pela Caixa Econômica Federal e Certidão Negativa de Débito – CND, emitida pelo Instituto Nacional do Seguro Social – INSS com



## Prefeitura do Município de Angatuba Estado de São Paulo

prazos de validade vigente, referente à CNO da referida obra, bem como da comprovação do recolhimento do ISS, referente aos serviços no município onde o mesmo está sendo executado.

7.8. Entregue cada medição devidamente atestada de conformidade com os itens 7.6 e 7.7 à Secretaria de Economia e Finanças da Contratante, esta decidirá e determinará a extração de competente Nota Fiscal dos Serviços executados, devendo a Contratada discriminar: o número da Medição correspondente, o número do processo licitatório, a modalidade de licitação que originou o Contrato, o valor total da medição. No corpo da Nota Fiscal em local apropriado, efetuar os destaques dos tributos a ser retido exigido pelas Leis e Regulamentos competentes, o percentual correspondente de cada retenção, bem como seus valores, e ao final, destacar o valor total líquido a ser pago, sem o que permanecerá suspenso o pagamento de conformidade com o item 7.5 deste Edital.

### 7.9. DO PAGAMENTO

7.9.1. Atendido todas as etapas enumeradas de 7.1 a 7.8, o processo será conferido, processado no sistema orçamentário municipal e o pagamento será efetuado até o 10º (décimo) dia após a entrega da medição e Nota Fiscal vistada pela fiscalização e aceita pela Secretaria Municipal de Habitação, Obras e Serviços Públicos, **DESDE QUE DISPONÍVEIS OS RECURSOS PROVENIENTES DOS CONTRATOS DE REPASSE Nº 945776/2023/MCIDADES/CAIXA (LOTE 01) E 954936/2023/MCIDADES/CAIXA (LOTE 02).**

7.9.2. Deverá constar no Documento Fiscal, emitido em nome do Município de Angatuba: CE nº 001/2024, do PROCESSO Nº 020/2024, nº do Empenho, bem como Agência Bancária e número da conta corrente para futuros pagamentos, sem o qual o mesmo ficará retido por falta de informação fundamental.

7.9.3. A contratada deverá obrigatoriamente apresentar à Secretaria Municipal de Habitação, Obras e Serviços Públicos mensalmente junto com o Documento Fiscal:

- a) Cópia da folha de pagamento dos empregados envolvidos com os serviços, específica da obra objeto da presente licitação e sua respectiva GFIP – SEFIP;
- b) Comprovantes de recolhimento do FGTS, do INSS dos funcionários envolvidos com os serviços, relativo ao mês imediatamente anterior;
- c) Cópia da GRPS, devidamente quitada e autenticada, comprovando o recolhimento da contribuição devida junto ao INSS, com o preenchimento obrigatório dos dados que identifiquem o prestador dos serviços, informando: o nome, CNPJ da empresa prestadora de serviços, número, data e valor da(s) nota(s) fiscal(is) ou fatura(s) referente(s) aos serviços efetuados no mês;
- d) Certidão de Regularidade junto a Justiça do Trabalho;
- e) Comprovante do Recolhimento mensal do ISS.

7.9.4. Para receber o último pagamento correspondente a conclusão das obras, além dos documentos acima citados, a CONTRATADA primeiramente deverá realizar o fechamento da matrícula no Cadastro Nacional de Obras (CNO) da obra, arcando com os custos deste encerramento, assim como apresentar a Certidão Negativa de Débitos da Obra junto ao INSS.

7.9.5. Caso não proceda nos termos do item 7.9.4, o pagamento ficará suspenso até a regularização e a CONTRATADA sofrerá as sanções estabelecidas neste Edital.

7.9.6. Para realização dos pagamentos, a Contratada deverá informar o número do banco, da agência e da conta bancária, onde serão efetuados os créditos.

7.9.7. Se forem constatados erros no Documento Fiscal, suspender-se-á o prazo de vencimento previsto, voltando o mesmo a ser contado, a partir da apresentação dos documentos corrigidos, sem qualquer acréscimo.

7.9.8. A Prefeitura reserva-se o direito de descontar do pagamento devido contratada, os valores correspondentes às multas que eventualmente forem aplicadas por descumprimento de cláusulas contratuais,



## Prefeitura do Município de Angatuba Estado de São Paulo

bem como tributos e contribuições devidos permitidos em lei.

7.9.9. O pagamento será efetuado em obediência à ordem cronológica de exigibilidade das obrigações contraídas pela Prefeitura. Nesse caso, o prazo começará a fluir a partir da data de apresentação da nota/fatura, sem incorreções.

7.9.10. A ausência dos documentos atualizados relativos à regularidade perante a Fazenda Nacional (Receita Federal), perante o FGTS e Certidão de Regularidade com a Justiça do Trabalho, ensejará a suspensão dos pagamentos a que a contratada tenha ou venha a ter direito, até que seja normalizada a situação de regularidade havida na fase de habilitação.

7.9.11. Na ocorrência de suspensão de pagamento aqui prevista, a contratada não fará jus a nenhum tipo de atualização monetária e, na ocorrência de bloqueio na prestação do serviço motivado pela falta dos pagamentos, incorrerá nas sanções previstas deste Edital.

7.10. No caso de ocorrência de verificação, por parte da fiscalização do Município, de vícios ou defeitos decorrentes de mão de obra ou material empregado pela licitante vencedora, o valor correspondente ao serviço viciado será descontado do Documento Fiscal que será encaminhado para pagamento.

7.11. O prazo para pagamento do valor correspondente ao serviço viciado será interrompido, até que a licitante vencedora corrija o defeito.

7.12. O pagamento do valor referido no item anterior será feito mediante a apresentação do Documento Fiscal, após a liberação pela Secretaria Municipal de Habitação, Obras e Serviços Públicos.

7.13. A licitante vencedora deverá durante a vigência do contrato, manter condições de habilitação.

7.14. No caso de CONTRATADA em situação de recuperação judicial, deverá apresentar declaração, relatório ou documento equivalente de seu administrador judicial, ou se o administrador judicial for pessoa jurídica, do profissional responsável pela condução do processo, de que está cumprindo o plano de recuperação judicial.

7.15. No caso de a CONTRATADA encontrar-se em situação de recuperação extrajudicial, junto com os demais comprovantes, deverá apresentar comprovação documental de que está cumprindo as obrigações do plano de recuperação extrajudicial.

7.16. A não apresentação das comprovações de que tratam as cláusulas anteriores assegura ao CONTRATANTE o direito de sustar o pagamento respectivo e/ou pagamentos seguintes.

### CLÁUSULA OITAVA (DA VIGÊNCIA E PRAZO DE EXECUÇÃO)

4.1 O prazo de entrega da obra será de \_\_\_\_ (\_\_\_\_\_) meses (**OBSERVAR CRONOGRAMA FÍSICO-FINANCEIRO**), contados a partir da data de recebimento da Ordem de Serviço pela contratada. Se a contratada deixar de cumprir as exigências deste instrumento, ficará sujeita às penalidades da Lei 14.133/2021 constante deste contrato.

4.1.1 O prazo de execução da obra será prorrogado automaticamente, por igual período, caso não seja concluído o objeto no prazo inicial, sem prejuízo de extinção do contrato pela Administração e aplicação de penalidades ao contratado, quando o descumprimento do prazo inicial ocorrer por sua culpa, nos termos do art. 111 da Lei 14.133/2021.

4.2 A execução do contrato oriundo da presente licitação será acompanhada e fiscalizada pela Prefeitura Municipal de Angatuba, nos termos do art. 117, da Lei Federal 14.133/2021, através do servidor João Tabarine do Prado Junior, de acordo com a portaria nº 9568, de 19 de maio de 2022.

4.3 A obra deverá ser executada, obedecendo a planilha orçamentária, cronograma físico-financeiro, memorial descritivo e projetos todos expedidos pela Secretaria Municipal de Habitação, Obras e Serviços Públicos da



## Prefeitura do Município de Angatuba Estado de São Paulo

Prefeitura Municipal de Angatuba, que deverá elaborar laudo de aceitação da obra, obrigando-se ao licitante vencedor a substituir ou refazer, às suas expensas, aqueles serviços que, por apresentarem qualquer irregularidade, vierem a ser recusados.

4.4 O prazo de vigência do contrato será \_\_\_\_ (\_\_\_\_\_) meses, contados da emissão da Ordem de Serviços pelo contratado, produzindo seus efeitos, no entanto, a contar da publicação no Portal Nacional de Contratações Públicas, nos termos do art. 94 da Lei 14.133/2021.

4.4.1 Eventual prorrogação de contrato deverá ser promovida mediante celebração de termo aditivo

4.5 A CONTRATADA fica obrigada, pelo período de 5 (cinco) anos, contados a partir do recebimento definitivo da obra, a reparar, às suas custas, qualquer defeito quando decorrente de falha técnica devidamente comprovada na execução da obra, sendo responsável pela segurança e solidez dos trabalhos executados, conforme preceitua o art. 140, § 6º da Lei 14.133/2021.

4.6 A obra não entregue de acordo com as especificações e exigências deste CONTRATO não será aceita, com ressarcimento por parte da contratada, dos prejuízos causados a esta Prefeitura.

### CLÁUSULA NONA (DAS OBRIGAÇÕES)

9.1 Além das responsabilidades constantes do Edital e anexos da Concorrência nº 001/2024, Contratante e Contratada estarão submetidas às obrigações definidas na presente Cláusula.

#### I - São obrigações da Contratada:

- a) Conduzir os trabalhos ora contratados de acordo com as Normas Técnicas aplicáveis, com estrita observância da Legislação em vigor;
- b) Apresentar à Contratante, caso venha a solicitar, a programação geral dos seus serviços com base em indicações por esta fornecida;
- c) Empregar, na execução dos serviços contratados, apenas profissionais técnico-especializados e habilitados, com requisitos indispensáveis para o exercício das atribuições relacionadas com o objeto desta avença;
- d) Manter preposto aceito pela Contratante, no local da obra, para representá-la na execução do contrato;
- e) Reparar, corrigir, remover, reconstruir ou substituir, às suas expensas, no total ou em parte, o objeto do contrato em que se verificarem vícios, defeitos ou incorreções resultantes da execução;
- f) Manter, durante toda a execução do contrato, compatibilidade com as obrigações assumidas, assim como todas as condições de habilitação e qualificação, exigidas na licitação, apresentando documentação revalidada se, no curso do contrato, algum documento perder a validade;
- g) Cumprir as obrigações relativas à reserva de cargos prevista em lei, bem como em outras normas específicas, para pessoa com deficiência, para reabilitado da Previdência Social ou para aprendiz;
- h) Apresentar, dentro de 05 (cinco) dias após a assinatura do contrato, o número da Anotação de Responsabilidade Técnica (ART) e uma cópia do recibo correspondente, para figurarem no processo da licitação;**
- i) Apresentação mensal do livro diário de obras, com as anotações de todas as ocorrências da obra, sendo um dos requisitos a serem atendidos para a liberação dos pagamentos, dos serviços medidos no mês;
- j) Colocação e manutenção da placa de identificação de obra, conforme modelo a ser fornecido pela Secretaria de Habitação, Obras e Serviços Públicos, bem como elaboração e apresentação mensal do livro diário de obras, com as anotações de todas as ocorrências, sendo um dos requisitos a serem atendidos para a liberação dos pagamentos, dos serviços medidos no mês.

#### II - São obrigações da Contratante:



## Prefeitura do Município de Angatuba Estado de São Paulo

- a) Fornecer todos os dados e especificações necessárias à adequada prestação dos serviços;
- b) Realizar gestão e fiscalização do contrato e sua execução.
- c) Comunicar à CONTRATADA, com antecedência mínima de 24 (vinte e quatro) horas, das necessidades supervenientes porventura ocorridas, para o perfeito cumprimento do objeto deste instrumento;
- d) Realizar os pagamentos à Contratada dentro dos prazos e preços previstos no presente Contrato.
- e) Exigir o cumprimento de todos os itens deste contrato;
- f) Exercer a gestão e fiscalização da execução dos serviços, por meio de servidor especialmente designado, anotando em registro próprio as falhas detectadas, indicando dia, mês e ano, bem como o nome dos empregados eventualmente envolvidos – encaminhando os apontamentos à autoridade gestora competente para as providências cabíveis;
- g) Notificar a Contratada por escrito da decorrência de eventuais imperfeições no curso da execução deste contrato, fixando prazo para a sua correção.

### CLÁUSULA DÉCIMA (DA GARANTIA)

10.1 Em até 5 (cinco) dias contados da assinatura do Contrato, a Contratada deverá efetuar garantia junto a Tesouraria da Prefeitura Municipal de Angatuba, em qualquer das modalidades previstas no artigo 96 da Lei nº 14.133/2021, equivalente a **5% (cinco por cento) do valor do Contrato**, com devolução após conclusão da obra.

10.2 A garantia prestada pela Contratada será liberada ou restituída após Recebimento Definitivo da obra, no prazo de 30 (trinta) dias de sua autuação.

10.3 A liberação ou restituição da garantia não isenta a Contratada das responsabilidades, nos termos das prescrições legais.

10.4 A não prestação de garantia equivale ao descumprimento total da obrigação assumida, sujeitando o adjudicatário às penalidades legalmente estabelecidas.

10.5 No caso de aditamento do valor contratual, fica a CONTRATADA a efetuar a complementação da garantia contratual no prazo de 10 (dez) dias a contar da assinatura do respectivo termo aditivo.

10.6 Se por qualquer razão, durante a execução contratual, for necessária a prorrogação do prazo de validade da garantia de execução do contrato, a licitante vencedora ficará obrigada a providenciar a renovação da mesma, nos termos e condições originariamente aprovados pela PREFEITURA.

### CLÁUSULA DÉCIMA PRIMEIRA (DAS PENALIDADES)

11.1. Comete infração administrativa, nos termos da lei, o licitante que, com dolo ou culpa:

11.1.1. deixar de entregar a documentação exigida para o certame ou não entregar qualquer documento que tenha sido solicitado pelo/a agente de contratação durante o certame;

11.1.2. Salvo em decorrência de fato superveniente devidamente justificado, não mantiver a proposta em especial quando:

11.1.1.1. não enviar a proposta adequada ao último lance ofertado ou após a negociação;

11.1.1.2. recusar-se a enviar o detalhamento da proposta quando exigível;

11.1.1.3. pedir para ser desclassificado quando encerrada a etapa competitiva; ou

11.1.1.4. deixar de apresentar amostra (quando solicitado);





## Prefeitura do Município de Angatuba Estado de São Paulo

- 11.1.1.5. apresentar proposta ou amostra em desacordo com as especificações do edital;
- 11.1.3. não celebrar o contrato ou não entregar a documentação exigida para a contratação, quando convocado dentro do prazo de validade de sua proposta;
  - 11.1.3.1. recusar-se, sem justificativa, a assinar o contrato ou a ata de registro de preço, ou a aceitar ou retirar o instrumento equivalente no prazo estabelecido pela Administração;
- 11.1.4. apresentar declaração ou documentação falsa exigida para o certame ou prestar declaração falsa durante a licitação;
- 11.1.5. fraudar a licitação
- 11.1.6. comportar-se de modo inidôneo ou cometer fraude de qualquer natureza, em especial quando:
  - 11.1.6.1. agir em conluio ou em desconformidade com a lei;
  - 11.1.6.2. induzir deliberadamente a erro no julgamento;
  - 11.1.6.3. apresentar amostra falsificada ou deteriorada;
- 11.1.7. praticar atos ilícitos com vistas a frustrar os objetivos da licitação;
- 11.1.8. praticar ato lesivo previsto no Art. 5º da Lei n.º 12.846, de 2013.
- 11.2. Com fulcro na Lei nº 14.133, de 2021, a Administração poderá, garantida a prévia defesa, aplicar aos licitantes e/ou adjudicatários as seguintes sanções, sem prejuízo das responsabilidades civil e criminal:
  - 11.2.1. advertência;
  - 11.2.2. multa;
  - 11.2.3. impedimento de licitar e contratar e
  - 11.2.4. declaração de inidoneidade para licitar ou contratar, enquanto perdurarem os motivos determinantes da punição ou até que seja promovida sua reabilitação perante a própria autoridade que aplicou a penalidade.
- 11.3. Na aplicação das sanções serão considerados:
  - 11.3.1. a natureza e a gravidade da infração cometida;
  - 11.3.2. as peculiaridades do caso concreto;
  - 11.3.3. as circunstâncias agravantes ou atenuantes;
  - 11.3.4. os danos que dela provierem para a Administração Pública;
  - 11.3.5. a implantação ou o aperfeiçoamento de programa de integridade, conforme normas e orientações dos órgãos de controle.
- 11.4. A multa será recolhida em percentual de 0,5% a 30% incidente sobre o valor do contrato licitado, recolhida no prazo máximo de 30 (trinta) dias úteis, a contar da comunicação oficial.
  - 11.4.1. Para as infrações previstas nos itens 11.1.1, 11.1.2 e 11.1.3, a multa será de 0,5% a 15% do valor do contrato licitado.
  - 11.4.2. Para as infrações previstas nos itens 11.1.4, 11.1.5, 11.1.6, 11.1.7 e 11.1.8, a multa será de 15% a 30% do valor do contrato licitado.
- 11.5. As sanções de advertência, impedimento de licitar e contratar e declaração de inidoneidade para licitar ou contratar poderão ser aplicadas, cumulativamente ou não, à penalidade de multa.
- 11.6. Na aplicação da sanção de multa será facultada a defesa do interessado no prazo de 15 (quinze) dias úteis, contado da data de sua intimação.



## Prefeitura do Município de Angatuba Estado de São Paulo

11.7. A sanção de impedimento de licitar e contratar será aplicada ao responsável em decorrência das infrações administrativas relacionadas nos itens 11.1.1, 11.1.2 e 11.1.3, quando não se justificar a imposição de penalidade mais grave, e impedirá o responsável de licitar e contratar no âmbito da Administração Pública direta e indireta do ente federativo a qual pertencer o órgão ou entidade, pelo prazo máximo de 3 (três) anos.

11.8. Poderá ser aplicada ao responsável a sanção de declaração de inidoneidade para licitar ou contratar, em decorrência da prática das infrações dispostas nos itens 11.1.4, 11.1.5, 11.1.6, 11.1.7 e 11.1.8, bem como pelas infrações administrativas previstas nos itens 11.1.1, 11.1.2 e 11.1.3 que justifiquem a imposição de penalidade mais grave que a sanção de impedimento de licitar e contratar, cuja duração observará o prazo previsto no art. 156, §5º, da Lei n.º 14.133/2021.

11.9. A recusa injustificada do adjudicatário em assinar o contrato ou a ata de registro de preço, ou em aceitar ou retirar o instrumento equivalente no prazo estabelecido pela Administração, descrita no item 11.1.3.1, caracterizará o descumprimento total da obrigação assumida e o sujeitará às penalidades legalmente estabelecidas (art. 90, § 5º, da Lei nº 14.133, de 2021).

11.10. A apuração de responsabilidade relacionadas às sanções de impedimento de licitar e contratar e de declaração de inidoneidade para licitar ou contratar demandará a instauração de processo de responsabilização a ser conduzido por comissão composta por 2 (dois) ou mais servidores estáveis, que avaliará fatos e circunstâncias conhecidos e intimará o licitante ou o adjudicatário para, no prazo de 15 (quinze) dias úteis, contado da data de sua intimação, apresentar defesa escrita e especificar as provas que pretenda produzir.

11.11. Caberá recurso no prazo de 15 (quinze) dias úteis da aplicação das sanções de advertência, multa e impedimento de licitar e contratar, contado da data da intimação, o qual será dirigido à autoridade que tiver proferido a decisão recorrida, que, se não a reconsiderar no prazo de 5 (cinco) dias úteis, encaminhará o recurso com sua motivação à autoridade superior, que deverá proferir sua decisão no prazo máximo de 20 (vinte) dias úteis, contado do recebimento dos autos.

11.12. Caberá a apresentação de pedido de reconsideração da aplicação da sanção de declaração de inidoneidade para licitar ou contratar no prazo de 15 (quinze) dias úteis, contado da data da intimação, e decidido no prazo máximo de 20 (vinte) dias úteis, contado do seu recebimento.

11.13. O recurso e o pedido de reconsideração terão efeito suspensivo do ato ou da decisão recorrida até que sobrevenha decisão final da autoridade competente.

11.14. A aplicação das sanções previstas neste edital não exclui, em hipótese alguma, a obrigação de reparação integral dos danos causados. Se a multa aplicada e as indenizações cabíveis forem superiores ao valor de pagamento eventualmente devido pela Administração à CONTRATADA, além da perda desse valor, a diferença será descontada da garantia prestada ou será cobrada judicialmente;

11.15. A aplicação de qualquer das penalidades previstas realizar-se-á em processo administrativo que assegurará o contraditório e a ampla defesa ao fornecedor/adjudicatário, observando-se o rito procedimental previsto no Capítulo I do Título IV da Lei 14.133/2021 – Das Infrações e Sanções Administrativas.

11.16. É da competência do contratante a aplicação das penalidades decorrentes do descumprimento.

11.17. A personalidade jurídica poderá ser desconsiderada sempre que utilizada com abuso do direito para facilitar, encobrir ou dissimular a prática dos atos ilícitos previstos na Lei nº 14.133, de 2021, ou para provocar confusão patrimonial, e, nesse caso, todos os efeitos das sanções aplicadas à pessoa jurídica serão estendidos aos seus administradores e sócios com poderes de administração, a pessoa jurídica sucessora ou a empresa do mesmo ramo com relação de coligação ou controle, de fato ou de direito, com o sancionado, observados, em todos os casos, o contraditório, a ampla defesa e a obrigatoriedade de análise jurídica prévia, nos termos do art. 160 do referido Diploma Legal.

11.18. O Contratante deverá, no prazo máximo 15 (quinze) dias úteis, contados da data de aplicação da



## **Prefeitura do Município de Angatuba Estado de São Paulo**

sanção, informar e manter atualizados os dados relativos às sanções por ele aplicadas, para fins de publicidade no Cadastro Nacional de Empresas Inidôneas e Suspensas (CEIS) e no Cadastro Nacional de Empresas Punidas (CNEP), instituídos no âmbito do Poder Executivo Federal (art. 161).

11.19. Qualquer penalidade aplicada deverá ser registrada; tratando-se de penalidade que implique no impedimento de licitar e contratar com a PREFEITURA, ou de declaração de inidoneidade, será obrigatória a comunicação do ato ao Tribunal do Contas do Estado de São Paulo.

11.20. As sanções de impedimento de licitar e contratar e declaração de inidoneidade para licitar ou contratar são passíveis de reabilitação na forma do art. 163 da Lei nº 14.133/21.

### **CLÁUSULA DÉCIMA SEGUNDA (DA SUBCONTRATAÇÃO)**

12.1 Não será admitida a subcontratação do objeto contratual.

### **CLÁUSULA DÉCIMA TERCEIRA (DAS RESPONSABILIDADES)**

13.1 A Contratada assume como exclusivamente seus, os riscos e as despesas decorrentes da boa e perfeita execução das obrigações Contratadas. Responsabiliza-se, também, pela idoneidade e pelo comportamento de seus empregados, prepostos ou subordinados, e, ainda, por quaisquer prejuízos que sejam causados ao Contratante ou a terceiros na execução deste contrato.

13.2 O Contratante não responderá por quaisquer ônus, direitos ou obrigações vinculados à legislação tributária, trabalhista, previdenciária ou securitária, e decorrentes da execução do presente contrato, cujo cumprimento e responsabilidade caberão, exclusivamente à Contratada.

13.3 O Contratante não responderá por quaisquer compromissos assumidos pela Contratada com terceiros, ainda que vinculados à execução do presente contrato, bem como por qualquer dano causado a terceiros em decorrência de ato da Contratada, de seus empregados, prepostos ou subordinado.

13.4 A CONTRATADA manterá, durante toda a execução do contrato, as condições de habilitação e qualificação que lhe foram exigidas na licitação.

### **CLÁUSULA DÉCIMA QUARTA (DOS TRIBUTOS E DESPESAS)**

14.1 Constituirá encargo exclusivo da CONTRATADA o pagamento de tributos, tarifas, emolumentos e despesas decorrentes da formalização deste contrato e da execução de seu objeto.

### **CLÁUSULA DÉCIMA QUINTA (DA EXTINÇÃO CONTRATUAL)**

15.1. O contrato será extinto quando cumpridas as obrigações de ambas as partes, ainda que isso ocorra antes do prazo estipulado para tanto.

15.2. Se as obrigações não forem cumpridas no prazo estipulado, a vigência deverá ser prorrogada até a conclusão do objeto, caso em que deverá a Administração providenciar a readequação do cronograma fixado para o contrato.

15.3. O contrato poderá ser extinto antes de cumpridas as obrigações nele estipuladas, ou antes do prazo nele fixado, por algum dos motivos previstos no artigo 137 da Lei nº 14.133/21, bem como amigavelmente, assegurados o contraditório e a ampla defesa.

15.3.1. Nesta hipótese, aplicam-se também os artigos 138 e 139 da mesma Lei.

15.3.2. A alteração social ou a modificação da finalidade ou da estrutura da empresa não ensejará a extinção



## **Prefeitura do Município de Angatuba Estado de São Paulo**

se não restringir sua capacidade de concluir o contrato.

15.3.2.1. Se a operação implicar mudança da pessoa jurídica contratada, deverá ser formalizado termo aditivo para alteração subjetiva.

15.4. O termo de extinção, sempre que possível, será precedido:

15.4.1. Balanço dos eventos contratuais já cumpridos ou parcialmente cumpridos;

15.4.2. Relação dos pagamentos já efetuados e ainda devidos;

15.4.3. Indenizações e multas.

15.5. A extinção do contrato não configura óbice para o reconhecimento do desequilíbrio econômico-financeiro, hipótese em que será concedida indenização por meio de termo indenizatório (art. 131, caput, da Lei n.º 16.133, de 2021).

15.6. O contrato poderá ser extinto caso se constate que o contratado mantém vínculo de natureza técnica, comercial, econômica, financeira, trabalhista ou civil com dirigente do órgão ou entidade contratante ou com agente público que tenha desempenhado função na licitação ou atue na fiscalização ou na gestão do contrato, ou que deles seja cônjuge, companheiro ou parente em linha reta, colateral ou por afinidade, até o terceiro grau (art. 14, inciso IV, da Lei n.º 14.133, de 2021).

### **CLAUSULA DÉCIMA SEXTA (DO REAJUSTE)**

16.1. Os preços inicialmente contratados são fixos e irrevogáveis no prazo de um ano contado da data do orçamento estimado.

16.2. Após o interregno de um ano, os preços iniciais poderão ser reajustados, mediante a aplicação, pelo contratante, do Índice Nacional de Custo da Construção - INCC, exclusivamente para as obrigações iniciadas e concluídas após a ocorrência da anualidade.

16.3. Nos reajustes subsequentes ao primeiro, o interregno mínimo de um ano será contado a partir dos efeitos financeiros do último reajuste.

16.4. No caso de atraso ou não divulgação do(s) índice(s) de reajustamento, o contratante pagará ao contratado a importância calculada pela última variação conhecida, liquidando a diferença correspondente tão logo seja(m) divulgado(s) o(s) índice(s) definitivo(s).

16.4.1. Fica o Contratado obrigado a apresentar memória de cálculo referente ao reajustamento de preços do valor remanescente, sempre que este ocorrer.

16.5. Nas aferições finais, o(s) índice(s) utilizado(s) para reajuste será(ão), obrigatoriamente, o(s) definitivo(s).

16.6. Caso o(s) índice(s) estabelecido(s) para reajustamento venha(m) a ser extinto(s) ou de qualquer forma não possa(m) mais ser utilizado(s), será(ão) adotado(s), em substituição, o(s) que vier(em) a ser determinado(s) pela legislação então em vigor.

16.7. Na ausência de previsão legal quanto ao índice substituto, as partes elegerão novo índice oficial, para reajustamento do preço do valor remanescente, por meio de termo aditivo.

16.8. O reajuste será realizado por apostilamento.

### **CLÁUSULA DÉCIMA SÉTIMA (ALTERAÇÕES)**

17.1 Eventuais alterações contratuais reger-se-ão pela disciplina dos arts. 124 e seguintes da Lei n.º 14.133, de 2021.

17.2 O contratado é obrigado a aceitar, nas mesmas condições contratuais, os acréscimos ou supressões que



## **Prefeitura do Município de Angatuba Estado de São Paulo**

se fizerem necessários, até o limite de 25% (vinte e cinco por cento) do valor inicial atualizado do contrato.

### **CLÁUSULA DÉCIMA OITAVA (DA PUBLICIDADE DO CONTRATO)**

18.1 O presente contrato será divulgado no Portal Nacional de Contratações Públicas em até vinte dias úteis, contados da data da sua assinatura, como condição indispensável para sua eficácia.

### **CLÁUSULA DÉCIMA NONA (DOS CASOS OMISSOS)**

19.1 Os casos omissos serão decididos pelo contratante, segundo as disposições contidas na Lei nº 14.133, de 2021, e demais normas federais aplicáveis e, subsidiariamente, segundo as disposições contidas na Lei nº 8.078, de 1990 – Código de Defesa do Consumidor – e normas e princípios gerais dos contratos.

### **CLÁUSULA VIGÉSIMA (DO FORO)**

20.1 Fica eleito o foro da Comarca de Angatuba, Estado de São Paulo, com recusa expressa de qualquer outro por mais privilegiado que seja, para dirimir eventuais celeumas que advenham da execução do presente contrato.

E, por estarem acertados as partes, firmam o presente instrumento contratual em 02 (duas) vias para que possa produzir os efeitos legais.

Angatuba/SP, XX de XXXX de 2024.

**CONTRATANTE**  
**PREFEITURA MUNICIPAL DE ANGATUBA**

**CONTRATADA**  
**RAZÃO SOCIAL**

**Testemunhas:**

1. \_\_\_\_\_

2. \_\_\_\_\_





## Prefeitura do Município de Angatuba Estado de São Paulo

### TERMO DE CIÊNCIA E DE NOTIFICAÇÃO

**CONTRATANTE: PREFEITURA MUNICIPAL DE ANGATUBA**

**CONTRATADO: XXXX**

**CONTRATO Nº (DE ORIGEM): XXX/2024**

**OBJETO: CONTRATAÇÃO DE EMPRESA PARA EXECUÇÃO DE OBRAS DE DRENAGEM, RECUPERAÇÃO DE BASE, RECAPEAMENTO E SINALIZAÇÃO VIÁRIA EM DIVERSAS VIAS DO MUNICÍPIO DE ANGATUBA/SP, COM FORNECIMENTO DE TODA MÃO DE OBRA, MATERIAIS, EQUIPAMENTOS, MAQUINÁRIOS E FERRAMENTAS NECESSÁRIAS PARA EXECUÇÃO, ATRAVÉS DOS CONTRATOS DE REPASSE Nº 945776/2023 (LOTE 01) E 954936/2023 (LOTE 02) JUNTO AO MINISTÉRIO DAS CIDADES (FEDERAL), CONFORME CONDIÇÕES E EXIGÊNCIAS ESTABELECIDAS NO TERMO DE REFERÊNCIA – **LOTE XX****

ADVOGADO (S)/ Nº OAB: (\*) \_\_\_\_\_

Pelo presente TERMO, nós, abaixo identificados:

**1. Estamos CIENTES de que:**

- a) O ajuste acima referido, seus aditamentos, bem como o acompanhamento de sua execução contratual, estarão sujeitos a análise e julgamento pelo Tribunal de Contas do Estado de São Paulo, cujo trâmite processual ocorrerá pelo sistema eletrônico;
- b) Poderemos ter acesso ao processo, tendo vista e extraíndo cópias das manifestações de interesse, Despachos e Decisões, mediante regular cadastramento no Sistema de Processo Eletrônico, em consonância com o estabelecido na Resolução nº 01/2011 do TCESP;
- c) Além de disponíveis no processo eletrônico, todos os Despachos e Decisões que vierem a ser tomados, relativamente ao aludido processo, serão publicados no Diário Oficial do Estado, Caderno do Poder Legislativo, parte do Tribunal de Contas do Estado de São Paulo, em conformidade com o artigo 90 da Lei Complementar nº 709, de 14 de janeiro de 1993, iniciando-se, a partir de então, a contagem dos prazos processuais, conforme regras do Código de Processo Civil;
- d) As informações pessoais dos responsáveis pela contratante e interessados estão cadastradas no módulo eletrônico do “Cadastro Corporativo TCESP – CadTCESP”, nos termos previstos no Artigo 2º das Instruções nº01/2020, conforme “Declaração(ões) de Atualização Cadastral” anexa (s);
- e) É de exclusiva responsabilidade do contratado manter seus dados sempre atualizados;

**f) Damo-nos por NOTIFICADOS para:**

- a) O acompanhamento dos atos do processo até seu julgamento final e consequente publicação;
- b) Se for o caso e de nosso interesse, nos prazos e nas formas legais e regimentais, exercer o direito de defesa, interpor recursos e o que mais couber.

**LOCAL e DATA:** Angatuba, XX de XXXX de 2024.

**AUTORIDADE MÁXIMA DO ÓRGÃO/ENTIDADE:**



**Prefeitura do Município de Angatuba  
Estado de São Paulo**

Nome: **XXXX**

Cargo: **XXXX**

CPF: **XXXX**

**RESPONSÁVEIS PELA HOMOLOGAÇÃO DO CERTAME OU RATIFICAÇÃO DA  
DISPENSA/INEXIGIBILIDADE DE LICITAÇÃO:**

Nome: **XXXX**

Cargo: **XXXX**

CPF: **XXXX**

Assinatura: \_\_\_\_\_

**RESPONSÁVEIS QUE ASSINARAM O AJUSTE:**

**Pelo CONTRATANTE:**

Nome: **XXXX**

Cargo: **XXXX**

CPF: **XXXX**

Assinatura: \_\_\_\_\_

**Pela CONTRATADA:**

Nome: **XXXX**

Cargo: **XXXX**

CPF: **XXXX**

Assinatura: \_\_\_\_\_

**ORDENADOR DE DESPESAS DA CONTRATANTE:**

Nome: **XXXX**

Cargo: **XXXX**

CPF: **XXXX**

Assinatura: \_\_\_\_\_



**Prefeitura do Município de Angatuba**  
**Estado de São Paulo**

**GESTOR DO CONTRATO:**

Nome: **XXXX**

Cargo: **XXXX**

CPF: **XXXX**

Assinatura: \_\_\_\_\_

**DEMAIS RESPONSÁVEIS (\*):**

Tipo de ato sob sua responsabilidade: **FISCAL DO CONTRATO**

Nome: **XXXX**

Cargo: **XXXX**

CPF: **XXXX**

Assinatura: \_\_\_\_\_

---

(\*) - O Termo de Ciência e Notificação e/ou Cadastro do(s) Responsável(is) deve identificar as pessoas físicas que tenham concorrido para a prática do ato jurídico, na condição de ordenador da despesa; de partes contratantes; de responsáveis por ações de acompanhamento, monitoramento e avaliação; de responsáveis por processos licitatórios; de responsáveis por prestações de contas; de responsáveis com atribuições previstas em atos legais ou administrativos e de interessados relacionados a processos de competência deste Tribunal. Na hipótese de prestações de contas, caso o signatário do parecer conclusivo seja distinto daqueles já arrolados como subscritores do Termo de Ciência e Notificação, será ele objeto de notificação específica. (inciso acrescido pela Resolução nº 11/2021)

(\*) Facultativo. Indicar quando já constituído, informando, inclusive, o endereço eletrônico.



**Prefeitura do Município de Angatuba**  
**Estado de São Paulo**

**CONTRATOS OU ATOS JURÍDICOS ANÁLOGOS**  
**CADASTRO DO RESPONSÁVEL**

**CONTRATANTE: PREFEITURA MUNICIPAL DE ANGATUBA**

**CONTRATADO: XXXX**

**CONTRATO Nº (DE ORIGEM): XXX/2024**

**OBJETO: CONTRATAÇÃO DE EMPRESA PARA EXECUÇÃO DE OBRAS DE DRENAGEM, RECUPERAÇÃO DE BASE, RECAPEAMENTO E SINALIZAÇÃO VIÁRIA EM DIVERSAS VIAS DO MUNICÍPIO DE ANGATUBA/SP, COM FORNECIMENTO DE TODA MÃO DE OBRA, MATERIAIS, EQUIPAMENTOS, MAQUINÁRIOS E FERRAMENTAS NECESSÁRIAS PARA EXECUÇÃO, ATRAVÉS DOS CONTRATOS DE REPASSE Nº 945776/2023 (LOTE 01) E 954936/2023 (LOTE 02) JUNTO AO MINISTÉRIO DAS CIDADES (FEDERAL), CONFORME CONDIÇÕES E EXIGÊNCIAS ESTABELECIDAS NO TERMO DE REFERÊNCIA – **LOTE XX****

**ÓRGÃO OU ENTIDADE: PREFEITURA MUNICIPAL DE ANGATUBA**

Nome:	XXXX
Cargo:	Prefeito Municipal
CPF:	XXXX
Período de gestão:	XXXX

Obs:

1. Todos os campos são de preenchimento obrigatório.
2. Repetir o quadro, se necessário, informando todos os responsáveis durante o exercício.
3. Anexar a “Declaração de Atualização Cadastral” emitida pelo sistema “Cadastro Corporativo TCESP – CadTCESP”, por ocasião da remessa do presente documento ao TCESP.

As informações pessoais dos responsáveis estão cadastradas no módulo eletrônico do Cadastro TCESP, conforme previsto no Artigo 2º das Instruções nº 01/2020, conforme “Declaração de Atualização Cadastral” ora anexada(s).

**XXXX**

**SECRETÁRIA MUNICIPAL DE ADMINISTRAÇÃO**



**Prefeitura do Município de Angatuba**  
**Estado de São Paulo**

**DECLARAÇÃO DE DOCUMENTOS À DISPOSIÇÃO DO TCE-SP**

**CONTRATANTE:** PREFEITURA MUNICIPAL DE ANGATUBA

**CNPJ Nº:** 46.634.234/0001-91

**CONTRATADA:** XXXX

**CNPJ Nº:** XXXX

**CONTRATO Nº (DE ORIGEM):** XXX/2024

**DATA DA ASSINATURA:** XX de XXXX de 2024

**VIGÊNCIA:** XX (XXXX) meses, a contar da emissão da Ordem de Início de Serviços

**OBJETO:** CONTRATAÇÃO DE EMPRESA PARA EXECUÇÃO DE OBRAS DE DRENAGEM, RECUPERAÇÃO DE BASE, RECAPEAMENTO E SINALIZAÇÃO VIÁRIA EM DIVERSAS VIAS DO MUNICÍPIO DE ANGATUBA/SP, COM FORNECIMENTO DE TODA MÃO DE OBRA, MATERIAIS, EQUIPAMENTOS, MAQUINÁRIOS E FERRAMENTAS NECESSÁRIAS PARA EXECUÇÃO, ATRAVÉS DOS CONTRATOS DE REPASSE Nº 945776/2023 (LOTE 01) E 954936/2023 (LOTE 02) JUNTO AO MINISTÉRIO DAS CIDADES (FEDERAL), CONFORME CONDIÇÕES E EXIGÊNCIAS ESTABELECIDAS NO TERMO DE REFERÊNCIA – **LOTE XX**

**VALOR (R\$):** XXXX

Declaro(amos), na qualidade de responsável(is) pela entidade supra epigrafada, sob as penas da Lei, que os demais documentos originais, atinentes à correspondente licitação, encontram-se no respectivo processo administrativo arquivado na origem à disposição do Tribunal de Contas do Estado de São Paulo, e serão remetidos quando requisitados.

Angatuba, XX de XXXX de 2024.

XXXX

Prefeito Municipal

[gabinete@angatuba.sp.gov.br](mailto:gabinete@angatuba.sp.gov.br)

XXXX

Secretária Municipal de Administração

[licitacoes@angatuba.sp.gov.br](mailto:licitacoes@angatuba.sp.gov.br)





## Prefeitura do Município de Angatuba Estado de São Paulo

### DECLARAÇÃO DE GERÊNCIA DO CONTRATO

**REFERENTE: CONTRATO Nº XXX/2024**

**PROCESSO Nº 020/2024**

**CONCORRÊNCIA ELETRÔNICA Nº 001/2024**

**CONTRATADA: XXXX**

**OBJETO: CONTRATAÇÃO DE EMPRESA PARA EXECUÇÃO DE OBRAS DE DRENAGEM, RECUPERAÇÃO DE BASE, RECAPEAMENTO E SINALIZAÇÃO VIÁRIA EM DIVERSAS VIAS DO MUNICÍPIO DE ANGATUBA/SP, COM FORNECIMENTO DE TODA MÃO DE OBRA, MATERIAIS, EQUIPAMENTOS, MAQUINÁRIOS E FERRAMENTAS NECESSÁRIAS PARA EXECUÇÃO, ATRAVÉS DOS CONTRATOS DE REPASSE Nº 945776/2023 (LOTE 01) E 954936/2023 (LOTE 02) JUNTO AO MINISTÉRIO DAS CIDADES (FEDERAL), CONFORME CONDIÇÕES E EXIGÊNCIAS ESTABELECIDAS NO TERMO DE REFERÊNCIA – **LOTE XX****

O gerenciamento/fiscalização deste instrumento caberá à **SECRETARIA MUNICIPAL DE HABITAÇÃO, OBRAS E SERVIÇOS PÚBLICOS**, sendo que sua gestão será exercida pelo servidor XXXX, matrícula XXXX, portador do CPF nº XXXXXXXXXXXX, e sua fiscalização exercida pelo servidor XXXX, matrícula XXXX, portador do CPF nº XXXXXXXXXXXX, cada qual no seu aspecto operacional e legal, os quais tem o dever de:

- a) acompanhar os prazos de entrega ou execução de obras ou serviços, diligenciando com a empresa contratada, se necessário;
- b) receber, provisória e definitivamente, as aquisições, obras ou serviços sob sua responsabilidade;
- c) analisar, conferir e atestar notas fiscais, faturas e congêneres e a regularidade fiscal do contratado;
- d) devolver a contratada as notas fiscais, e produtos/serviços em desconformidade com o contrato;
- e) controlar prazos de vigência dos instrumentos contratuais sob sua responsabilidade, solicitando sua prorrogação, realização de licitação ou contratação direta, conforme o caso.
- f) informar ao Exmo. Sr. Prefeito e a Secretaria de Administração, nos respectivos autos ou por meio de Comunicação Interna, o interesse na prorrogação dos contratos sob sua responsabilidade, visando a obtenção da competente autorização;
- g) comprovar, nos casos de dispensa e inexigibilidade de licitação, se a contratada continua mantendo, em relação a execução do objeto, as condições que ensejaram sua contratação;
- h) manter atualizada a informação de ocorrências relacionadas à execução contratual;
- i) oficiar à contratada determinação de medidas preventivas e corretivas, com estabelecimento de prazos, para regularização das faltas registradas e/ou defeitos observados na execução do contrato;
- j) informar à Administração, nos autos, o não atendimento a determinação de que trata o inciso anterior, pronunciando-se quanto as justificativas apresentadas pela contratada;
- k) manter controle atualizado dos pagamentos;
- l) manifestar-se em todos os atos da Administração relativos a aplicação de penalidades, execução e alteração dos contratos;



## Prefeitura do Município de Angatuba Estado de São Paulo

- m) participar, obrigatoriamente, de negociações contratuais;
- n) autorizar, formalmente, quando do término da vigência do contrato, a liberação da garantia contratual em favor da contratada, se houver.
- o) zelar pelo fiel cumprimento de todas as cláusulas contratuais.

**RESPONSABILIDADES:** o gestor do contrato, por força de atribuições formalmente estabelecidas, tem particulares deveres que, se não cumpridos, poderão resultar em responsabilização civil, penal e administrativa. A Lei Estadual N. 10.460/88, em seu artigo 311, prevê as penalidades disciplinares a serem aplicadas aos servidores pelo exercício irregular de atribuições a eles afetas, que são: 20 I - repreensão; II - suspensão; III - multa; IV - destituição de mandato; V - demissão; VI - cassação de aposentadoria ou disponibilidade. Na aplicação dessas penalidades, serão consideradas a natureza e a gravidade da infração cometida, bem como os danos que dela provierem para o serviço público. As sanções administrativas poderão cumular-se com as sanções civis e penais, sendo independentes entre si.

Angatuba, XX de XXXX de 2024.

**XXXX**  
**SECRETÁRIO MUNICIPAL DE HABITAÇÃO, OBRAS E SERVIÇOS PÚBLICOS**

CIENTES EM \_\_\_\_\_ DE \_\_\_\_\_ DE 2024

---

**Nome: XXXX**  
Matrícula: XXXX  
Cargo: XXXX  
**GESTOR**

---

**Nome: XXXX**  
Matrícula: XXXX  
Cargo: XXXX  
**FISCAL**